





NUAIR INTERNACIONAL

La Firma **NUAIR** es hoy un Grupo Internacional, que gracias a su dilatada experiencia de 60 años, a lo largo de dos generaciones de la familia Balma, **se consolida como el mayor Constructor (fabricante) Mundial de compresores de pistón**. La investigación y dinamismo, presentando innovaciones tecnológicas y de diseño, ha sido una constante, que la convierten en un referente y líder en el Mercado.

- Conocimiento
- Creatividad
- Marketing integrado
- Procesos productivos flexibles
- Calidad
- Servicio al cliente personalizado

Son los puntos fuertes de **NUAIR**.

NUAIR dispone en todo el mundo de un equipo de asesores y técnicos, de gran experiencia y altamente cualificados, capaces de detectar las exigencias del Mercado y de los diferentes sectores de clientes.

Para los talleres, para el uso Profesional e industrial, NUAIR ha desarrollado una amplia Gama de productos de calidad, que diseña, produce y distribuye en el mundo desde sus Factorías y los centros de Distribución y Logística estratégicamente situados en Europa, Asia y Norteamérica. **NUAIR** ha incrementado su producción y ampliado sus gamas gracias a la introducción de nuevas líneas de Doble Etapa e Insonorizados.

Especialmente significativa ha sido su inversión en la Gama de Tornillo, centralizado en las factorías Italianas, convirtiéndose en uno de los principales productores, gracias a la inversión, innovación y a disponer de un Grupo Tornillo propio, diseñado y realizado íntegramente, en el interior de sus centros productivos, todo ello nos lleva a presentar modelos en todos los sectores, Transmisión directa, Velocidad variable, Scroll, Oil-less, convirtiéndonos en una de las marcas de referencia en el mercado.



Nuestros números en el mundo:

8.500 Compresores de pistón producidos diariamente

9.500 Compresores de tornillo producidos anualmente

1500 Empleados

250 Millones de euros en facturación

120 Países a los que se exporta

7 Sociedades operativas internacionales

5 Establecimientos de producción en el mundo





NUAIR ESPAÑA

Con más de 30 años de experiencia en la comercialización de compresores en España, hemos reunido un equipo comercial y técnico de amplio reconocimiento a nivel nacional.

NUUESTRO OBJETIVO PRINCIPAL, es presentar la Gama de productos más amplia posible, algunos diseñados y desarrollados por nosotros mismos.

Junto al apoyo y servicios necesarios para hacerlos llegar a sus puntos de destino, sin olvidar el asesoramiento Técnico y servicio Post-venta.

- Asesoramiento comercial y técnico
- Servicio logístico
- Preparación técnica
- Servicio postventa



Son los puntos de apoyo de nuestra empresa. Para ello disponemos tanto de personal cualificado en nuestro Centro logístico de Valencia, como de una Red de Delegados Técnicos Comerciales, que pueden asesorar y apoyar la selección de productos más adecuados, más allá de esto ponemos al servicio del Cliente y el usuario, de una amplia Red de SAT a nivel Nacional.

- 30 delegados de zona
- Más de 65 servicios de asistencia técnica para cubrir toda España.
- Mas de 3.500 compresores en stock permanente en nuestra logistica de Valencia.



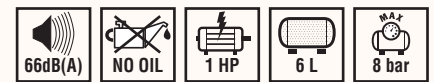

VENTO OM200/6 SILENT

Sin aceite, ligero, práctico y silencioso es el compresor ideal para todas aquellas aplicaciones que requieran silencio y facilidad de transporte.

VIDEO PRESENTACIÓN



NEW VENTO

8 bar de presión para un compresor ideal para todos los trabajos del hogar y del bricolaje. De fácil uso gracias al encendido on/off en el panel de control con manómetro de rápida lectura, ergonómico y ligero.



OM200/6 SILENT
Grupo cabezal con motor de baja velocidad, extremadamente silencioso: 66dB(A)



NEW VENTO
Panel de control compacto y completo.

Pies de ventosa, que aseguran una óptima estabilidad.



NEW VENTO
Dotado de gancho para accesorios.

Ligero y de fácil transporte.



NEW VENTO
Ganchos para enrollar el cable eléctrico.

Prestaciones - PVP

Nombre	Código	Potencia hp/kw	Caldera litros	Aire aspirado lts/min.	Volt/hz.	Lubricado	Cilindros	Presión max. bar	Dimensiones lxxa	Peso kg.	PVP €
NEW VENTO OL195 Nuair	C6BB304NUB552	1,5/1,1	6	180	230/MONO/50	NO	1	8	350x290x340	9	147
VENTO OM200/6 SILENT Nuair	A2BB104NUA	1/0,7	6	115	230/MONO/50	NO	1	8	520x195x470	15	270

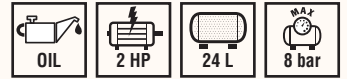

RC2-24 RED NUAIR

Compresor coaxial lubricado de 2 hp., robusto y compacto. Cilindro de hierro fundido y gran resistencia al desgaste, fiabilidad contrastada. Ideal para el bricolaje y fácil de transportar.

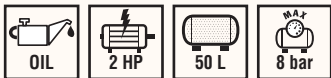

RC2-50 RED NUAIR

Compresor coaxial lubricado de 2 hp., robusto y compacto. Cilindro de hierro fundido y gran resistencia al desgaste, fiabilidad contrastada. Ideal para el bricolaje y uso semiprofesional que precisen buena reserva de aire.



Nivel aceite de fácil lectura

Prestaciones - PVP											
Nombre	Código	Potencia hp/kw	Caldera litros	Aire aspirado lts/min.	Volt/hz.	Lubricado	Cilindros	Presión max. bar	Dimensiones lxhxa	Peso kg.	PVP €
RC2 24 CM RED Nuair	RCCC404LEV554	2/1,5	24	220	230/MONO/50	SI	1	8	570x255x590	25	138
RC2 50 CM RED Nuair	RCDV404LEV555	2/1,5	50	220	230/MONO/50	SI	1	8	790x310x670	35	181

TECH

TECHNICAL RANGE



FC2/24 CM TECH

Compresor muy versátil y de sencilla utilización. La mejor solución para el bricolaje y uso básico profesional.



Con enrollador y 5 mts. manguera con racores.

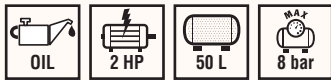

FC2/50 CM TECH

Fabricado para cumplir las exigencias de aire comprimido en el bricolaje y para profesionales que buscan una buena reserva de aire.



Con enrollador y 5 mts. manguera con racores.



Grifo purga de esfera.



Grupo cabezal lubricado de cilindro de hierro fundido.



Fácil transporte.

Prestaciones - PVP

Nombre	Código	Potencia hp/kw	Caldera litros	Aire aspirado lts/min.	Volt/hz.	Lubricado	Cilindros	Presión max. bar	Dimensiones lxxa	Peso kg.	PVP €
FC2/24 CM TECH Nuair	FCCC404LEV516	2/1,5	24	222	230/MONO/50	SI	1	8	570x255x590	26	182
FC2/50 CM TECH Nuair	FCDC404LEV553	2/1,5	50	222	230/MONO/50	SI	1	8	770x300x680	37	225

Disponible a partir de Mayo de 2016

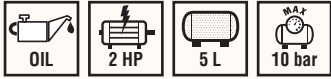

FUTURA-227/10/5

10 bar de presión y 2 hp, ideal para trabajos que requieran transportarlo, gran superficie de apoyo para evitar incómodos vuelcos, nuevo diseño que mejora la protección de los componentes.



FUTURA-227/10/12

Lubricado de por vida, 10 bar de presión, muy portátil, grupo compresor y manómetros protegidos y de fácil lectura.



Prestaciones - PVP

Nombre	Código	Potencia hp/kw	Caldera litros	Aire aspirado lts/min.	Volt/hz.	Lubricado	Cilindros	Etapas	Presión max. bar	Dimensiones lhxax	Peso kg.	PVP €
FUTURA-227/10/5	HYBR404NUA	2/1,5	5	222	230/MONO/50	LIFE	1	1	10	410x360x325	12	226
FUTURA-227/10/12	HYBD404NUA	2/1,5	12	222	230/MONO/50	LIFE	1	1	10	520x255x470	14,4	210

Disponible a partir de Mayo de 2016



FUTURA-227/10/24V

10 bar y 2 hp, con su diseño en vertical mejoramos el transporte y la visión de manómetros y elementos de control.

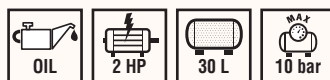

FUTURA-227/10/30V

10 bar y 2 hp muy fácil de transportar y guardar, gracias a su diseño vertical, amplia base y la posición de manómetros y elementos de control.



FUTURA-227/10/50V

10 bar y 2 hp, con gran capacidad de almacenamiento de aire, gracias a su diseño vertical y las amplias ruedas mejoran su transporte y ahorra más espacio, fácil lectura de sus componentes de control.

Prestaciones - PVP												
Nombre	Código	Potencia hp/kw	Caldera litros	Aire aspirado lts/min.	Volt/hz.	Lubricado	Cilindros	Etapas	Presión max. bar	Dimensiones lxxhxxa	Peso kg.	PVP €
FUTURA-227/10/24V	HYCV404NUA	2/1,5	24	222	230/MONO/50	LIFE	1	1	10	315x315x700	17,2	216
FUTURA-227/10/30V	HYCT404NUA	2/1,5	30	222	230/MONO/50	LIFE	1	1	10	320x310x795	19,8	238
FUTURA-227/10/50V	HYDV404NUA	2/1,5	50	222	230/MONO/50	LIFE	1	1	10	310x340x865	23	272



GVM/24 PCM

Compresor de pistón coaxial lubricado de 3hp, robusto y compacto, cilindro de hierro fundido y pistones en "V"; gran producción de aire, fiabilidad contrastada gracias a su motor de 4 polos de bajas revoluciones.



GVM/100 PCM

El cabezal de 4 polos, potente y de alta fiabilidad, combinado con una gran reserva de aire, hace de esta máquina un formidable instrumento de trabajo.



Cabezal coaxial bicilindrico en "V" a 1450 rpm. De elevado rendimiento y alta fiabilidad



Grandes manómetros de fácil lectura.



Asa con empuñadura extensible para facilitar el transporte.



Doble rueda pivotante, para una mayor estabilidad y fácil transporte.

Prestaciones - PVP

Nombre	Código	Potencia hp/kw	Caldera litros	Aire aspirado lts/min.	Volt/hz.	Lubricado	Cilindros	Presión max. bar	Dimensiones lxxhxx	Peso kg.	PVP €
GVM/24 PCM	36BXA504NUA	3/2,2	24	350	230/MONO/50	SI	2 V	10	490x640x810	51	986
GVM/100 PCM	36BFA504NUA	3/2,2	100	350	230/MONO/50	SI	2 V	10	1000x415x900	78	948

TECH

TECHNICAL RANGE

VIDEO PRESENTACIÓN



Colector escape refrigerador



Cilindro de fundición



B2800B/3M/100 TECH

3 hp 100 lts. 330 lts/min. Con aceite, monofásico, 10 bar max. Versátil y seguro, está pensado para una larga duración. Equipado con ruedas sobredimensionadas, panel y enrollador integrados y doble rueda giratoria pivotante.

Enrollador integrado + 5 mts. de manguera incluido



Grifo purga de esfera



Panel de control integrado



Doble rueda pivotante



Versión 30 y 50 lts. con dos apoyos delanteros para mayor estabilidad.



Versión 200 lts.

Prestaciones - PVP

Nombre	Código	Potencia hp/kw	Caldera litros	Aire aspirado lts/min.	Volt/hz.	Lubricado	Cilindros	Presión max. bar	Dimensiones lxxhxxa	Peso kg.	PVP €
B 2800B/2M/30 TECH Nuair C/ROLL	28CA404LEV062	2/1,5	30	255	230/MONO/50	SI	2	10	800x375x720	42	621
B 2800B/2M/50 TECH Nuair C/ROLL	28DA404LEV063	2/1,5	50	255	230/MONO/50	SI	2	10	875x375x790	50	658
B 2800B/3M/50 TECH Nuair C/ROLL	28DA504LEV064	3/2,2	50	330	230/MONO/50	SI	2	10	875x375x790	52	680
B 2800B/2M/100 TECH Nuair C/ROLL	28FA404LEV065	2/1,5	100	255	230/MONO/50	SI	2	10	1070x385x840	64	722
B 2800B/2T/100 TECH Nuair C/ROLL	28FA441LEV080	2/1,5	100	255	400/TRIF/50	SI	2	10	1070x385x840	64	811
B 2800B/3M/100 TECH Nuair C/ROLL	28FA504LEV066	3/2,2	100	330	230/MONO/50	SI	2	10	1070x385x840	71	734
B 2800B/3T/100 TECH Nuair C/ROLL	28FA541LEV081	3/2,2	100	330	400/TRIF/50	SI	2	10	1070x385x840	71	908
B 2800B/3M/200 TECH Nuair	28LA504NUA	3/2,2	200	330	230/MONO/50	SI	2	10	1520x445x1000	98	1.008
B 2800B/3T/200 TECH Nuair	28LA541NUA	3/2,2	200	330	400/TRIF/50	SI	2	10	1520x445x1000	98	1.062

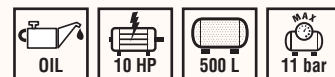
NB10/10FT/500 SD

PIES ANTIVIBRATORIOS INCLUIDOS EN MODELOS DE 500 LTS



Nuevo grupo cabezal NB, doble etapa con cilindro de hierro fundido. Amplio colector entre etapas en aluminio aleteado para mayor refrigeración.



Robusto protector de correa, diseñado para incrementar la ventilación sobre el grupo cabezal.



Filtro de aspiración de grandes dimensiones estudiado para reducir el sonido y optimizar el rendimiento del compresor.



Tubo colector diseñado para mejorar la refrigeración del aire a la entrada de la caldera.



CUADRO ESTRELLA TRIANGULO INCLUIDO EN MODELOS DE 10HP.

Prestaciones - PVP

Nombre	Código	Potencia hp/kw	Caldera litros	Aire aspirado lts/min.	Volt/hz.	Lubricado	Cilindros	Presión max. bar	Dimensiones lxxa	Peso kg.	PVP €
GAMA 11 BAR											
NB5/5,5 FT/270 Nuair	N5NN701LEV076	5,5/4	270	640	400/TRIF/50	SI	2	11	1550x590x1100	175	1.589
NB7/7,5 FT/500 Nuair	N7TN801NUA	7,5/5,5	500	840	400/TRIF/50	SI	2	11	2080x700x1450	276	2.490
NB10/10 FT/500 Nuair SD	N1TN905NUA	10/7,5	500	1230	400/TRIF/50	SI	2	11	2080x700x1450	286	3.695
GAMA 15 BAR											
NB5/5,5 FT/270 AP	N5NN701NUA105	5,5/4	270	500	400/TRIF/50	SI	2	15	1550x590x1100	181	2.132
NB7/7,5 FT/500 AP	N7TN801NUA103	7,5/5,5	500	705	400/TRIF/50	SI	2	15	2080x700x1450	282	2.890
NB10/10 FT/500 AP SD	N1TN905NUA104	10/7,5	500	1100	400/TRIF/50	SI	2	15	2080x700x1450	302	4.150

* SD: Con cuadro estrella - triángulo.

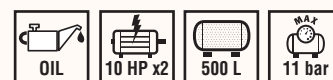

NB10/10FT/500 Tandem

Doble bancada para quienes necesitan total flexibilidad de utilización y elevada fiabilidad. Sobre caldera de 500, consultar de 900.

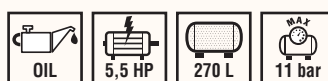

NB5/5,5FTV/270

La gama vertical, está diseñada especialmente para los que tienen problemas de espacio.

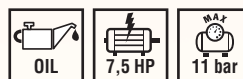
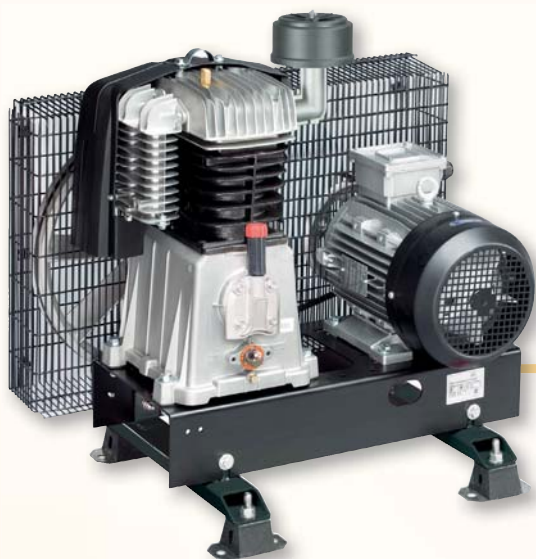

NB7/7,5 BF

Bancadas premontadas indicadas para aplicaciones especiales. Incluye cabezal, motor eléctrico, correa, robusto protector metálico y bancada metálica. Cuadro estrella triángulo opcional.

Prestaciones - PVP

Nombre	Código	Potencia hp/kw	Caldera litros	Aire aspirado lts/min.	Volt/hz.	Lubricado	Cilindros	Presión max. bar	Dimensiones lxxhxxa	Peso kg.	PVP €
VERTICALES											
B3800B/3FTV/200 Nuair	8115190NUB034	3/2,2	200	390	400/TRIF/50	SI	2	10	560x810x1820	132	1.408
NB5/5,5FTV/270 Nuair	N5NY701NUA	5,5/4	270	640	400/TRIF/50	SI	2	11	860x850x2100	640	2.242
TANDEM											
NB5/5,5FT/500TD 5,5+5,5	N5UN701NUA	5,5+5,5/4+4	500	1280	400/TRIF/50	SI	2	11	2080x700x1450	300	4.500
NB7/7,5FT/500TD 7,5+7,5 SD	N7UN805NUA	7,5+7,5/5,5+5,5	500	1680	400/TRIF/50	SI	2	11	2080x700x1450	312	5.518
NB10/10FT/500TD 10+10 SD	N1UN905NUA	10+10/7,5+7,5	500	2460	400/TRIF/50	SI	2	11	2080x700x1450	363	6.698
* SD: Con cuadro estrella - triángulo.											
BANCADAS											
NB5/5,5 BF Nuair	8211110NUA	5,5/4	-	640	400/TRIF/50	SI	2	11	730x425x560	75	1.562
NB7/7,5 BF Nuair	8211120NUA	7,5/5,5	-	840	400/TRIF/50	SI	2	11	730x425x560	92	1.778
NB10/10 BF Nuair	8211130NUA	10/7,5	-	1230	400/TRIF/50	SI	2	11	920x500x620	140	2.196
Opcional: Cuadro estrella triángulo para las bancadas. PVP: 570											

B2800B/30 CM3 MV Marcha en vacío

Compresor portátil profesional con funcionamiento marcha en vacío, evita los continuos arranques, que se producen en los compresores automáticos. Evitamos con ello los posibles problemas por falta de alimentación eléctrica, cuando se realizan trabajos en viviendas particulares, obras o funcionamiento a través de grupos electrógenos.

NB7/90 CT 5.5 AP

Compresor de pistón portátil profesional. Concebido para aunar producción de aire, presiones hasta 14 bar y portátil. Con filtro regulador incluido. Trifásico.

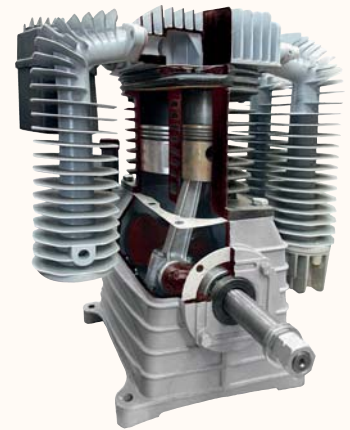

Prestaciones - PVP

Nombre	Código	Potencia hp/kw	Caldera litros	Aire aspirado lts/min.	Volt/hz.	Lubricado	Cilindros	Presión max. bar	Dimensiones lxxhxxa	Peso kg.	PVP €
MARCHA EN VACÍO											
B2800B/30 CM3 MV Nuair	28CC504NUB037	3/2,2	30	330	230/MONO/50	SI	2	10	800x375x720	39	756
AUTOMÁTICO											
NB7/90 CT5,5 AP	N7GC701NUA	5,5/4	90	570	400/TRIF/50	SI	2	14	1100x450x1000	94	1.845

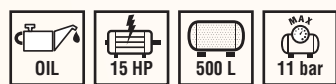

K50/500 FT SD

Los compresores **Heavy Duty** han sido proyectados y contruidos pensando en tareas muy duras; para profesionales que necesitan un instrumento de trabajo potente, fiable y duradero y a la vez de disponer de una gran cantidad de aire. Los modelos SD incluyen cuadro arrancador estrella triángulo.



K60/500 FT SD

Los compresores **Heavy Duty** han sido proyectados y contruidos pensando en tareas muy duras; para profesionales que necesitan un instrumento de trabajo potente, fiable y duradero a la vez de disponer una gran cantidad de aire. Los modelos SD incluyen cuadro arrancador estrella triángulo.



Prestaciones - PVP

Nombre	Código	Potencia hp/kw	Caldera litros	Aire aspirado lts/min.	Volt/hz.	Lubricado	Presión max. bar	Dimensiones lxxhxxa	Peso kg.	PVP €
HEAVY DUTY										
K30/270 FT 5,5 Nuair	SLNN701SHA252	5,5/4	270	727	400/TRIF/50	SI	11	1640x560x1330	166	2.270
K30/500 FT 7,5 Nuair	SLTN801SHA137	7,5/5,5	500	872	400/TRIF/50	SI	11	2010x650x1330	235	3.020
K50/500 FT 10 SD Nuair	SMTN905SHA241	10/7,5	500	1240	400/TRIF/50	SI	11	2270x860x1660	290	4.806
K60/500 FT 15 SD Nuair	SNTNA05SHA242	15/11	500	1745	400/TRIF/50	SI	11	2270x860x1660	315	6.172

*SD: Con cuadro estrella-triángulo

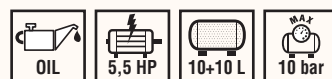

B3800/5,5S/10+10 Honda

Motocompresor de gasolina con aplicación aprobada HONDA y tanque de 20 lts (10 lts + 10 lts). Fácil transporte gracias a sus ruedas neumáticas. Barras adicionales que facilitan los procedimientos de elevación.

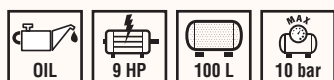
Motor Gasolina

NB7/9S/100 Honda

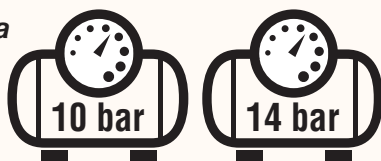
Motor Gasolina



Motor de gasolina Honda que cumple las más estrictas normativas de emisiones.



Barra adicional para la elevación con grúas o montacargas.



Ruedas semi-neumáticas, no se pinchan ni desinflan.



Regulador de presión de gran tamaño con doble salida de aire comprimido.



La doble asa y las ruedas semi-neumáticas permiten el transporte sobre casi todo tipo de suelo.

Prestaciones - PVP

Nombre	Código	Potencia hp/kw	Caldera litros	Aire aspirado lts/min.	Combustible	Motor	Lubricado	Cilindros	Pres. max. bar	Dimensiones l x h x a	Peso kg.	PVP €
GASOLINA 10 BAR												
B3800/5,5S/10+10 Honda	36BW7P1NUA	5,5/4	10+10	390	GASOLINA	Honda GX160	SI	2	10	750x700x950	72	2.090
B3800B/5,5s/100 Honda	36FC7P1NUA	5,5/4	100	390	GASOLINA	Honda GX160	SI	2	10	1160x480x950	88	1.980
B3800B/9S/100 Honda	36FC8P1NUA	9/6,6	100	460	GASOLINA	Honda GX270	SI	2	10	1160x480x950	102	2.618
NB7/9S/100 Honda	N7FC7P1NUA	9/6,6	100	740	GASOLINA	Honda GX270	SI	2	10	1160x500x1060	121	3.000
GASOLINA 14 BAR												
NB7/9S/100 AP	BRFC7P1FNM767	9/6,6	100	642	GASOLINA	Honda GX270	SI	2	14	1160x500x1060	125	3.050

Kit de eliminación de gases de escape opcional

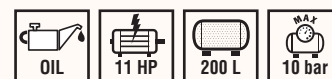

NB7/9S/200F Honda

La combinación de un equipo potente y fiable con una gran reserva de aire hace que este compresor sea adecuado para la mayoría de accesorios neumáticos que requieran un elevado consumo de aire.

Motor Gasolina



NB7/270F/10 DIESEL

Los compresores con motores Diesel fabricados para trabajo pesado y con bajo consumo de combustible. Están disponibles en versiones con depósito de 270 y 500 litros.



Motor Diesel de alto rendimiento y fiabilidad de larga duración.



Los grandes pies antivibratorios le confieren una mayor estabilidad durante el funcionamiento.

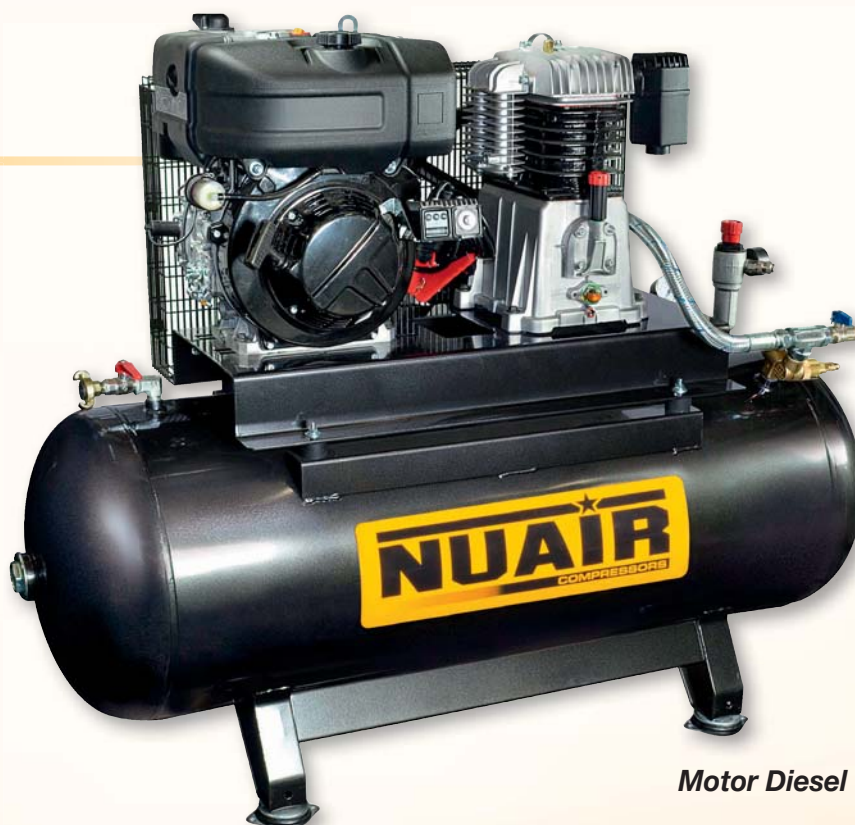

Motor Diesel

Prestaciones - PVP

Nombre	Código	Potencia hp/kw	Caldera litros	Aire aspirado lts/min.	Combustible	Motor	Lubricado	Cilindros	Presión max. bar	Dimensiones lxxhxxa	Peso kg.	PVP €
GASOLINA 10 BAR												
NB7/9S/200 F Honda	N7LN8P1NUA	9/6,6	200	740	GASOLINA	Honda GX270	SI	2	10	1600x520x1340	148	3.245
NB7/11S/270F Honda	N7NN9P1NUA	11/8,2	270	945	GASOLINA	Honda GX340	SI	2	10	1640x560x1250	170	3.888
DIESEL 10 BAR												
NB7/270F/10 Diesel	N7NN9R1NUA	10/7,5	270	945	GASOIL	15LD440	SI	2	10	1640x560x1340	183	9.374
NB7/500F/10 Diesel	N7TN9R1NUA	10/7,5	500	945	GASOIL	15LD440	SI	2	10	2070x700x1400	250	10.166

Kit de eliminación de gases de escape opcional



AIRSIL3 NB10/10FT SD

Ideados para resolver el problema del ruido en el ambiente de trabajo, estos compresores se distinguen en el mercado por presentar **el más bajo nivel de ruido en su categoría.**



Ventilación forzada para una mejor refrigeración. Para las versiones a estrella-triángulo, el ventilador funciona bajo termostato.

Dotados de un panel anterior practicable que facilita la accesibilidad y el mantenimiento de todos los componentes internos. El nivel de aceite es fácilmente visible y el rellenado resulta muy simple, gracias a la favorable posición del grupo cabezal.



Tensor de correa que regula la tensión de la misma, facilitando su sustitución.

El panel de instrumentos que incluye todos los testigos necesarios para el funcionamiento de la máquina, está instalado de modo que permite su fácil lectura. Las versiones con arranque estrella-triángulo llevan un panel electrónico con testigos que señalan las posibles anomalías.



Fácilmente transportable, incluso por una sola persona con máquina eleva-palets.

Prestaciones - PVP

Nombre	Código	Potencia hp/kw	Caldera litros	Aire aspirado lts/min.	Volt/hz.	Lubricado	Cilindros	Presión max. bar	Dimensiones lxxhxxa	dB(A)	Peso kg.	PVP €
AIRSIL 2 NB4/4 FT	N4AT601NUA	4/3	-	480	400/TRIF/50	SI	2	11	1080x720x820	63	161	3.168
AIRSIL 2 NB5/5 FT	N5AT701NUA	5,5/4	-	640	400/TRIF/50	SI	2	11	1080x720x820	64	167	3.366
AIRSIL 3 NB7/7,5 FT	N7AT801NUA100	7,5/5,5	-	840	400/TRIF/50	SI	2	11	1200x850x870	64	246	3.954
AIRSIL 3 NB10/10 FT SD	N1AT905NUA	10/7,5	-	1230	400/TRIF/50	SI	2	11	1200x850x870	64	252	4.990

* SD: Con cuadro estrella - triángulo.

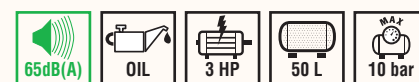

AIRSIL1 B2800B/3FT/50

Con estructura robusta y compacta que aloja el depósito de 50 litros. Los modelos de la serie Air Sil 1 se suministran en dos versiones de depósito: de 50 y 100 litros, altamente compactos para ocupar el menor espacio posible.

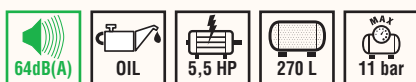

AIRSIL2 NB5/5,5FT/270

Ideados para resolver el problema del ruido en el ambiente de trabajo, estos compresores se distinguen en el mercado por presentar el **más bajo nivel de ruido en su categoría**. Diseño compacto para ahorrar espacio, las gamas Air sil 2 y Air sil 3 se montan sobre depósito de 270 lts. y 500 lts.



Prestaciones - PVP		Potencia hp/kw	Caldera litros	Aire aspirado lts/min.	Volt/hz.	Lubricado	Cilindros	Presión max. bar	Dimensiones lxhxa	dB(A)	Peso kg.	PVP €
AIRSIL 1 B2800B/2FM/50	28DT404NUA	2/1,5	50	255	230/MONO/50	SI	2	10	800x520x980	65	115	1.724
AIRSIL 1 B2800B/2FT/50	28DT441NUA	2/1,5	50	255	400/TRIF/50	SI	2	10	800x520x980	65	115	1.786
AIRSIL 1 B2800B/3FM/50	28DT504NUA	3/2,2	50	330	230/MONO/50	SI	2	10	800x520x980	65	118	1.776
AIRSIL 1 B2800B/3FT/50	28DT541NUA	3/2,2	50	330	400/TRIF/50	SI	2	10	800x520x980	65	118	1.812
AIRSIL 1 B2800B/2FM/100	28FT404NUA	2/1,5	100	255	230/MONO/50	SI	2	10	1200x450x900	65	113	1.826
AIRSIL 1 B2800B/2FT/100	28FT441NUA	2/1,5	100	255	400/TRIF/50	SI	2	10	1200x450x900	65	113	1.876
AIRSIL 1 B2800B/3FM/100	28FT504NUA	3/2,2	100	330	230/MONO/50	SI	2	10	1200x450x900	65	116	1.888
AIRSIL 1 B2800B/3FT/100	28FT541NUA	3/2,2	100	330	400/TRIF/50	SI	2	10	1200x450x900	65	116	1.924
AIRSIL 2 NB4/4FT/270	N4NT601NUA	4/3	270	480	400/TRIF/50	SI	2	11	1450x720x1330	63	236	3.665
AIRSIL 2 NB5/5,5FT/270	N5NT701NUA	5,5/4	270	640	400/TRIF/50	SI	2	11	1450x720x1330	64	249	3.700
AIRSIL 3 NB7/7,5FT/500	N7TT801NUA101	7,5/5,5	500	840	400/TRIF/50	SI	2	11	1930x850x1520	64	369	4.912
AIRSIL 3 NB10/10FT/500 SD	N1TT905NUA	10/7,5	500	1230	400/TRIF/50	SI	2	11	1930x850x1520	64	375	6.192

* SD: Con cuadro estrella - triángulo.



NB7/7,5T/500 F-ES

Ideados para resolver el problema del ruido en el ambiente de trabajo, fácil instalación, compacto sobre caldera de 500 lt requiere el mínimo espacio.

- Extremadamente silenciosos 69-71 dB (A)
- Hasta 7,5 hp de potencia.
- Con secador integrado.
- Con caldera de 270 ó 500 l.
- Cabezal doble etapa de altas prestaciones con un bajo número de RPM.
- Ventilación de laberinto con un ventilador suplementario para una óptima refrigeración.
- Posibilidad de arranque con cuadro estrella triángulo.



Prestaciones - PVP

Nombre	Código	Potencia hp/kw	Caldera litros	Aire aspirado lts/min.	Volt/hz.	Lubricado	Cilindros	Presión max. bar	Dimensiones lxxhxxa	dB(A)	Peso kg.	PVP €
NB5/5,5T/270 F-ES	N5NT701NUA134	5,5/4	270	640	400/TRIF/50	SI	2	11	1190x900x1400	71	223	4.950
NB7/7,5T/500 F-ES	N7TT801NUA135	7,5/5,5	500	840	400/TRIF/50	SI	2	11	2000x790x1400	70	280	5.350



SILENT K30/7,5FT 13 BAR

Compresores en las versiones con motores de 4 a 7,5 kw y con las siguientes características:

- Presión máxima 13 bar.
- Filtro aspiración con silenciador.
- Arrancador Estrella-triángulo (solo versión SD)
- Cuentahoras.
- Manómetro con glicerina.
- Depósito 3 l. interno.
- Válvula de drenaje.
- Electro-ventilador para reducir la temperatura interna.
- Termostato para controlar la temperatura.
- Válvula de seguridad.
- Electroválvula descarga cabezal.



Silenciador de aspiración, disminuye la sonoridad.



Ventilación forzada, para mayor refrigeración.



Dotados de un panel anterior practicable que facilita la accesibilidad y el mantenimiento de todos los componentes internos.

Prestaciones - PVP

Nombre	Código	Potencia hp/kw	Caldera litros	Aire aspirado lts/min.	Volt/hz.	Lubricado	Cilindros	Presión max. bar	Dimensiones lxxhxxa	dB(A)	Peso kg.	PVP €
SILENT K30/5,5FT 13 Bar	SLOM701SHA202	5,5/4	3	472	400/TRIF/50	SI	2	13	870x640x1120	65	168	3.795
SILENT K30/7,5FT 13 Bar	SLOM801SHA205	7,5/5,5	3	582	400/TRIF/50	SI	2	13	870x640x1120	65	182	4.154
SILENT K50/10FT SD 13 Bar	SMOM905SHA208	10/7,5	3	857	400/TRIF/50	SI	2	13	870x640x1120	68	225	5.304

■ MERCURY Tronic 5,5-10-270 ES

Características de construcción y ventajas:

- Dos versiones: mech y tronic (control electrónico).
- Arranque estrella-triángulo en versión Tronic
- Motores IE3 de alta eficacia.
- Transmisión por correas Poly-V. que garantiza una larga duración y mínimo mantenimiento.
- Presión de trabajo 8-10-13, con potencias desde 3hp a 7,5hp.
- Ventilación independiente para una mayor insonorización.
- Modelos sobre depósito con válvula de esfera para facilitar la descarga de condensados.
- Muy compactos.
- Muy silenciosos desde 58dB(A).
- La máquina está fabricada y lista para su uso inmediato: es suficiente conectarla a la red eléctrica y a la instalación neumática de distribución, para iniciar el trabajo sin complicaciones de instalación.
- Versiones sobre depósito, disponibles con secador frigorífico (ES) listos para el funcionamiento.
- Filtro de aceite y filtro separador (ambos spin-on) y filtro de aire, todos sobredimensionados, garantizan largos intervalos de mantenimiento y costes reducidos.



FS14

Los Grupos tornillo han sido diseñados y fabricados en su totalidad en Italia, así como la válvula de aspiración y el bloque separador con la válvula de mínima presión.



Ventilador centrífugo
Controlado termostáticamente para una refrigeración ideal, manteniendo un bajo nivel sonoro.



Transmisión
La correa Poly-V garantiza una larga duración y mínimo mantenimiento.



Mantenimiento fácil
Los elementos internos son muy accesibles, para un rápido y fácil mantenimiento ordinario.



Control de la presión de trabajo con traductor (en versión tronic)
El traductor garantiza un funcionamiento preciso y estable. Hace posible modificar la presión del trabajo directamente del control electrónico, sin ninguna intervención mecánica.



Circuito aire-aceite
Todos los latiguillos del circuito aire-aceite están realizados en goma recubierta de malla metálica resistente a las altas temperaturas.



Regulador de aspiración
Sistema electro-neumático normalmente abierto. Regula el funcionamiento del compresor garantizando la mínima presión necesaria durante la marcha en vacío para lograr el máximo ahorro energético.

Versión Mech



- Presostato del compresor con manómetro y cuenta-horas.
- Control electrónico paro/marcha de sencilla utilización.
- **Nuevo!** Relé de secuencia de fases para el control de sentido de giro del grupo tornillo.

Versión Tronic



- Control electrónico ETMII gestiona todas las funciones del compresor.
- El display indica: presión de trabajo, horas de trabajo/carga, estado carga-gavacio, temperatura de aceite... etc.
- Relé seguidor de fases integrado.
- Arranque estrella triángulo.

Prestaciones - PVP		Potencia hp/kw	Caldera litros	Aire entregado lts/min.	Volt/hz.	Pres. max. bar	Dimensiones lxxa	dB (A)	PVP €
Compresor Tornillo									
MERCURY Merch 2.2-10M	V51JT60N1N564	3/2.2	-	240	230/MONO/50	10	580x480x760	58	3.950
MERCURY Merch 2.2-10	V51JT72N1N564	3/2.2	-	240	400/TRIF/50	10	580x480x760	58	3.790
MERCURY Merch 3.0-10	V51JQ72N1N564	4-3	-	385	400/TRIF/50	10	580x480x760	59	3.950
MERCURY Merch 4.0-10	V51JP72N1N564	5.5-4	-	485	400/TRIF/50	10	580x480x760	60	4.076
MERCURY Tronic 4.0-10	V51JP92N1N564	5.5-4	-	485	400/TRIF/50	10	580x480x760	60	4.462
MERCURY Tronic 5.5-10	V51JQ92N1N564	7.5-5.5	-	650	400/TRIF/50	10	580x480x760	64	5.040

■ MERCURY Tronic 5,5-10

Prestaciones - PVP		Potencia hp/kw	Caldera litros	Aire entregado lts/min.	Volt/hz.	Pres. max. bar	Dimensiones lxxa	dB (A)	PVP €
Compresor Tornillo + Caldera									
MERCURY Merch22-10M-200	V77JT60N1N544	3/2.2	200	240	230/MONO/50	10	1440x510x1280	58	4.550
MERCURY Merch 2.2-10-200	V77JT72N1N544	3/2.2	200	240	400/TRIF/50	10	1440x510x1280	58	4.450
MERCURY Merch 3.0-10-200	V77JQ72N1N544	4-3	200	385	400/TRIF/50	10	1440x510x1280	59	4.515
MERCURY Merch 4.0-10-200	V77JP72N1N544	5.5-4	200	485	400/TRIF/50	10	1440x510x1280	60	4.632
MERCURY Tronic 4.0-10-200	V77JP92N1N544	5.5-4	200	485	400/TRIF/50	10	1440x510x1280	60	5.025
MERCURY Tronic 5.5-10-270	V91JQ92N1N544	7.5-5.5	270	650	400/TRIF/50	10	1560x570x1390	64	5.946



■ MERCURY Merch 4,0-10-200

Prestaciones - PVP		Potencia hp/kw	Caldera litros	Aire entregado lts/min.	Volt/hz.	Pres. max. bar	Dimensiones lxxa	dB (A)	PVP €
Compresor Tornillo + Caldera + Secador									
MERCURY Merch 22-10-200ES	V77JT72N1N644	3/2.2	200	240	400/TRIF/50	10	1440x510x1280	58	5.832
MERCURY Merch 3.0-10-200ES	V77JQ72N1N644	4-3	200	385	400/TRIF/50	10	1440x510x1280	59	6.006
MERCURY Merch 4.0-10-200ES	V77JP92N1N644	5.5-4	200	485	400/TRIF/50	10	1440x510x1280	60	6.176
MERCURY Tronic 4.0-10-200ES	V77JP92N1N644	5.5-4	200	485	400/TRIF/50	10	1440x510x1280	60	6.558
MERCURY Tronic 5.5-10-270ES	V91JQ92N1N644	7.5-5.5	270	650	400/TRIF/50	10	1560x570x1390	64	7.404



■ MERCURY Tronic 5,5-10-270 ES

Todos los modelos están disponibles bajo solicitud también en 8 y 13 bar.
Entrega de aire a 7,5-9,5-12,5 bar a la salida del compresor, según norma ISO 1217 artículo C.± 3 dB(A) conforme a la normativa PNEUTOP/CAGI PN-NTC 2.3.

■ SIRIO 15-10-500 ES

Características de construcción y ventajas:

- Presión de trabajo: 8-10-13 bar, con potencias 7,5-11-15 kw.
- El controlador electrónico ETMII gestiona todas las funciones del compresor y permite la diagnosis del sistema.
- Regulador de aspiración IR20, unidad separador y válvula de mínima presión, proyectado y fabricado en NUAIR.
- El sistema de refrigeración, proyectado para funcionar en las más extremas condiciones, garantiza la temperatura de trabajo óptima.
- Están disponibles también versiones montadas sobre depósito con secador frigorífico (ES), listas para su uso inmediato, sin ningún otro esfuerzo.
- El filtro de aceite y el filtro del separador son del tipo spin-on para asegurar una elevada eficacia y fácil mantenimiento. Ambos están instalados sobre un bloque común proyectado y fabricado por NUAIR.



**FS26TF
FS50TF**

Los Grupos tornillo han sido diseñados y fabricados en su totalidad en Italia, así como la válvula de aspiración y el bloque separador con la válvula de mínima presión.



Circuito aire-aceite
Todos los latiguillos del circuito aire-aceite están realizados en goma recubierta de malla metálica resistente a las altas temperaturas.



Regulador de aspiración
Sistema electro-neumático normalmente abierto. Regula el funcionamiento del compresor garantizando la mínima presión necesaria durante la marcha en vacío, para lograr el máximo ahorro energético.



Mantenimiento fácil
Los elementos internos son muy accesibles, para un rápido y fácil mantenimiento ordinario.



Ventilación
La cabina del compresor esta refrigerada por el ventilador axial comandado directamente por ETMII, para poder alcanzar y mantener rápidamente la temperatura de trabajo óptima para un funcionamiento eficaz.



Traductor de presión
Garantiza un funcionamiento cuidadoso y estable. Permite modificar la presión de trabajo directamente del controlador electrónico sin ninguna intervención mecánica.



Transmisión
La correa poly-V garantiza una larga duración (al menos dos veces superior a las correas trapecoides) y mínimo mantenimiento.



Controlador electrónico ETMII

- Instalado sobre modelos de 4 a 15kw.
- Controlador display multifunción retroiluminado, el menú es de tipo alfanumérico.
- En la pantalla principal aparecen:
 - Presión operativa (presión de carga y descarga).
 - Temperatura del aceite.
 - Horas de trabajo total.
 - Horas de trabajo en carga.
 - Led de estado del compresor (Stand-by, sin carga, en carga).
 - Horas restantes para el mantenimiento.
- Cuatro temporizadores de mantenimiento (cartucho aire, filtro de aceite, separador aceite).
- Reinicio automático después de interrupciones de la alimentación.
- Temperatura regulable del ventilador de refrigeración.
- Arranque remoto del compresor ajustable.
- Relé de secuencia de fases integrado.



Motores IE3 Premium Efficiency

Los motores IE3 de alta eficacia, combinado con nuestros propios Grupos tornillo de altas prestaciones, permiten abaratar los costes relativos a la energía. Además, los motores IE3 reducen las emisiones de CO₂: una contribución importante a la protección del medio ambiente.



Grupos tornillo, son diseñados y producidos por NUAIR. Todo el ciclo productivo se realiza en nuestras instalaciones.



■ SIRIO 8-10

Prestaciones - PVP										
Nombre	Código	Potencia hp/kw	Caldera litros	Aire entregado lts/min.	Volt/hz.	Pres. max. bar	Dimensiones l x h x a	dB (A)	Peso kg.v	PVP €
COMPRESOR TORNILLO										
SIRIO 8-10	V60KH92N1N764	10-7,5	-	1000	400/TRIF/50	10	800x700x980	68	185	5.912
SIRIO 11-10	V60KE92N1N764	15-11	-	1500	400/TRIF/50	10	800x700x980	69	200	6.320
SIRIO 15-10	V60KQ92N1N764	20-15	-	1850	400/TRIF/50	10	800x700x980	70	235	6.668
SIRIO 16-10	V60KU92N1N764	20-15	-	2050	400/TRIF/50	10	800x700x980	68	240	7.150



■ SIRIO 11-10-500

Prestaciones - PVP										
Nombre	Código	Potencia hp/kw	Caldera litros	Aire entregado lts/min.	Volt/hz.	Pres. max. bar	Dimensiones l x h x a	dB (A)	Peso kg.v	PVP €
COMPRESOR TORNILLO + CALDERA										
SIRIO 8-10-500	V83KH92N1N744	10-7,5	500	1000	400/TRIF/50	10	1980x700x1630	68	307	7.140
SIRIO 11-10-500	V83KE92N1N744	15-11	500	1500	400/TRIF/50	10	1980x700x1630	69	322	7.534
SIRIO 15-10-500	V83KQ92N1N744	20-15	500	1850	400/TRIF/50	10	1980x700x1630	70	357	7.720
SIRIO 16-10-500	V83KU92N1N744	20-15	500	2050	400/TRIF/50	10	1980x700x1630	68	362	8.366



■ SIRIO 15-10-500 ES

Prestaciones - PVP										
Nombre	Código	Potencia hp/kw	Caldera litros	Aire entregado lts/min.	Volt/hz.	Pres. max. bar	Dimensiones l x h x a	dB (A)	Peso kg.v	PVP €
COMPRESOR TORNILLO + CALDERA + SECADOR										
SIRIO 8-10-500ES	V83KH92N1N844	10-7,5	500	1000	400/TRIF/50	10	1980x700x1630	68	375	8.378
SIRIO 11-10-500ES	V83KE92N1N844	15-11	500	1500	400/TRIF/50	10	1980x700x1630	69	395	8.702
SIRIO 15-10-500ES	V83KQ92N1N844	20-15	500	1850	400/TRIF/50	10	1980x700x1630	70	436	9.438
SIRIO 16-10-500ES	V83KU92N1N844	20-15	500	2050	400/TRIF/50	10	1980x700x1630	68	442	10.146

Todos los modelos están disponibles bajo solicitud también en 8 y 13 bar.
Entrega de aire a 7,5-9,5-12,5 bar a la salida del compresor, según norma ISO 1217 artículo C.± 3 dB(A) conforme a la normativa PNEUTOP/CAGI PN-NTC 2.3.

Características de construcción y ventajas:

- Estos compresores han sido proyectados y fabricados íntegramente para funcionar con la máxima eficiencia. Todos los componentes principales del compresor, como el regulador de aspiración, válvula de mínima presión y bloque separador, han sido proyectados y producidos en NUAIR por máquinas altamente avanzadas con control numérico.
- Los amplios paneles frontales y posteriores permiten un inmediato control de los componentes, reduciendo los tiempos de inspección y de mantenimiento.
- El aire producido por el ventilador centrífugo controlado termostáticamente, enfría el intercambiador combinado aire-aceite de grandes dimensiones: esto permite al compresor trabajar en las más severas condiciones de temperatura ambiente.
- Los modelos 22kw, 37 kw, 55kw y 75 kw están disponibles en velocidad variable. Los modelos 22kw, 31kw y 38 kw, también disponibles con secador integrado.

■ SIRIO 75-10



Controlador electrónico ETMII

Controlador con display gráfico LCD multifunción retroiluminado, el menú es de tipo cortina.

En la pantalla principal vienen visualizados:

- Presión operativa (presión de carga y descarga).
- Temperatura del aceite.
- Led de estado del compresor (Stand-by, descarga, carga).
- Estado del ventilador (paro/marcha).
- Fecha y hora.
- Horas restantes para el mantenimiento.
- Porcentual de uso del inverter.



FS50TF
FS100
FS130
FS240

Los Grupos tornillo han sido diseñados y fabricados en su totalidad en Italia, así como la válvula de aspiración y el bloque separador con la válvula de mínima presión.



Transmisión

La transmisión entre el Grupo tornillo y el motor se transmite mediante correas Poly-V, que garantizan una larga duración de trabajo y requieren un mínimo mantenimiento.



Paneles de prefiltrado

El circuito de ventilación se ha completado con un sistema de paneles de prefiltrado (estándar para todos los modelos) que separa el polvo a la entrada.



Filtro de aceite y filtro desoleador

Ambos de tipo spin-on, aseguran la máxima eficacia y simplicidad en el mantenimiento.



Filtro aire

El cartucho doble etapa de filtración permite el uso en ambientes polvorientos.



Sistema de refrigeración

El ventilador axial asegura la temperatura óptima de trabajo para el intercambiador de aire de grandes dimensiones: un funcionamiento seguro en cualquier condición ambiental, con un nivel mínimo de ruido.



Regulador de aspiración

Sistema electro-neumático normalmente cerrado. Regula el funcionamiento del compresor garantizando la mínima presión necesaria durante el funcionamiento en vacío y el máximo ahorro energético en el rearme, mejorando la relación coste energético/aire producido.



Sirio 31-38
30-37 kw

Sirio 45-55
45-55 kw

Sirio 56-75
55-75 kw

Prestaciones - PVP

Nombre	Código	Potencia hp/kw	Aire entregado lts/min.	Volt/hz.	Pres. max. bar	Dimensiones l x h x a	dB (A)	Peso kg.	PVP €
COMPRESOR TORNILLO									
SIRIO 18.5-08	V60QA92N1N064	25/18,5	2800	400/TRIF/50	8	1350x800x1130	66	350	10.526
SIRIO 22-08	V60QD92N1N064	30/22	3400	400/TRIF/50	8	1350x800x1130	68	380	10.528
SIRIO 31-08	V60BU92N1N064	40/30	4700	400/TRIF/50	8	1530x840x1450	70	630	13.756
SIRIO 38-08	V60BK92N1N064	50/37	6000	400/TRIF/50	8	1530x840x1450	68	700	15.720
SIRIO 45-08	V60BM92N1N064	60/45	7200	400/TRIF/50	8	1600x970x1860	72	910	20.942
SIRIO 55-08	V60BR92N1N064	75/55	8600	400/TRIF/50	8	1600x970x1860	74	952	22.598
SIRIO 56-08	V60BA92N1N064	75/55	9300	400/TRIF/50	8	1800x1100x2150	70	1650	28.070
SIRIO 75-08	V60BD92N1N064	100/75	12200	400/TRIF/50	8	1800x1100x2150	72	1720	29.868

Velocidad variable = Máximo ahorro energético

Están particularmente adaptados para las empresas que utilizan aire comprimido con caudales que varían frecuentemente; la velocidad variable permite a la máquina regular el caudal adaptándolo a la necesidad efectiva.

El controlador electrónico monitoriza y controla la velocidad del Grupo tornillo, modulando la producción de aire para mantener una presión constante en el interior de la red: consiguiendo ventajas inmediatas como la presión constante, el consumo optimizado de energía eléctrica, la posibilidad de responder a la efectiva solicitud de aire comprimido y un mínimo desgaste de las partes mecánicas, que están sometidas a estrés durante el paso mínimo/carga en los compresores estándar.

- Ahorro energético
- Funcionamiento silencioso
- Diseño compacto
- Bajo coste de mantenimiento
- Versiones con secador
- Inverter de alta eficacia

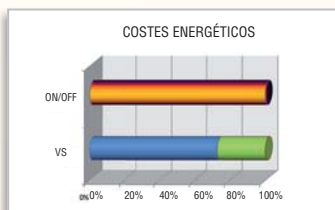

Prestaciones - PVP

Nombre	Código	Potencia hp/kw	Aire lts/min.	Volt/hz.	Pres. max. bar	Dimensiones l x h x a	dB (A)	Peso kg.	PVP €
VELOCIDAD VARIABLE									
SIRIO 22-08 VS	V60QD97N1N064	30/22	3400/1350	400/TRIF/50	8	1350x800x1130	68	390	17.812
SIRIO 38-08 VS	V60BK97N1N064	50/37	5600/1900	400/TRIF/50	8	1530x840x1450	72	725	25.068
SIRIO 56-08 VS	V60BA97N1N064	75/55	9300/3700	400/TRIF/50	8	1800x1100x2150	70	1686	36.240
SIRIO 75-08 VS	V60BD97N1N064	100/75	12200/4800	400/TRIF/50	8	1800x1100x2150	72	1720	39.328

Todos los modelos están disponibles bajo solicitud también en 10 y 13 bar.

Entrega de aire a 7,5-9,5-12,5 bar a la salida del compresor, según norma ISO 1217 artículo C.± 3 dB(A) conforme a la normativa PNEUTOP/CAGI PN-NTC 2.3.

Todos los componentes vitales que hacen idóneo un sistema de aire comprimido (compresor de tornillo, secador, filtros, controlador electrónico y depósito) están instalados en un único dispositivo modular, garantizando una solución extremadamente compacta que ofrece importantes y numerosas ventajas:

- Costes y tiempos de instalación significativamente reducidos.
- Aire comprimido de alta calidad, limpio y seco.
- Un sistema completamente automático, autosupervisado e integrado.
- Accesos óptimos para simplificar las operaciones de mantenimiento de los filtros del secador frigorífico y de los otros componentes.
- Depósito para aire seco, que garantiza un flujo constante de aire comprimido de alta calidad y un reducido riesgo de corrosión.
- Bajos costes de funcionamiento.
- Descarga de condensados automática accionada y regulada por el controlador electrónico principal y constituido por un único tubo colector.
- Visualización clara de todos los parámetros de funcionamiento del compresor y del secador en el amplio display del controlador ETIV.



El nivel sonoro más bajo del mercado obtenido gracias al especial diseño de los elementos refrigerantes y otras soluciones dirigidas a reducir la emisión del ruido.





Controlador electrónico avanzado ETIV

El controlador electrónico ETIV, instalado en las gamas STAR y VEGA, ha sido especialmente diseñado para garantizar el seguimiento y regulación óptimos del funcionamiento del compresor, permitiendo flexibilidad y una completa programación, para asegurar la máxima eficacia y seguridad.



Fácil mantenimiento

Todos los componentes internos son fácilmente accesibles, gracias a los amplios paneles frontales y posteriores consiguiendo reducir los tiempos, inspección y mantenimiento además de facilitar los controles rutinarios.

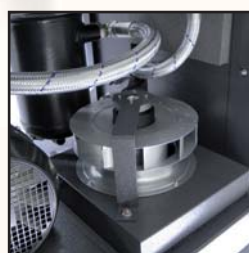

Circuito de refrigeración

El ventilador centrífugo controlado termostáticamente es activado por el controlador electrónico ETIV: así la máquina puede conseguir la temperatura de trabajo ideal rápidamente y mantenerla con precisión.

Prestaciones - PVP

Nombre	Código	Potencia hp/kw	Caldera litros	Aire entregado lts/min.	Volt/hz.	Pres. max. bar	Dimensiones l x h x a	dB (A)	Peso kg.	PVP €
VEGA 7.5-10	V60SH92N1N564	10/7,5	-	1000	400/TRIF/50	10	1200x700x1010	62	326	6.772
VEGA 11-10	V60SP92N1N564	15/11	-	1500	400/TRIF/50	10	1200x700x1010	63	350	7.098
VEGA 15-10	V60SS92N1N564	20/15	-	1850	400/TRIF/50	10	1200x700x1010	64	410	7.338
VEGA 18.5-10	V60SV92N1N564	25/18,5	-	2500	400/TRIF/50	10	1510x730x1080	70	436	10.665
VEGA 22-10	V60SY92N1N564	30/22	-	3000	400/TRIF/50	10	1510x730x1080	71	635	10.668

Velocidad variable = Máximo ahorro energético

Están particularmente adaptados para las empresas que utilizan aire comprimido con caudales que varían frecuentemente; la velocidad variable permite a la máquina regular el caudal adaptándolo a la necesidad efectiva.

El controlador electrónico monitoriza y controla la velocidad del Grupo tornillo, modulando la producción de aire para mantener una presión constante en el interior de la red: consiguiendo ventajas inmediatas como la presión constante, el consumo optimizado de energía eléctrica, la posibilidad de responder a la efectiva solicitud de aire comprimido y un mínimo desgaste de las partes mecánicas, que están sometidas a estrés durante el paso mínimo/carga en los compresores estándar.

- Ahorro energético
- Funcionamiento silencioso
- Diseño compacto
- Bajo coste de mantenimiento
- Versiones con secador
- Inverter de alta eficacia

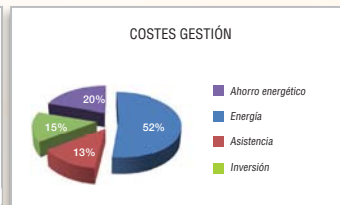
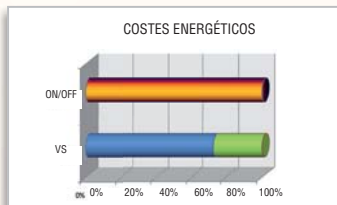

Prestaciones - PVP

Nombre	Código	Potencia hp/kw	Caldera litros	Aire entregado lts/min.	Volt/hz.	Pres. max. bar	Dimensiones l x h x a	dB (A)	Peso kg.	PVP €
VELOCIDAD VARIABLE										
VEGA 11-10 VS	V60SP97N1N064	15/11	-	1500/600	400/TRIF/50	10	1200x700x1010	63	350	10.222
VEGA 22-10 VS	V60SY97N1N564	30/22	-	3000/1200	400/TRIF/50	10	1510x730x1080	71	635	15.606

Todos los modelos están disponibles bajo solicitud también en 8 y 13 bar.
Entrega de aire a 7,5-9,5-12,5 bar a la salida del compresor, según norma ISO 1217 artículo C.± 3 dB(A) conforme a la normativa PNEUTOP/CAGI PN-NTC 2.3.

Una única estación de aire comprimido

Todos los componentes vitales que hacen idóneo un sistema de aire comprimido (compresor de tornillo, secador, filtros, controlador electrónico y depósito) están instalados en un único dispositivo modular, garantizando una solución extremadamente compacta que ofrece importantes y numerosas ventajas:

- Costes y tiempos de instalación significativamente reducidos.
- Aire comprimido de alta calidad, limpio y seco.
- Un sistema completamente automático, autosupervisado e integrado.
- Accesos óptimos para simplificar las operaciones de mantenimiento de los filtros del secador frigorífico y de los otros componentes.
- Depósito para aire seco, que garantiza un flujo constante de aire comprimido de alta calidad y un reducido riesgo de corrosión.
- Bajos costes de funcionamiento.
- Descarga de condensados automática accionada y regulada por el controlador electrónico principal y constituido por un único tubo colector.
- Visualización clara de todos los parámetros de funcionamiento del compresor y del secador en el amplio display del controlador ETIV.

INSTALACIÓN TRADICIONAL DE AIRE COMPRIMIDO

**FS26TF
FS50TF**

Los Grupos tornillo han sido diseñados y fabricados en su totalidad en Italia, así como la válvula de aspiración y el bloque separador con la válvula de mínima presión.



Radiador combinado
El amplio radiador combinado garantiza el funcionamiento de la máquina en los intervalos de temperatura óptima. La consiguiente reducción de la temperatura del aire comprimido entregado permite quitar la condensación más fácilmente garantizando así un funcionamiento más eficiente del secador frigorífico. La temperatura más baja del aceite reduce el desgaste y mejora la eficacia energética.



Paneles de prefiltración del aire de refrigeración
El panel de prefiltración, lavable y estándar en todos los modelos, ayuda a mantener limpio el interior de la máquina y garantiza la facilidad de mantenimiento.



Filtros spin-on
El filtro de aceite y el filtro separador, ambos del tipo spin-on, garantizan una máxima eficacia y simplicidad de mantenimiento.



Secador y filtros integrados
Los compresores STAR y VEGA disponen de un módulo de tratamiento de aire completo totalmente integrado, compuesto por un secador frigorífico de altas prestaciones y un sistema de filtrado de alta eficacia a la entrada y salida. El aire comprimido entregado está seco y limpio en conformidad a las clasificaciones estándar de calidad 2-4-2, en la base a la normativa ISO 8573-1.



Controlador electrónico avanzado ETIV

El controlador electrónico ETIV, instalado en las gamas STAR y VEGA, ha sido especialmente diseñado para garantizar el seguimiento y regulación óptimos del funcionamiento del compresor, permitiendo flexibilidad y una completa programación, para asegurar la máxima eficacia y seguridad.



Fácil mantenimiento

Todos los componentes internos son fácilmente accesibles, gracias a los amplios paneles frontales y posteriores consiguiendo reducir los tiempos, inspección y mantenimiento además de facilitar los controles rutinarios.

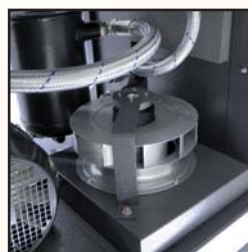

Circuito de refrigeración

El ventilador centrífugo controlado termostáticamente es activado por el controlador electrónico ETIV: así la máquina puede conseguir la temperatura de trabajo ideal rápidamente y mantenerla con precisión.

Prestaciones - PVP

Nombre	Código	Potencia hp/kw	Caldera litros	Aire entregado lts/min.	Volt/hz.	Pres. max. bar	Dimensiones l x h x a	dB (A)	Peso kg.	PVP €
STAR 7.5-10-270	V91SH92N2N544	10/7,5	270	1000	400/TRIF/50	10	1500x700x1540	62	326	8.942
STAR 11-10-500	V83SP92N2N544	15/11	500	1500	400/TRIF/50	10	1980x700x1650	63	410	9.848
STAR 15-10-500	V83SS92N2N544	20/15	500	1850	400/TRIF/50	10	1980x700x1650	64	436	10.086
STAR 18.5-10-500	V83SV92N2N544	25/18	500	2500	400/TRIF/50	10	1980x750x1810	70	635	14.314
STAR 22-10-500	V83SY92N2N544	30/22	500	3000	400/TRIF/50	10	1980x750x1810	71	655	14.316

Velocidad variable = Máximo ahorro energético

Están particularmente adaptados para las empresas que utilizan aire comprimido con caudales que varían frecuentemente; la velocidad variable permite a la máquina regular el caudal adaptándolo a la necesidad efectiva.

El controlador electrónico monitoriza y controla la velocidad del Grupo tornillo, modulando la producción de aire para mantener una presión constante en el interior de la red: consiguiendo ventajas inmediatas como la presión constante, el consumo optimizado de energía eléctrica, la posibilidad de responder a la efectiva solicitud de aire comprimido y un mínimo desgaste de las partes mecánicas, que están sometidas a estrés durante el paso mínimo/carga en los compresores estándar.

- Ahorro energético
- Funcionamiento silencioso
- Diseño compacto
- Bajo coste de mantenimiento
- Versiones con secador
- Inverter de alta eficacia

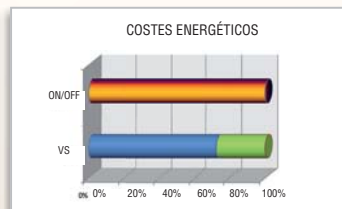

Prestaciones - PVP

Nombre	Código	Potencia hp/kw	Caldera litros	Aire entregado lts/min.	Volt/hz.	Pres. max. bar	Dimensiones l x h x a	dB (A)	Peso kg.	PVP €
VELOCIDAD VARIABLE										
STAR 11-10-500 VS	V83SP97N2N544	15/11	500	1500 / 600	400/TRIF/50	10	1980x700x1650	63	410	14.124
STAR 22-10-500 VS	V83SY92N2N544	30/22	500	3000/1200	400/TRIF/50	10	1980x750x1810	71	655	19.436

Todos los modelos están disponibles bajo solicitud también en 8 y 13 bar. Entrega de aire a 7,5-9,5-12,5 bar a la salida del compresor, según norma ISO 1217 artículo C.± 3 dB(A) conforme a la normativa PNEUTOP/CAGI PN-NTC 2.3.

NEW VENTO AIRUM

Compresor ideal para el hogar y el bricolaje. Fácil de transportar, guardar y de fácil uso gracias a su claro y sencillo panel de control.

VENTO OL 231 AIRUM

Compresor portátil de 2 hp sin aceite, ideal para trabajos que requieran más potencia y que el compresor sea fácil de transportar.

Prestaciones - PVP

Nombre	Código	Potencia hp/kw	Caldera litros	Aire aspirado lts/min.	Volt/hz.	Lubricado	Cilindros	Presión max. bar	Dimensiones lxxhxxa	Peso kg.	PVP €
NEW VENTO OL 195 AIRUM	C6BB304LEV639	1.5/1,1	6	180	230/MONO/50	NO	1	8	350x290x350	9	142
VENTO OL 231 AIRUM	A3BB404LEV008	2/1,5	6	210	230/MONO/50	NO	1	8	520x195x470	15	224

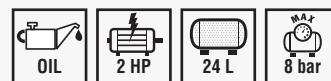

RC2/24 AIRUM

Compresor coaxial lubricado de 2 hp., robusto y compacto, cilindro de hierro fundido y gran resistencia al desgaste, fiabilidad contrastada. Ideal para el bricolaje y fácil de transportar.



RC2/50 AIRUM

Compresor coaxial lubricado de 2 hp., robusto y compacto, cilindro de hierro fundido y gran resistencia al desgaste, fiabilidad contrastada. Ideal para el bricolaje y fácil de transportar.

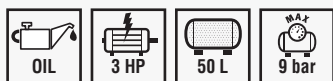

Prestaciones - PVP											
Nombre	Código	Potencia hp/kw	Caldera litros	Aire aspirado lts/min.	Volt/hz.	Lubricado	Cilindros	Presión max. bar	Dimensiones lxxhxxa	Peso kg.	PVP €
RC2/24 CM2 AIRUM	RCCC404LEV618	2/1,5	24	220	230/MONO/50	SI	1	8	570x255x590	25	134
RC2/50 CM2 AIRUM	RCDV404LEV619	2/1,5	50	220	230/MONO/50	SI	1	8	790x310x670	35	179

B2800B/50 CM3 AIRUM

Robusto, compacto y potente.
Idóneo para el bricolaje avanzado y uso profesional.

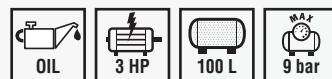
B2800B/100 CM3 AIRUM

Robusto, compacto y potente, adecuado para uso profesional. Su cilindro de hierro es una de las cualidades que le permiten ser utilizado con una amplia gama de accesorios neumáticos. Rueda delantera pivotante.

Prestaciones - PVP

Nombre	Código	Potencia hp/kw	Caldera litros	Aire aspirado lts/min.	Volt/hz.	Lubricado	Cilindros	Presión max. bar	Dimensiones l x h x a	Peso kg.	PVP €
B2800/50 CM2 AIRUM	28DC404LEV125	2/1,5	50	255	230/MONO/50	SI	2	9	800x390x750	48	520
B2800B/50 CM3 AIRUM	28DC504LEV126	3/2,2	50	330	230/MONO/50	SI	2	9	800x390x750	52	563
B2800/100 CM2 AIRUM	28FC404LEV127	2/1,5	100	255	230/MONO/50	SI	2	9	1025x435x845	62	571
B2800B/100 CM3 AIRUM	28FC504LEV128	3/2,2	100	330	230/MONO/50	SI	2	9	1025x435x845	67	607

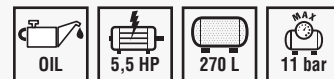

NB4/270 FT5,5 AIRUM

Grupo cabezal de doble etapa con cilindro de hierro, dotado de amplios colectores entre etapas y posterior, aleteados para mayor refrigeración. Filtro de aspiración de grandes dimensiones estudiado para reducir el sonido y optimizar el rendimiento del compresor.



NB10/500 FT10 AIRUM

Grupo cabezal de doble etapa con cilindro de hierro, dotado de amplios colectores entre etapas y posterior, aleteados para mayor refrigeración. Filtro de aspiración de grandes dimensiones estudiado para reducir el sonido y optimizar el rendimiento del compresor.



Prestaciones - PVP											
Nombre	Código	Potencia hp/kw	Caldera litros	Aire aspirado lts/min.	Volt/hz.	Lubricado	Cilindros	Presión max. bar	Dimensiones l x h x a	Peso kg.	PVP €
B2800B/200 FM3 AIRUM	28LN504LEV129	3/2,2	200	330	230/MONO/50	SI	2	9	1500x450x1090	96	904
B2800B/200 FT3 AIRUM	28LN541LEV130	3/2,2	200	330	400/TRIF/50	SI	2	9	1500x450x1090	96	944
B3800/270 FM3 AIRUM	36NC504LEV131	3/2,2	270	390	230/MONO/50	SI	2	9	1520x590x1150	154	1.082
B3800/270 FT3 AIRUM	36NC541LEV132	3/2,2	270	390	400/TRIF/50	SI	2	9	1520x590x1150	154	1.112
NB4/270 FT5.5 AIRUM	N4NN701LEV133	5,5/4	270	550	400/TRIF/50	SI	2	11	1550x590x1100	162	1.378
NB7/500 FT7.5 AIRUM	N7TN801LEV134	7,5/5,5	500	840	400/TRIF/50	SI	2	11	2080x700x1450	276	2.240
NB10/500 FT10 AIRUM	N1TN901LEV135	10/7,5	500	1230	400/TRIF/50	SI	2	11	2080x700x1450	286	2.882
NB10/500 FT10 AIRUM SD	N1TN905LEV136	10/7,5	500	1230	400/TRIF/50	SI	2	11	2080x700x1450	296	3.588



SILBOX B3800/3M/100 AIRUM

Crean un ambiente de trabajo más cómodo y un alto nivel de protección. Compresores portátiles, con caja metálica insonorizadora que reduce el ruido, con regulador de presión y doble salida de aire.



SILBOX NS5/270 FT5,5

Compresor insonorizado, doble etapa, cilindro hierro fundido, frontal de fácil lectura para controlar parámetros de funcionamiento y presión.



Prestaciones - PVP

Nombre	Código	Potencia hp/kw	Caldera litros	Aire aspirado lts/min.	Volt/hz.	Lubricado	Cilindros	Presión max. bar	Dimensiones lxxhxx	Peso kg.	PVP €
Silbox B3800/3M/100 AIRUM	36FR504LEV138	3/2,2	100	390	230/MONO/50	SI	2	10	1200x450x960	96	1.470
Silbox NS5/270 FT 5.5 AIRUM	N5NT701LEV137	5,5/4	270	640	400/TRIF/50	SI	2	11	1190x900x1400	193	3.155

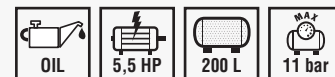

DBS SE 4,0-10-200 ES AIRUM

Compresor de tornillo con caldera y secador. Versión arranque analógico, arranque directo, con relé de secuencia de fases para el control de giro del grupo tornillo, con cuenta horas.



DBS TA 8-10-500 ES AIRUM

Compresor de tornillo con caldera y secador. Control electrónico que gestiona todas las funciones del compresor, el display indica: presión de trabajo, horas de trabajo/carga, estado carga-vacío, temperatura de aceite, etc... relé de secuencia de fases integrado arranque estrella triángulo.



Prestaciones - PVP

Nombre	Código	Potencia hp/kw	Caldera litros	Aire lts/min.	Volt/hz.	Pres. max. bar	Dimensiones l x h x a	dB (A)	Peso kg.	PVP €
VERSION SE: ANALOGICO										
DBS SE 4.0-10-200 ES	V77JP72FDR171	5,5/4	200	485	400/TRIF/50	10	1440x510x1280	60	180	6.050
VERSION TA: ELECTRONICO, ESTRELLA TRIÁNGULO										
DBS TA 5.5-10-270 ES	V91JO92FDR171	7,5/5,5	270	650	400/TRIF/50	10	1560x570x1390	64	215	7.255
DBS TA 8-10-500 ES	V83KH92FDR071	10/7,5	500	1000	400/TRIF/50	10	1980x700x1630	68	375	8.210
DBS TA 11-10-500 ES	V83KE92FDR171	15/11	500	1500	400/TRIF/50	10	1980x700x1630	69	395	8.985

Todos los modelos están disponibles bajo solicitud también en 8 y 13 bar. Entrega de aire a 7,5-9,5-12,5 bar a la salida del compresor, según norma ISO 1217 artículo C.± 3 dB(A) conforme a la normativa PNEUTOP/CAGI PN-NTC 2.3.

El funcionamiento correcto del secador AMD se monitoriza mediante la herramienta electrónica de control DMC 15 que en una pantalla digital visualiza la temperatura del Punto de Rocío (Dew Point), con un temporizador cíclico controla la electroválvula de evacuación de la condensación y con una sonda detecta la temperatura de condensación y activa un ventilador de enfriamiento del condensador. A partir del modelo AMD 43 el ventilador lo acciona un presostato. Una válvula de bypass de gas caliente permite adaptar las potencialidades del compresor frigorífico a la carga del evaporador evitando de este modo que se forme hielo en cualquier condición de funcionamiento.

El módulo de secado ALU-DRY de aluminio, es el que se ocupa de dirigir completamente el flujo de aire húmedo por un recorrido vertical descendiente y por tanto facilitando la evacuación de la condensación de forma natural.

De la circulación del refrigerante en el sistema se ocupan compresores frigoríficos de pistones y rotativos de alta eficiencia que, gracias a sus características de fabricación, permiten reducir en gran medida el consumo y ofrecen una elevada fiabilidad.

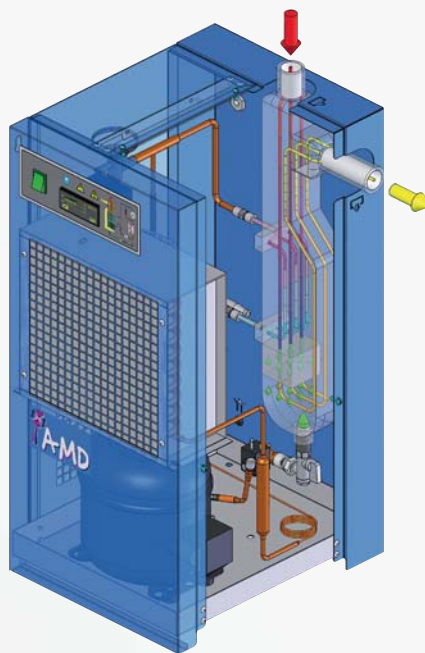

El secador AMD garantiza excelentes prestaciones incluso en condiciones ambientales desfavorables junto a elevadas temperaturas del aire en entrada. El intercambiador modular ultracompacto de aluminio, gracias a su elevada eficiencia, es capaz de funcionar correctamente con temperaturas ambiente de hasta 45°C y con temperaturas de entrada de 55°C, con pérdidas de carga sumamente reducidas del aire comprimido en circulación.

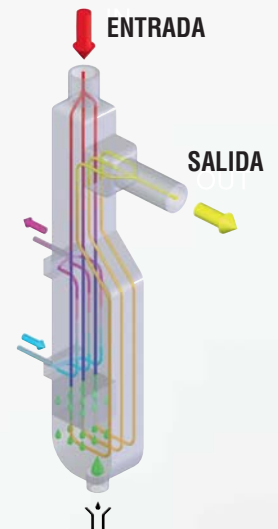

Los datos que se indican hacen referencia a las siguientes condiciones nominales: temperatura ambiente 25°, con aire de entrada a 7 bar y 35°C y un punto de rocío a presión de 5°C (punto de rocío a presión atmosférica -20,5°C). Máx. condiciones de funcionamiento: temperatura ambiente 45°C, temperatura entrada aire 55°C y presión entrada aire 14 bar (16 bar para AMD 6...18).

Prestaciones - PVP

Nombre	Código	Refrigerante	Caudal lts/min.	Caída de presión bar	Volt/hz.	Presión max. bar	Dimensiones l x h x a	Conexión entrada-salida	Peso kg.	PVP €
AMD 6	AMD006	R134.a	600 lts/min	0,04	230/MONO/50	16	370x515x475	1/2"	25	996
AMD 9	AMD009	R134.a	950 lts/min	0,09	230/MONO/50	16	370x515x475	1/2"	26	1.080
AMD 12	AMD012	R134.a	1,200 lts/min	0,14	230/MONO/50	16	370x515x475	1/2"	28	1.190
AMD 18	AMD018	R134.a	1,800 lts/min	0,32	230/MONO/50	16	370x515x475	1/2"	32	1.290
AMD 25	AMD025	R134.a	2,500 lts/min	0,24	230/MONO/50	14	345x420x740	1"	34	1.490
AMD 32	AMD032	R134.a	3,200 lts/min	0,16	230/MONO/50	14	345x445x740	1 1/4"	39	1.890
AMD 43	AMD043	R404A	4,300 lts/min	0,24	230/MONO/50	14	345x445x740	1 1/4"	40	2.290
AMD 52	AMD052	R404A	5,200 lts/min	0,34	230/MONO/50	14	345x445x740	1 1/4"	41	2.650
AMD 61	AMD061	R404A	6,100 lts/min	0,19	230/MONO/50	14	555x580x885	1 1/2"	54	3.200
AMD 75	AMD075	R404A	7,500 lts/min	0,25	230/MONO/50	14	555x580x885	1 1/2"	56	3.800
AMD 105	AMD105	R404A	10,500 lts/min	0,14	230/MONO/50	14	555x625x975	2 "	94	5.075
AMD 130	AMD130	R404A	13,000 lts/min	0,20	230/MONO/50	14	555x625x975	2 "	96	6.050

CONCEPTOS E INNOVACIONES TÉCNICA serie FT

- La parte roscada del cabezal y del vaso, en la posición de protección, garantiza que se pueda extraer fácilmente el vaso para sustituir el elemento filtrante.
- La amplia sección de los conductos de flujo garantiza una pérdida de carga limitada.
- Cuerpo del filtro de aluminio anodizado tanto interna como externamente para prevenir la corrosión.
- El dispositivo de despresurización permite la apertura de forma segura.
- El vaso es fácil de desenroscar gracias al extremo hexagonal.

SERIE S 1 MICRA

Filtro capaz de eliminar partículas de hasta 1 micra, incluidos líquidos y aceite. Máximo contenido de aceite residual 0,1 mg/m³.

Se usa normalmente en la salida del secador como prefiltro para el grado (X). Se utiliza para prevenir el deterioro de los conductos en una instalación de aire comprimido, tratamientos superficiales, descarga bombas de vacío, motores de aire comprimido y postfiltro.

- Manómetro diferencial y purga interna opcional.



Prestaciones - PVP

Nombre	Código	Caudal lts/min.	Presión max. bar	Dimensiones hxa	Código CARTUCHO INTERNO	PVP CARTUCHO INTERNO	Peso kg.	Conexión entrada-salida	PVP €
GRADO 1 MICRON									
FTS008	1500FTS008	850	16	85 x 187	15000TS008	84	0,77	3/8"	133
FTS012	1500FTS012	1200	16	85 x 187	15000TS012	89	0,77	1/2"	147
FTS018	1500FTS018	1850	16	85 x 256	15000TS018	115	0,88	3/4"	161
FTS030	1500FTS030	3300	16	125 x 263	15000TS030	122	2,2	1"	203
FTS055	1500FTS055	5500	16	125 x 362	15000TS055	127	2,6	1.1/2"	259
FTS080	1500FTS080	8100	16	125 x 452	15000TS080	204	2,9	1.1/2"	353
FTS120	1500FTS120	12500	16	125 x 643	15000TS120	215	3,7	1.1/2"	424
FTS160	1500FTS160	16800	16	160 x 695	15000TS160	345	7,4	2"	697
FTS250	1500FTS250	26000	16	160 x 935	15000TS250	375	10	2.1/2"	958
FTS400	1500FTS400	42000	16	250 x 1.170	15000TS400	445	25	3"	2.003

SERIE X 0,01 MICRON

Filtro desengrasador capaz de eliminar residuos de aceite y partículas infinitesimales de hasta 0,01 micra. Máximo contenido de aceite residual 0,01 mg/m³. Suministra aire técnicamente sin aceite.

Se utiliza para proteger sistemas de control, transporte neumático, sistemas de barnizado y prefiltro para secadores de absorción.

- Manómetro diferencial y purga interna opcional.



Prestaciones - PVP

Nombre	Código	Caudal lts/min.	Presión max. bar	Dimensiones hxa	Código CARTUCHO INTERNO	PVP CARTUCHO INTERNO	Peso kg.	Conexión entrada-salida	PVP €
GRADO 0,01 MICRON									
FTX008	1500FTX008	850	16	85 x 187	15000TX008	84	0,77	3/8"	133
FTX012	1500FTX012	1200	16	85 x 187	15000TX012	89	0,77	1/2"	147
FTX018	1500FTX018	1850	16	85 x 256	15000TX018	115	0,88	3/4"	161
FTX030	1500FTX030	3300	16	125 x 263	15000TX030	122	2,2	1"	203
FTX055	1500FTX055	5500	16	125 x 362	15000TX055	127	2,6	1.1/2"	259
FTX080	1500FTX080	8100	16	125 x 452	15000TX080	204	2,9	1.1/2"	353
FTX120	1500FTX120	12500	16	125 x 643	15000TX120	215	3,7	1.1/2"	424
FTX160	1500FTX160	16800	16	160 x 695	15000TX160	345	7,4	2"	697
FTX250	1500FTX250	26000	16	160 x 935	15000TX250	375	10	2.1/2"	958
FTX400	1500FTX400	42000	16	250 x 1.170	15000TX400	445	25	3"	2.003

SERIE Z CARBÓN ACTIVO

Filtro de carbón activo para eliminar vapores y olores de aceite. Si se coloca antes un filtro de grado (X) reduce el contenido máximo de aceite residual a 0,003 mg/m³.

Se utiliza en la industria farmacéutica, en aplicaciones dentales, en laboratorios fotográficos, en el embalaje y en tratamientos galvanicos.

- Manómetro diferencial y purga interna opcional.



Prestaciones - PVP

Nombre	Código	Caudal lts/min.	Presión max. bar	Dimensiones hxa	Código CARTUCHO INTERNO	PVP CARTUCHO INTERNO	Peso kg.	Conexión entrada-salida	PVP €
GRADO 0,003 MICRON									
FTZ008	1500FTZ008	850	16	85 x 187	15000TZ008	84	0,77	3/8"	133
FTZ012	1500FTZ012	1200	16	85 x 187	15000TZ012	89	0,77	1/2"	147
FTZ018	1500FTZ018	1850	16	85 x 256	15000TZ018	115	0,88	3/4"	161
FTZ030	1500FTZ030	3300	16	125 x 263	15000TZ030	122	2,2	1"	203
FTZ055	1500FTZ055	5500	16	125 x 362	15000TZ055	127	2,6	1.1/2"	259
FTZ080	1500FTZ080	8100	16	125 x 452	15000TZ080	204	2,9	1.1/2"	353
FTZ120	1500FTZ120	12500	16	125 x 643	15000TZ120	215	3,7	1.1/2"	424
FTZ160	1500FTZ160	16800	16	160 x 695	15000TZ160	345	7,4	2"	697
FTZ250	1500FTZ250	26000	16	160 x 935	15000TZ250	375	10	2.1/2"	958
FTZ400	1500FTZ400	42000	16	250 x 1.170	15000TZ400	445	25	3"	2.003

Prestaciones - PVP

Nombre	Código	Descripción	PVP €
ACCESORIOS			
ATD 03	2230ATD003	Purga interna de condensacion	35
DIG 04	1510DIG004	Manometro diferencial	63
KIT MONTAJE PARED 008-018	1510KI T011	kit soporte pared 008-018	46
KIT MONTAJE PARED 030-120	1510KI T012	kit soporte pared 030-120	55



AFR Refrigerador aire-aire

Prestaciones - PVP								
Nombre	Código	Alimentación volt/hz	Caudal lts/min.	Presión bar	Dimensiones lxhxa	Conexión entrada-salida	Peso kg.	PVP €
AFR 11	AFR011	230/MONO/50	1100	15	850x300x595	1"	19	780
AFR 21	AFR021	230/MONO/50	2100	15	850x300x595	1"	20	860
AFR 37	AFR037	400/TRIF/50	3700	15	990x310x765	1.1/2"	27	1.420
AFR 49	AFR049	400/TRIF/50	4900	15	990x310x765	1.1/2"	29	1.750
AFR 65	AFR065	400/TRIF/50	6500	15	1175x440x1010	2"	44	1.855
AFR 87	AFR087	400/TRIF/50	8700	15	1175x440x1010	2"	48	2.095
AFR 129	AFR129	400/TRIF/50	12900	15	1325x490x1020	2"	61	2.845
AFR 165	AFR165	400/TRIF/50	16500	15	1325x490x1020	2.1/2"	66	3.345
AFR 210	AFR210	400/TRIF/50	21000	15	1800x660x1980	DN100 PN 16	127	5.665

WOSS

WOSS, separador de condensados, está diseñado para extraer el aceite lubricante de los condensados producidos por el compresor de aire.

De acuerdo con la legislación de recursos, el condensado no puede verterse al alcantarillado en forma de agua residual con contenido de aceite. Esto implica que el condensado debe desecharse de manera adecuada o bien ser tratado in situ.

AFR Refrigerador aire-aire

Disminuye la temperatura del AIRE COMPRIMIDO.

WOSS Separador de condensados

Prestaciones - PVP							
Nombre	Código	Prestaciones max del compresor (m3/min)	Presión bar	Dimensiones lxhxa	Conexión entrada-salida	Peso kg.	PVP €
WOSS 24	WOSS024	2,4	15	528x290x100	1/2"	3,5	685
WOSS 49	WOSS049	4,9	15	595x387x140	1/2"	5,7	1.145
WOSS 73	WOSS073	7,3	15	698x350x544	1/2"	13,5	2.025
WOSS 146	WOSS146	14,6	15	867x410x594	1/2"	18,5	2.445
WOSS 293	WOSS293	29,3	15	1088x520x594	1/2"	36,5	3.325
WOSS 585	WOSS585	58,5	15	1158x650x939	1/2"	53	4.775



Prestaciones - PVP

Nombre	Código	Caudal lts/min.	Presión max. bar	PVP €
GRUPO DE FILTRAJE				
Regulador mini	RP-192	1000l- 6bar	12	13
Regulador 1/4 con manómetro	R-180 1/4 cm	1700l- 6bar	16	25
Regulador 1/2 con manómetro	R-200 1/2 cm	6000l- 6bar	16	38
Regulador 1" con manómetro	R-300 1"	8000l- 6bar	16	90
Filtro 1/4	F-180 1/4	2100l- 6bar	16	30
Filtro 1/2	F-200 1/2	6000l- 6bar	16	45
Filtro 1"	F-300 1"	8000l- 6bar	16	105
Filtro regulador 1/4 con manómetro	FR-180 1/4 cm	1800l- 6bar	16	41
Filtro regulador 1/2 con manómetro	FR-200 1/2 cm	6000l- 6bar	16	57
Filtro regulador 1" con manómetro	FR-300 1"	8000l- 6bar	16	132
Lubricador 1/4	L-180 1/4	2200l- 6bar	16	30
Lubricador 1/2	L-200 1/2	6000l- 6bar	16	43
Lubricador 1"	L-300 1"	8000l- 6bar	16	102
Filtro regulador lubricador 1/4 con manómetro	FRL-180 1/4 cm	1800l- 6bar	16	69
Filtro regulador lubricador 1/2 con manómetro	FRL-200 1/2 cm	6000l- 6bar	16	102
Filtro regulador lubricador 1" con manómetro	FRL-300 1"	8000l- 6bar	16	246



Prestaciones - PVP

Nombre	Código	Longitud mts	Presión max. bar	PVP €
MANGUERAS ESPIRAL				
SRUR Manguera espiral 6x8 5mts	SRUR 5-6	5mts	8 bar	17
SRUR Manguera espiral 6x8 10mts	SRUR 10-6	10 mts	8 bar	28
SPR Manguera espiral 6x8 4mts	SPR 4-5	4mts	10 bar	33
SPR Manguera espiral 6x8 10mts	SPR 8-5	10 mts	10 bar	55



Prestaciones - PVP

Nombre	Código	Tamaño Rollo mts	Presión max. bar	PVP €
MANGUERAS				
Rollo manguera 50 metros 20b. 8X14	50200814	50	20	84
Rollo manguera 50 metros 20b. 10X16	50201016	50	20	99
Rollo manguera 50 metros 20b. 12,7X20	50201220	50	20	166
Rollo manguera 50 metros 20b. 16X24	50201624	50	20	206



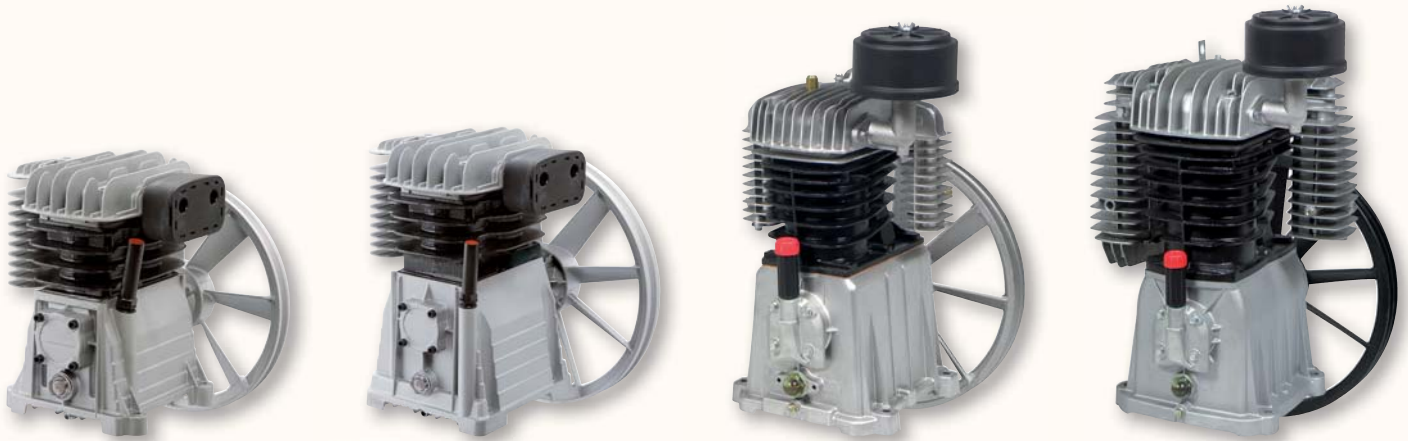

Prestaciones - PVP

Nombre	Código	lts/min.	hp	kw	Volt	Lubricado	Cilindros	Etapas	Presión max. bar	PVP €
OM 200 SIL	A200000	90	1	0,75	230V/50HZ	No	1	1	8	262
OL 195	A60000N	180	1,5	1,1	230V/50HZ	No	1	1	8	122
OM 231	A300000	210	2	1,5	230V/50HZ	No	1	1	8	219
RC-2	RC0000C	220	2	1,5	230V/50HZ	Si	1	1	8	185
FC-2	FC0000A	222	2	1,5	230V/50HZ	Si	1	1	8	189

Prestaciones - PVP

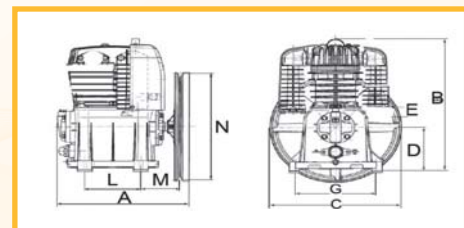
Nombre	Código	lts/min.	hp	kw	R.P.M	Lubricado	Cilindros	Etapas	Presión max. bar	Medidas								PVP €	
										A	B	C	D	E	G	L	M		N
B2800	2800000	255	2	1.5	1250	Si	2	1	10	255	280	210	96,5	1/2"	162	132	75,5	280	231
B2800B	280000B	330	3	2.2	1570	Si	2	1	10	255	280	235	96,5	3/4"	162	132	76	280	247
B3800	3700000	390	3	2.2	1100	Si	2	1	10	285	340	215	123	3/4"	156	140	91	330	285
B3800B	370000B	480	4	3	1400	Si	2	1	10	285	340	235	123	3/4"	156	140	91	350	290
NB4	N400060	550	5.5	4	1480	Si	2	2	11	305	377	312	123	3/4"	190	130	90	305	530
NB5	N50000C	640	5.5	4	1480	Si	2	2	11	347	431	402	130	3/4"	200	169	84	398	605
NB7	N70000C	840	7.5	5.5	1250	Si	2	2	11	357	465	402	137	3/4"	229	169	96	398	755
NB10	N100000	1230	10	7.5	1250	Si	2	2	11	403	535	496	185	1"	230	175	112	496	1.125

Prestaciones - PVP

Nombre	Código	Tamaño envase	PVP €
ACEITE PARA PISTÓN ELAIR 1	ELAIR 1	1 Lt	10
ACEITE PARA PISTÓN ELAIR 5	ELAIR 5	5 Lt	39



Prestaciones - PVP							
Nombre	Código	Caldera litros	Pres. max. bar	Conexión BSP	Dimensiones l x h x a	Peso kg.	PVP €
SIN ACCESORIOS							
C. V. 100tIs 11bar	85FY770054	100	11	3/4"	370x370x1156	37	267
C. V. 200tIs 11bar	85LY770054	200	11	1"	446x446x1554	62	456
C. V. 270tIs 11bar	85NY770054	270	11	1"	500x500x1648	80	577
C. V. 500tIs 11bar	85TY771054	500	11	1"	600x600x2025	135	997
C. V. 1000tIs 12bar	85WY77005	1000	12	2"	800x800x2350	230	2.021
C. V. 2000tIs 12bar	85YY770054	2000	12	2"	1100x1100x2490	330	4.399
C. V. 3000tIs 12bar	85JY770054	3000	12	2"	1200x1200x2990	560	6.350
C. V. 270tIs 16bar	85NY771054	270	16	1"	500x500x1648	100	997
C. V. 500tIs 16bar	85TY772054	500	16	1"	600x600x2025	150	1.260
CON ACCESORIOS - Llave de corte, manómetro, válvula de seguridad, grifo purga y racires. (No incluye latiguillo)							
C. V. 100tIs 11bar	87FY000	100	11	3/4"	370x370x1156	37	325
C. V. 200tIs 11bar	87LY000	200	11	1"	446x446x1554	62	525
C. V. 270tIs 11bar	87NY000	270	11	1"	500x500x1648	80	640
C. V. 500tIs 11bar	87TY000	500	11	1"	600x600x2025	135	1.065
C. V. 1000tIs 12bar	85WY770054ACC	1000	12	2"	800x800x2350	230	2.100
C. V. 2000tIs 12bar	87YY010	2000	12	2"	1100x1100x2490	330	4.505
C. V. 3000tIs 12bar	87JY010	3000	12	2"	1200x1200x2990	560	6.560
C. V. 270tIs 16bar	87XY100	270	16	1"	500x500x1648	100	1.090
C. V. 500tIs 16bar	87TY100	500	16	1"	600x600x2025	150	1.350

Prestaciones - PVP					
Nombre	Código	Pres. max. bar	Conexión BSP	Peso kg.	PVP €
Purga automática condensados	2010170	15	1/2"	0,6	120



Prestaciones - PVP			
Nombre	Código	Longitud cm.	PVP €
latiguillo 1,10mts 1/2	1101212	110	25
latiguillo 1,10mts 3/4	1103434	110	40
latiguillo 1,10mts 1	1101010	110	69
latiguillo 1,10mts 1 1/4	1111212	110	145





MINI 20

Ligero, fácil de usar y de transportar, es el compresor ideal para los iniciados en aerografía como hobby.



PRO 50

El alto rendimiento y la gran reserva de aire hacen de este modelo una herramienta de trabajo útil para el aficionado exigente.

JUNIOR 30

Apto para los aficionados exigentes.



MINI PAINT 100

Presentación en blíster.



MINI PAINT 200

Presentación en caja.



Prestaciones - PVP

Nombre	Código	Potencia vatios	Caldera litros	Aire aspirado lts/min.	Volt/hz.	Presión max. bar	Dimensiones lxxa	dB(A)	Peso kg.	PVP €
MINI 20	9045302	130	1,5	20	230/MONO/50	6	220x47x340	38	18	536
JUNIOR 30	9045303	190	6	30	230/MONO/50	8	340x340x500	40	19	599
PRO 50	9045306	340	8	50	230/MONO/50	8	350x350x500	43	25	883

Prestaciones - PVP

Nombre	Código	Depósito CC	Presión max. bar	Consumo lts/min	Peso kg.	PVP €
MINI PAINT 100	MINI PAINT 100	30	2	25	0,1	30
MINI PAINT 200	MINI PAINT 200	10	2	30	0,1	112



Prestaciones - PVP					
Nombre	Código	Depósito cc.	Presión max. bar	Consumo lts/min	PVP €
PISTOLAS AEROGRAFÍA CON DEPÓSITO GRAVEDAD					
Pistola gravedad record 2000 eco	RECORD 2000 ECO	750	4-8	150-250	69
Pistola gravedad 162-a	162-A	500	4-8	100-200	33



Prestaciones - PVP					
Nombre	Código	Depósito cc.	Presión max. bar	Consumo lts/min	PVP €
PISTOLAS AEROGRAFÍA CON DEPÓSITO ABSORCIÓN					
Pistola absorción record 2200 eco	RECORD 2200 ECO	1000	4-8	150-250	69
Pistola absorción 162-b	162-B	1000	4-8	100-200	33



Prestaciones - PVP					
Nombre	Código	Caña larga mm	Presión max. bar	Consumo lts/min	PVP €
PISTOLAS DE SOPLAR					
Pistola soplado 60-a	60-A	-	6	200	6
Pistola soplado 60a-uv VENTURI	60A-UV	-	6	200	10
Pistola soplado 60-b caña larga	60-B	200	6	200	8
Pistola soplado 60-ap plástico azul	60-AP	300	6	270	12



Prestaciones - PVP					
Nombre	Código	Depósito cc.	Presión max. bar	Consumo lts/min	PVP €
PISTOLAS DE PETROLEAR					
Pistola petrolea 61-b	61-B	500	6-8	250	15



Prestaciones - PVP					
Nombre	Código	Longitud latiguillo cm	Presión max. bar	Consumo lts/min	PVP €
PISTOLAS DE INFLADO					
Pistola inflar 60-d	60-D	50	10	150-250	19
Pistola inflar 60 dd	60-DD	50	10	150-250	69
Pistola inflar 60-g homologada	60-G	160	12	150-250	77



Prestaciones - PVP					
Nombre	Código	Consumo lts/min	Presión max. bar	PVP €	
KITS PISTOLAS					
Kit 4 pcs Pistolas NUAIR	8222505NUA	150-250	3-8	36	
Kit 34 pcs Pneumático NUAIR	8221074NUA	170-250	6	143	





SIMPLY

VIDEO PRESENTACIÓN



- Mínimo espacio de almacenamiento, máxima funcionalidad.
- Portátil, ligero y fácil de guardar.
 - Útil para las operaciones de soplado e inflado.
 - Doble enrollador: cable eléctrico y manguera de goma de 3 m.
 - Compartimiento de almacenamiento integrado.
 - Equipado con pistola de inflar y tres boquillas.



SUPER BOXY

VIDEO PRESENTACIÓN



- Una cómoda reserva de aire, portátil y fácil de usar gracias al dispositivo control remoto que permite ajustar la presión de salida directamente en el accesorio neumático.
- Portátil y ligero.
 - Fácil de almacenar.
 - Dispositivo control remoto que permite una cómoda regulación de la presión.
 - Útil para todas las operaciones de inflado y soplado: incluye 6 piezas: pistola de inflar con 3 boquillas de inflado balones, bicicletas y colchonetas, pistola de soplar y 3 metros de manguera.
 - Posibilidad de usar otros accesorios neumáticos.



SUPER SQUIRREL

Compresor trolley, potente y fácil de usar gracias a sus ruedas y su asa extraíble.

- Fácil de transportar - 2 hp de potencia - 2 salidas de aire regulable.
- Asa extraíble - Compartimento trasero para almacenar herramientas.
- Pequeño compartimento para guardar boquillas.
- Fácil lectura gracias a su amplio manómetro.
- Regulador de presión ergonómico y amplio.
- Útil para todas las operaciones de inflado y soplado: incluye 6 piezas, pistola de inflar con 3 boquillas de inflado balones, bicicletas y colchonetas, pistola de soplar y 5 metros de manguera espiral.
- Posibilidad de usar otros accesorios neumáticos.

VIDEO PRESENTACIÓN



Prestaciones - PVP

Nombre	Código	Potencia hp/kw	Caldera litros	Aire aspirado lts/min.	Volt/hz.	Presión max. bar	Dimensiones lxxhxxa	Peso kg.	PVP €
SIMPLY	8215180	1,5/1,1	-	180	230/MONO/50	8	317x165x345	5,5	129
SUPER BOXY	8215240	1,5/1,1	2	180	230/MONO/50	8	555x150x342	9	179
SUPER SQUIRREL	8215210	2/1,5	6	220	230/MONO/50	8	450x345x535	13	264

AVANTY

Una auténtica Estación de Energía, fácil de transportar y recargable en casa a 230V. o en un vehículo a 12V. o puerto USB. Y eso no es todo! También es compresor, cargador de batería, batería con potencia de arranque hasta 400 A.

- Adecuado para el arranque de coches, caravanas, embarcaciones y todos los medios con batería a 12Vcc.
- Adecuado para el suministro de ordenadores, reproductores mp3, etc. y las herramientas eléctricas de hasta 300W.
- Adecuado para inflar neumáticos, balones, colchonetas...
- Portátil, ergonómico y fácil de usar.
- Equipado con un sistema de seguridad automático.
- Silencioso.
- Compresor incorporado 18 bar.
- Manómetro del compresor de aire.
- Tubo de inflado con adaptador universal.
- Equipado con 3 boquillas; para inflar balones, neumáticos y colchonetas.
- Luz de emergencia integrada de 7 LEDs.
- Dos tomas de salida con conector de 12V.
- Toma de salida 230-240 Vac/50 Hz.
- Cargador 230 Vac/500mA.
- Cargador de baterías.
- Batería de arranque de 400 Amp.
- Interruptor ON/OFF Booster.
- 2 puertos USB (tensión salida 5Vdc).
- Indicador de inversor de corriente.
- 2 tomas de encendido 12V DC.
- Adaptador 12 Vdc para cargar desde la toma del encendedor.
- Equipado de cables con pinzas de alto aislamiento.

VIDEO PRESENTACIÓN



TANKY

Caldera con manómetro 14 litros 8 bar.



GRAFFITY

...es un equipo para pintar, que gracias al sistema HVLP (=alto volumen de suministro de aire a baja presión) proporciona una nebulización de pintura precisa. Se suministra con viscosímetro y boquilla para el inflado de colchonetas.

VIDEO PRESENTACIÓN



Prestaciones - PVP

Nombre	Código	Potencia hp/kw	Caldera litros	Aire aspirado lts/min.	Volt/hz.	Presión max. bar	Dimensiones lxhxa	Peso kg.	PVP €
AVANTY	8156342TE0124	-	-	-	230/MONO/50	18	420x310x250	11	223
TANKY	8215160	-	14	-	-	8	252x252x580	9	99
GRAFFITY	8215150	0,6	1	1650	230/MONO/50	0,15	320x185x360	3,1	115



Jolly



JOLLY



AIRE COMPRIMIDO PORTÁTIL

- Ideal para trabajos domésticos y bricolaje.
- Simple panel de control.
- Pequeño compartimento para guardar boquillas.
- Correa para transportar fácilmente.
- Compartimento para almacenar accesorios.
- Regulador integrado.

Prestaciones - PVP

Nombre	Código	Potencia hp/kw	Caldera litros	Aire aspirado lts/min.	Volt/hz.	Lubricado	Cilindros	Presión max. bar	Dimensiones lxxa	Peso kg.	PVP €
JOLLY	8215250	1.5/1,1	5	180	230/MONO/50	NO	1	10	430x210x390	9	185

Nombre	Código	PVP €
VÁLVULA ACCIONAMIENTO RÁPIDO MANG. D. 8	UNI-C2	7,10
VÁLVULA ACCIONAMIENTO RÁPIDO MANG. D. 10	UNI-C3	7,70
VÁLVULA ACCIONAMIENTO RÁPIDO RM 1/4"	UN-1	5,50
VÁLVULA ACCIONAMIENTO RÁPIDO RM 3/8"	UNI-2	5,70
VÁLVULA ACCIONAMIENTO RÁPIDO RM 1/2"	UNI-3	6,10
VÁLVULA ACCIONAMIENTO RÁPIDO RH 1/4"	UNI-A1	5,80
VÁLVULA ACCIONAMIENTO RÁPIDO RH 3/8"	UNI-A2	5,80
VÁLVULA ACCIONAMIENTO RÁPIDO RH 1/2"	UNI-A3	6,10
RACORD CONEXIÓN MANG. D-8	33 C/2	1,50
RACORD CONEXIÓN MANG. D-10	33 C/3	1,50
RACORD CONEXIÓN RM 1/4"	33/1	1,20
RACORD CONEXIÓN RM 3/8"	33/2	1,40
RACORD CONEXIÓN RM 1/2"	33/3	1,90
RACORD CONEXIÓN RH 1/4"	33 A-1	1,40
RACORD CONEXIÓN RH 3/8"	33 A-2	1,80
RACORD CONEXIÓN RH 1/2"	33 A-3	2,20
DOBLE MACHO 1/4"	1221/3	1,10
DOBLE MACHO 3/8"	1221/4	1,40
DOBLE MANCHO 1/2"	1221/5	2,10
MANGUITO 1/4 H	1225/3	1,00
MANGUITO 3/8 H	1225/4	1,80
MANGUITO 1/2 H	1225/5	2,60
REDUCCION 1/4"M-1/8"H	1218/2	1,00
REDUCCION 3/8"M-1/4"H	1218/5	1,20
REDUCCION 1/2"M-1/4"H	1218/6	1,60
REDUCCION 1/2"M-3/8"H	1218/7	1,50
TAPON 1/8"	1223/2	1,00
TAPON 1/4"	1223/3	1,10
TAPON 3/8"	1223/4	1,30
TAPON 1/2"	1223/5	1,80
T 1/4" H-H-H	1251/2	3,80
T 3/8" H-H-H	1251/3	5,60
T 1/2" H-H-H	1251/4	8,40
Y 1/4" H-H-M	1260/2	2,70
Y 3/8" H-H-M	1260/3	4,40
CODO 1/4" M-H	1250/2	2,40
CODO 3/8" M-H	1250/3	4,10
CODO 1/2" M-H	1250/4	5,30

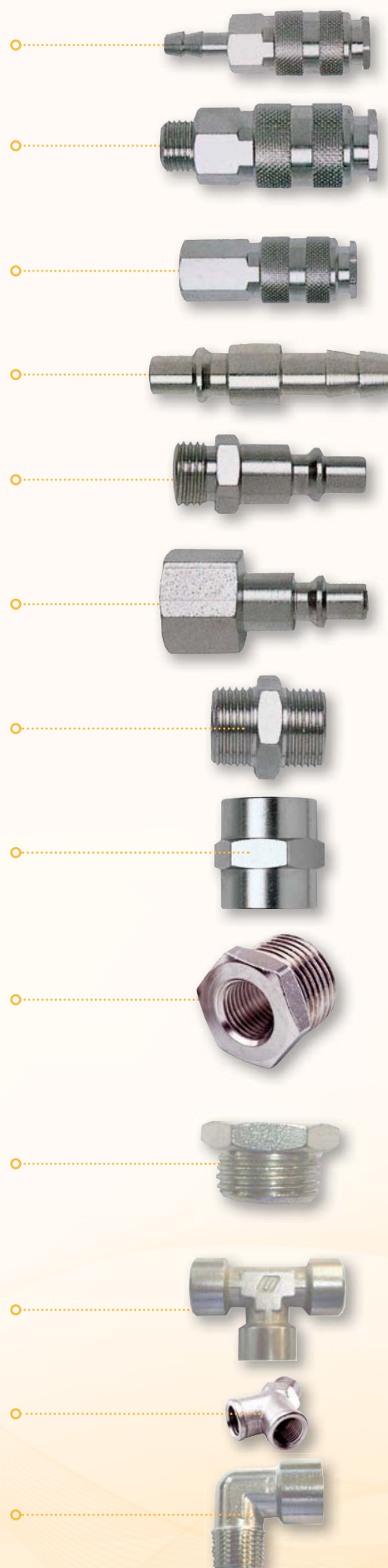

TUBOS ALUMINIO

UNIÓN IGUAL

CONEXIÓN RECTA HEMBRA

CONEXIÓN RECTA MACHO

"T" IGUAL

CODIGO IGUAL 90°

Nombre	Código	Observaciones	Longitud	Presión max.	PVP €
TUBOS ALUMINIO	82900020104	20 Ø	4 mt.	16 bars	22,40
	82900025104	25 Ø	4 mt.	16 bars	26,60
	82900032104	32 Ø	4 mt.	16 bars	40,48
	82900040104	40 Ø	4 mt.	16 bars	51,00
	82900050104	50 Ø	4 mt.	16 bars	72,00
	82900063104	63 Ø	4 mt.	16 bars	85,80
	82900020106	20 Ø	6 mt.	16 bars	33,60
	82900025106	25 Ø	6 mt.	16 bars	39,90
	82900032106	32 Ø	6 mt.	16 bars	60,72
	82900040106	40 Ø	6 mt.	16 bars	76,50
	82900050106	50 Ø	6 mt.	16 bars	108,00
82900063106	63 Ø	6 mt.	16 bars	128,70	
UNIÓN IGUAL	82010020	20 Ø		16 bars	8,50
	82010025	25 Ø		16 bars	10,50
	82010032	32 Ø		16 bars	16,00
	82010040	40 Ø		16 bars	19,50
	82010050	50 Ø		16 bars	44,00
	82010063	63 Ø		16 bars	56,00
CONEXIÓN RECTA HEMBRA	82030020048	20x1/2" Ø		16 bars	6,00
	82030025068	25x3/4" Ø		16 bars	7,50
	82030032088	32x1" Ø		16 bars	11,50
	82030040108	40x1.1/4" Ø		16 bars	16,50
	82030050128	50x1.1/2" Ø		16 bars	28,00
	82030063168	63x2" Ø		16 bars	44,00
CONEXIÓN RECTA MACHO	82020020048	20x1/2" Ø		16 bars	5,70
	82020020068	20x3/4" Ø		16 bars	6,55
	82020025068	25x3/4" Ø		16 bars	7,40
	82020025088	25x1" Ø		16 bars	8,51
	82020032088	32x1" Ø		16 bars	12,00
	82020032108	32x1.1/4" Ø		16 bars	13,80
	82020040108	40x1.1/4" Ø		16 bars	15,80
	82020040128	40x1.1/2" Ø		16 bars	18,17
	82020050128	50x1.1/2" Ø		16 bars	29,00
	82020050168	50x2" Ø		16 bars	33,35
	82020063168	63x2" Ø		16 bars	42,00
	82020063208	63x2.1/2" Ø		16 bars	48,30
"T" IGUAL	82040020	20 Ø		16 bars	13,50
	82040025	25 Ø		16 bars	16,50
	82040032	32 Ø		16 bars	30,43
	82040040	40 Ø		16 bars	32,00
	82040050	50 Ø		16 bars	79,00
	82040063	63 Ø		16 bars	99,00
CODIGO IGUAL 90°	82050020	20 Ø		16 bars	11,20
	82050025	25 Ø		16 bars	13,30
	82050032	32 Ø		16 bars	22,00
	82050040	40 Ø		16 bars	26,00
	82050050	50 Ø		16 bars	55,00
	82050063	63 Ø		16 bars	68,00

Nombre	Código	Observaciones	Presión max.	PVP €
CODIGO IGUAL 45°	82053020	20 Ø	16 bars	10,20
	82053025	25 Ø	16 bars	12,40
	82053032	32 Ø	16 bars	23,00
	82053040	40 Ø	16 bars	28,00
	82053050	50 Ø	16 bars	53,00
	82053063	63 Ø	16 bars	76,00
CLIP DERIVACIÓN	89835025048	25x1/2" Ø		8,20
	89835032048	32x1/2" Ø		9,20
	89835040048	40x1/2" Ø		14,80
	89835040068	40x3/4" Ø		14,80
	89835050048	50x1/2" Ø		19,00
	89835050068	50x3/4" Ø		19,00
	89835050088	50x1" Ø		19,00
	89835063048	63x1/2" Ø		31,20
	89835063068	63x3/4" Ø		31,20
	89835063088	63x1" Ø		31,20
CUELLO CISNE	89830025020	25x20 Ø	40 bars	19,90
	89830032020	32x20 Ø	40 bars	23,50
	89830040020	40x20 Ø	40 bars	26,40
	89830040025	40x25 Ø	40 bars	27,40
	89830050020	50x20 Ø	40 bars	37,50
	89830050025	50x25 Ø	40 bars	39,50
	89830063020	60x20 Ø	40 bars	42,50
	89830063025	63x25 Ø	40 bars	44,00
DISTRIBUIDORES	89844048	1/2" 4 VÍAS	70 bars	16,00
	89845048	1/2" 5 VÍAS	70 bars	25,07
	89847048	1/2" 7 VÍAS	70 bars	37,35
	89844068048	3/4"x1/2" 4 VÍAS	70 bars	16,00
	89845068048	3/4"x1/2" 5 VÍAS	70 bars	25,07
	89847068048	3/4"x1/2" 7 VÍAS	70 bars	37,35
ABRAZADERAS COMPLETAS	89800020	20 Ø		1,79
	89800025	25 Ø		1,89
	89800032	32 Ø		2,04
	89800040	40 Ø		2,19
	89800050	50 Ø		2,39
	89800063	63 Ø		2,60

Nombre	Código	Medida	PVP €
ESCUADRAS	89871300	300mm	11,00
	89871500	500mm	20,00
TUERCA CARRIL	89871300	300mm	1,50
	89872002	500mm	1,90
MORDAZA	89874000		6,25
VARILLA	89873020	M8X20	0,50
	89873030	M8x30	0,70
TORNILLO AUTO TALADRANTE	89875508	M8	2,10
GRIFO PURGA	89823048	1/2"	8,10
	89823068	3/4"	11,85
GRIFO ESFERA	89821048	1/2"	6,50
	89821068	3/4"	11,00
	89824048	1/2"	8,90
	89824068	3/4"	11,00
EXCÉNTRICO DISTRIBUIDOR	89861048	1/2"	4,50
TAPÓN	89862048	1/2"	2,52
	89862068	3/4"	3,20





SCROLL, TECNOLOGÍA EXENTA DE ACEITE

La continua inversión en innovación técnica ha permitido ampliar la oferta en el sector industrial con la introducción del nuevo modelo sin aceite con sistema rotativo SCROLL con potencia nominales de 2,2 a 22 kw.

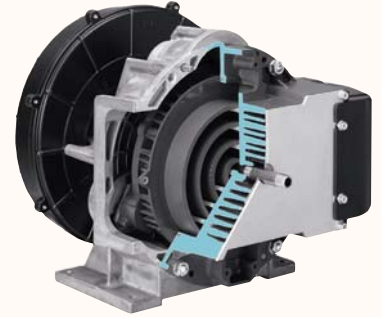
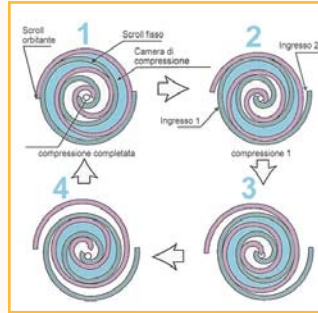

El aire comprimido totalmente libre de aceite, es un requisito específico en los siguientes procesos de producción:

- Industria farmacéutica.
- Laboratorios médicos.
- Producción alimentos y bebidas.
- Industria química.
- Equipos de tratamiento de alimentos especiales (robot de ordeño...)
- Equipos láser.
- Botellas pet.
- Pintura industrial, etc.

Los compresores Scroll tienen como característica principal la ausencia de aceite en la máquina de compresión; por tanto, en la salida, el aire está exento de aceite.

Esta innovadora gama abre un nuevo mundo de posibilidades para todas aquellas aplicaciones donde se requiere la ausencia de aceite. 100% libre de aceite.



Controlador SCC (SingleScrollController)

Instalados en los modelos de 3,7 a 5,5 kw. Los controladores se han desarrollado específicamente para asegurar el control y la regulación óptima del compresor. Permiten una programación flexible y completa del compresor, para la máxima eficiencia y seguridad.

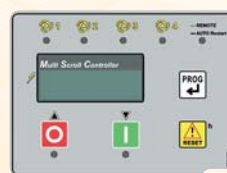

Controlador MSC (MultiScrollControllers)

Instalados en los modelos de 7,5 a 22 kw. Con el fin de satisfacer la demanda de aire, inicia y detiene automáticamente el número de compresores necesarios. Además, el controlador MSC cambia continuamente el orden de salida de las unidades, para equilibrar el tiempo de funcionamiento de cada uno de ellos.



Versión abierta



Versión insonorizada

Prestaciones - PVP

Nombre	Código	Nº Bloques Scroll	Potencia hp/kw	Caldera litros	Aire real lts/min.	Volt/hz.	Pres. max. bar	dB (A)	Conexión BSP	Dimensiones lxxa	Peso kg.v	PVP €
SCROLL BASE												
FLEMING 3	VWOSK92FNM021	1	3-2,2	24	240	400/TRIF/50	8	64	1/2"	700x650x890	97	8.601
FLEMING 5	VWOSB92FNM021	1	5-3,7	10	410	400/TRIF/50	8	67	1/2"	700x650x890	150	11.789
FLEMING 7,5	VWOSD92FNM021	1	7,5-5,5	10	630	400/TRIF/50	8	69	1/2"	700x650x890	160	11.966
FLEMING 10	VW0SE92FNM021	2	5x2-3,7x2	-	840	400/TRIF/50	8	67	1/2"	1160x597x1034	265	20.241
FLEMING 15	VW0SF92FNM021	2	7,5x2-5,5x2	-	1260	400/TRIF/50	8	68	1/2"	1160x597x1034	275	21.423
FLEMING 20	VW0SC92FNM021	3	7,5x3-5,5x3	-	1890	400/TRIF/50	8	69	3/4"	1410x800x1500	515	33.544
FLEMING 30	VW0SI92FNM021	4	7,5x4-5,5x4	-	2520	400/TRIF/50	8	70	3/4"	1410x800x1500	580	43.200
SCROLL SOBRE CALDERA CON SECADOR												
FLEMING 5-270F -ES TA	VW3SB92FNM121	1	5-3,7	270	410	400/TRIF/50	8	67	1/2"	1550x650x1550	265	14.330
FLEMING 7,5-270F- ES TA	VW3SD92FNM121	1	7,5-5,5	270	630	400/TRIF/50	8	69	1/2"	1550x650x1550	270	14.627
FLEMING 10-270F-ES TA	VW3SE92FNM121	2	5x2-3,7x2	270	840	400/TRIF/50	8	67	1/2"	1580x600x1550	380	22.900
FLEMING 15-270F -ES TA	VW3SF92FNM121	2	7,5x2-5,5x2	270	1260	400/TRIF/50	8	68	1/2"	1580x600x1550	390	24.671

Versión Velocidad Variable

El nuevo "ScrollTronic" permite que el compresor se adapte, de forma automática a la demanda de aire en el proceso de producción. Se controla la velocidad de cada unidad individual, modificando la operación de acuerdo con la demanda de aire. En caso de que la demanda de aire fuera superior a la capacidad de la unidad, el funcionamiento de esta unidad entraría a velocidad fija, mientras que una segunda unidad entra en funcionamiento a velocidad variable.

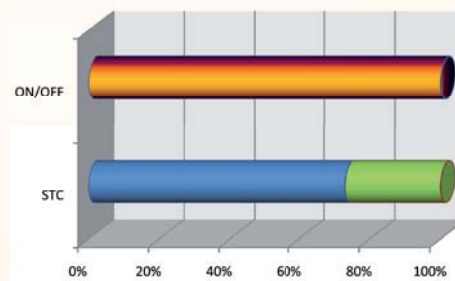
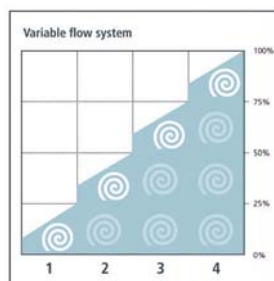

Prestaciones - PVP

Nombre	Código	Nº Bloques Scroll	Potencia hp/kw	Caldera litros	Aire real lts/min.	Volt/hz.	Pres. max. bar	dB (A)	Conexión BSP	Dimensiones lxxa	Peso kg.v	PVP €
SCROLL BASE CON VARIADOR DE VELOCIDAD												
FLEMING 10 STC	VW0SE97FNM021	2	5x2-3,7x2	-	840	400/TRIF/50	8	67	1/2"	1160x600x1030	315	22.012
FLEMING 15 STC	VW0SF97FNM021	2	7,5x2-5,5x2	-	1260	400/TRIF/50	8	68	1/2"	1550x650x1550	325	22.605
FLEMING 20 STC	VW0SC97FNM021	3	7,5x3-5,5x3	-	1890	400/TRIF/50	8	69	3/4"	1410x800x1500	575	35.930
FLEMING 30 STC	VW0SI97FNM021	4	7,5x4-5,5x4	-	2520	400/TRIF/50	8	70	3/4"	1410x800x1500	640	46.316

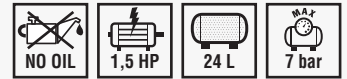
24/10 GENESI S

Compresores sin aceite, especial dentistas. Unidades dentales orientativas 1 ó 2, todos los compresores dentales se suministran con revestimiento interno de la caldera para prevenir la corrosión.

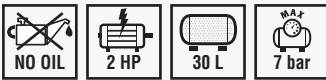
30/15 PRIME M

Compresor sin aceite, especial dentistas. Unidades dentales orientativas 2 ó 3. Los modelos PRIME son el top de la gama, un gran diseño, fiabilidad y pensados para el uso intensivo. Con revestimiento interno de la caldera para prevenir corrosión.

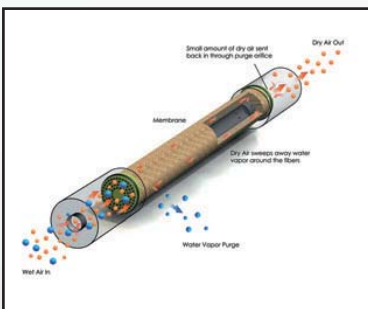

- Posibilidad de tratamiento de aire incluidos: (modelos acabados con la letra M)
- El aire comprimido limpio y seco es fundamental para un óptimo funcionamiento y para la salud del paciente.
- Secador de membrana: El innovador secador de membrana esta libre de mantenimiento, garantizando un punto de rocío de -37° a 7 bar.

Prestaciones - PVP

Unds. Dent.	Nombre	Código	Potencia hp/kw	Pres. max. bar	Caudal lts/min.	dB (A)	Insonorización	Alimentación Volt/hz.	Secador	Caldera lts	Dimensiones lxxhxxa	Peso kg.v	PVP €
SIN SECADOR DE MEMBRANA													
1-2	24/10 GENESI S	D-GE150-024	1,5-1,1	7	135Lts/min	69dB(A)	No	230/MONO/50	No	24	400x400x550	34	1.212
2-3	30/15 PRIME S	PR-OF200-030	2-1,5	7	170Lts/min	69dB(A)	No	230/MONO/50	No	30	390x570x660	42	1.905
4	50/25 PRIME S	PR-OF300-050	3-2,2	7	250Lts/min	71dB(A)	No	230/MONO/50	No	50	520x520x900	53	2.433
CON SECADOR DE MEMBRANA													
1-2	30/10 GENESI M	D-GE150-030-M	1,5-1,1	7	120Lts/min	69dB(A)	No	230/MONO/50	Si	30	430x570x620	36	2.282
2-3	30/15 PRIME M	PR-OF200-030-M	2-1,5	7	152Lts/min	69dB(A)	No	230/MONO/50	Si	30	390x640x720	53	3.189
4	50/25 PRIME M	PR-OF-300-050-M	3-2,2	7	225Lts/min	71dB(A)	No	230/MONO/50	Si	50	520x650x900	64	3.622

*unidades dentales orientativas, consultar en cada caso.



SKY 30/15 PRIME M

Gama SKY con carcasa insonorizante, reduce 10 db/1m el ruido.
 Compresor sin aceite especial dentistas.
 Unidades dentales orientativas 2-3.
 Con revestimiento interno de la caldera para prevenir la corrosión.
 Con tratamiento de aire (disponible también sin el tratamiento de aire modelos acabados en S)



50/25 PRIME S

Gama CS con mueble para máxima insonorización, reduce el ruido 15 db/1m.
 Compresor sin aceite especial dentistas.
 Unidades dentales orientativas 4.
 Con revestimiento de la caldera para prevenir la corrosión.



Tratamiento de la caldera:
 El revestimiento interno de la caldera previene la formación de corrosión.

Prestaciones - PVP

Unds. Dent.	Nombre	Código	Potencia hp/kw	Pres. max. bar	Caudal lts/min.	dB (A)	Insonorización	Alimentación Volt/hz.	Secador	Caldera lts	Dimensiones lxxhxxa	Peso kg.v	PVP €
INSONORIZACIÓN SKY													
1-2	SKY 30/10 GENESI S	D-SK150-030	1,5-1,1	7	135Lts/min	59dB(A)	SKY	230/MONO/50	No	30	500x580x760	37	2.065
2-3	SKY 30/15 PRIME S	PR-SK200-030	2-1,5	7	170Lts/min	57dB(A)	SKY	230/MONO/50	No	30	500x580x760	47	2.658
INSONORIZACIÓN SKY CON SECADOR DE MEMBRANA													
1-2	SKY 30/10 GENESI M	D-SK150-030-M	1,5-1,1	7	120Lts/min	62dB(A)	SKY	230/MONO/50	Si	30	430x570x620	45	3.145
2-3	SKY 30/15 PRIME M	PR-SK200-030-M	2-1,5	7	152Lts/min	59dB(A)	SKY	230/MONO/50	Si	30	540x650x760	52	3.941
INSONORIZACIÓN CS													
2-3	CS 30/15 PRIME S	PR-CS200-030	2-1,5	7	170Lts/min	54dB(A)	CS	230/MONO/50	No	30	450x700x700	76	3.015
4	CS 50/25 PRIME S	PR-CS300-050	3-2,2	7	250Lts/min	57dB(A)	CS	230/MONO/50	No	50	580x700x1100	96	4.157
INSONORIZACIÓN CS CON SECADOR DE MEMBRANA													
2-3	CS 30/15 PRIME M	PR-CS200-030-M	2-1,5	7	152Lts/min	54dB(A)	CS	230/MONO/50	Si	30	450x700x700	89	4.524
4	CS 50/25 PRIME M	PR-CS300-050-M	3-2,2	7	225Lts/min	57dB(A)	CS	230/MONO/50	Si	50	580x700x1100	105	5.420

*unidades dentales orientativas, consultar en cada caso.



ATLANTIC P 100/1

Compresores Compactos, robustos, duraderos y versátiles; los Compresores de alta presión eléctrico son la elección perfecta para yates, escuelas de buceo, safaris submarinos, camiones de bomberos o establecimientos de paintball, etc... Su tamaño compacto y su reducido peso se combinan con la tecnología más moderna garantizando un perfecto manejo y la máxima seguridad funcional en todos los ámbitos de uso, tanto en tierra como a bordo de embarcaciones.



ATLANTIC G 100/1



Compresores Compactos, robustos, duraderos y versátiles; los Compresores de alta presión gasolina son la elección perfecta para yates, escuelas de buceo, safaris submarinos, camiones de bomberos o establecimientos de paintball, etc... Su tamaño compacto y su reducido peso se combinan con la tecnología más moderna garantizando un perfecto manejo y la máxima seguridad funcional en todos los ámbitos de uso, tanto en tierra como a bordo de embarcaciones.

Prestaciones - PVP

Nombre	Código	Potencia hp/kw	Caudal lts/min.	Alimentación Volt/hz.	Pres. max. bar	Sistema Purificación	Dimensiones lxxhxxa	Peso kg.v	PVP €
ATLANTIC P 60/1	601225	2/1,5	60	230V/MONOF/50HZ	225	**ATL	580X410X410	40	3.660
ATLANTIC P 100/1	1001225	3/2,2	100	230V/MONOF/50HZ	225	**ATL	580X410X410	43	3.760
ATLANTIC P 100/1	1004225	3/2,2	100	380V/TRIF/50HZ	225	**ATL	580X410X410	43	3.760
ATLANTIC G 100/1	1006225	5,6/4,2	100	Gasolina	225	**ATL	770x410x410	45	4.043

** De acuerdo con la directiva DIN EN 12021



12
VOLTIOS



Silverstone 2

Compresor de pistón, sin aceite, ligero, práctico. Voltaje 12 Volt, 8 bar de presión.

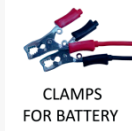

Esprit 3T 500W

10 bar de presión, de fácil uso, ergonómico y ligero. Gran superficie de apoyo para evitar incómodos vuelcos. Silencioso.

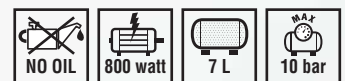
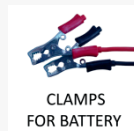

Extreme 3 7L

Cabezal coaxial bicilindrico en "V". Gran superficie de apoyo gracias a su diseño. Depósito 7 l. y 10 bar de presión. Voltaje 12 Volt. Sin aceite.



Prestaciones - PVP

Nombre	Código	Potencia Wattios	Caldera lts	Aire aspirado lts./min.	Volt/hz.	Lubricado	Cilindros	Pres. max. bar	Dimensiones l x h x a	dB (A)	Peso kg.v	PVP €
SILVERSTONE 2	8012450	450	5	95	12 volt	No	1	8	410x150x390	72	7	811
ESPRIT 3T 500W	5012500	500	3	180	12 volt	No	2	8	450x240x280	58	12	1.139
ESPRIT 15T 600W	5012600	600	15	225	12 volt	No	2	10	470x220x400	62	20	1.467
EXTREME 3 7L	5012800	800	7	250	12 volt	No	2	10	410X400X400	72	23	1.628

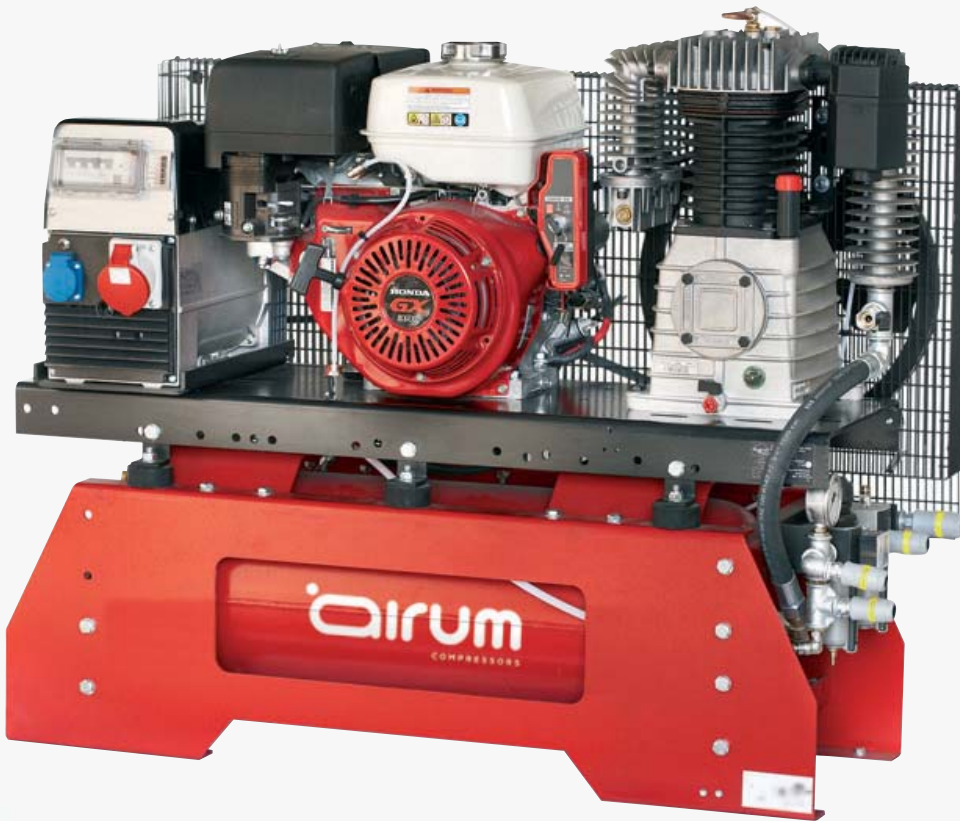
K30/13G/50 A.E.

Moto compresor gasolina con generador de 6 kva sobre depósito de 50 l. presión máx. 12 bar.

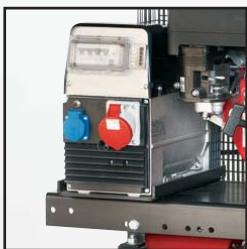

Alternador:
Trifásico con una base trifásica y una monofásica con disyuntor.



Las versiones con arranque eléctrico incluyen batería.



Calderín de 50 Ltrs. 12 Bar. 3 salidas de aire, una de ellas con engrase y otra de gran caudal.

Prestaciones - PVP

Nombre	Código	Motor	Potencia hp/kw	Caldera litros	Aire aspirado lts/min.	Combustible	Generador	Cilindros	Presión max. bar	Dimensiones lxxhxxa	Peso kg.	PVP €
K30/13G/50 A.E.	905013890	Honda GX390 A.E	13	50	890	Gasolina	6Kwa	2	12	1240x1480x990	195	7.427



Esta tarifa sustituye y anula todas las anteriores. Los precios reflejados corresponden a la mercancía embalada, situada en nuestros almacenes y no incluyen el IVA.

CONFIRMACION DE PEDIDO:

Todos los pedidos deberán ser formalizados por escrito o vía informática, de no ser así, los gastos originados por cualquier posible error o diferencia, correrán a cargo del solicitante.

TRANSPORTE:

- a) El transporte de las mercancías será por cuenta del comprador, excepto acuerdos puntuales.
- b) En todo caso las reclamaciones por pérdida o rotura, prescribirán transcurridos 24 horas desde el envío o recepción.

CONDICIONES DE PAGO:

- El pago debe realizarse dentro de los plazos estipulados por la ley.
- Posibilidad de descuento especial por pronto pago.
 - Los primeros pedidos de nuevo cliente, se realizarán al contado.
 - Las facturas inferiores a 200 € serán con vencimiento 30 días máximo.

AIRUM LOGISTIC, S.L. se reserva la autorización a la devolución de productos, no considerándose aceptada la misma, hasta la comprobación en nuestros almacenes, de que el producto y embalajes, se encuentran en perfecto estado.

Los abonos se deducirán de las facturas que se produzcan con posterioridad a la entrada del producto en nuestros almacenes.

Repuestos y accesorios no se permitirán ni cambios ni devoluciones.

AIRUM LOGISTIC, S.L. se reserva el dominio de los productos, en caso de impago o no cumplimiento de los plazos o vencimientos de las facturas emitidas.

En caso de litigio el cliente renuncia a su fuero, sometiéndose a los tribunales y jurisdicción del domicilio social de **AIRUM LOGISTIC, S.L.**

AIRUM LOGISTIC, S.L. se reserva el derecho de modificar características, marcas, color de los artículos de esta tarifa-catálogo, sin previo aviso, sin incurrir en obligaciones ni compromisos derivados de los mismos.

CONDICIONES de VENTA

Airum Logistic, s.l.
902 10 05 10
airum@airumlogistic.com
www.airumlogistic.com

Notas



airum
LOGISTIC

Airum Logistic, s.l.
902 10 05 10
airum@airumlogistic.com
www.airumlogistic.com

