

Potente gracias a un motor de tracción trifásica sin mantenimiento

Maniobrable y compacto gracias a la corta medida de estructura delantera

Excelente estabilidad de la marcha

Empleo en varios turnos gracias a la extracción lateral de la batería (opcional)



EJE 116/118/120

Transpaleta eléctrica de barra timón (1.600/1.800/2.000 kg)

Las transpaletas EJE de la serie 1 son auxiliares especialmente rentables. Tanto en la carga y descarga de camiones, como en el transporte de palets en distancias cortas. Su principal ventaja: Las dimensiones especialmente reducidas de su estructura delantera (L2) de tan sólo 494 mm (versión corta) permiten maniobrar con las EJE en los espacios más estrechos.

Otra ventaja importante es el potente motor de tracción con tecnología de corriente trifásica. Su grado de rendimiento optimizado asegura altas velocidades y una fuerte aceleración proporcionando así las mejores condiciones para un despacho de mercancías rápido y eficiente. A la rapidez hay que sumar los periodos operativos prolongados: las baterías de hasta 250 Ah garantizan, en combinación con una excelente gestión energética, garantizan largos periodos operativos. Para trabajos de varios turnos la batería se puede extraer lateralmente consiguiendo un cambio rápido de la misma (opcional con EJE 118/120). Con la larga barra timón de anclaje bajo, el usuario lo tiene siempre todo bajo control. La barra timón asegura que el usua-

rio mantenga la distancia necesaria con el vehículo. Sobre todo en las curvas, la EJE 116 –120 nunca "se acerca" demasiado al usuario. En los espacios especialmente estrechos, el pulsador de marcha lenta permite una marcha segura con la barra timón en posición vertical. Con pulsar un solo botón: el freno se suelta y al accionar el acelerador la marcha se inicia automáticamente con una velocidad reducida. Especialmente en espacios estrechos se saca provecho de la baja altura de la batería. Esta permite que los usuarios de baja estatura también tengan una vista óptima de las horquillas.

El cabezal multifunciones de la barra timón de última generación ofrece numerosas innovaciones: los sensores encapsulados (IP 65) están perfectamente protegidos contra fallos; las teclas basculantes con componentes electrónicos sin contacto garantizan un manejo perfecto de la barra timón en cualquier posición, y la distribución clara de los interruptores ofrece condiciones ergonómicas óptimas.

EJE 116/118/120

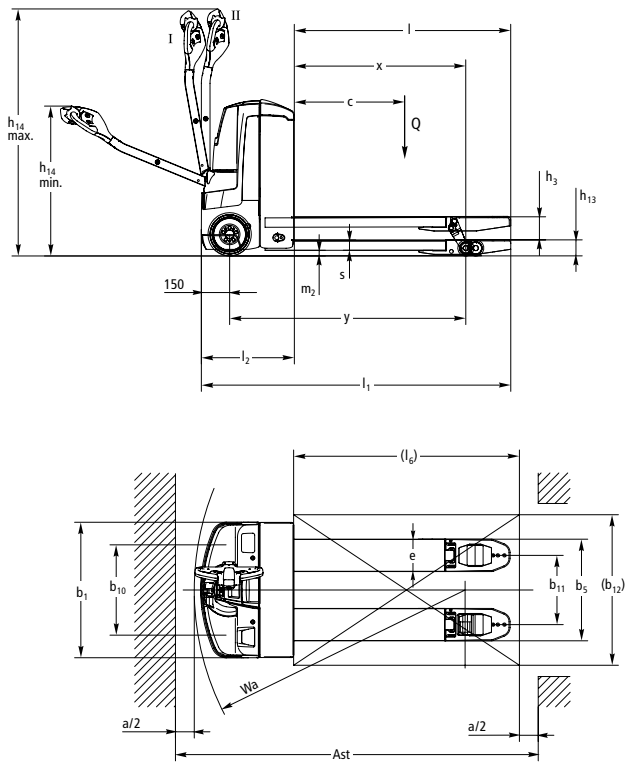

I = Posición de marcha normal; II = Posición de marcha lenta



Datos técnicos según VDI 2198

			Jungheinrich			
			EJE 116	EJE 118	EJE 120	
Matrícula	1.1	Fabricante (abreviatura)		Jungheinrich		
	1.2	Denominación de tipos del fabricante				
	1.3	Tracción		Eléctrico		
	1.4	Manejo manual, a pie, en plataforma, sentado, en carretillas recogepedidos		Conductor a pie		
	1.5	Capacidad de carga/carga	Q t	1.6	1.8	2
	1.6	Distancia al centro de gravedad de la carga	c mm	600		
	1.8	Distancia a la carga	x mm	911 ²⁾		
	1.9	Distancia entre ejes	y mm	1255 ¹⁾²⁾	1255 ²⁾	1255 ²⁾
	Pesos	2.1.1	Tara incl. batería (véase línea 6.5)	kg	439	441
2.2		Peso de eje con carga delante/detrás	kg	737 / 1302	787 / 1302	809 / 1632
2.3		Peso por eje sin carga delante/detrás	kg	346 / 93	347 / 94	397 / 94
Ruedas/chasis	3.1	Bandaje		PU/PU		
	3.2	Tamaño de ruedas, delanteras	mm	Ø 230 x 70		
	3.3	Tamaño de ruedas, traseras	mm	Ø 85 x 110 / 85 x 85		
	3.4	Ruedas adicionales (medidas)	mm	Ø 100 x 40		
	3.5	Ruedas, cantidad delante/detrás (x = motrices)		1x +2/2 o 4		
	3.6	Ancho de vía, delante	b ₁₀ mm	508		
	3.7	Ancho de vía, detrás	b ₁₁ mm	368		
Dimensiones básicas	4.4	Elevación	h ₃ mm	122		
	4.9	Altura de la barra timón en posición de marcha mín./máx.	h ₁₄ mm	797 / 1313		
	4.15	Altura bajada	h ₁₃ mm	85		
	4.19	Longitud total	l ₁ mm	1644 ¹⁾		
	4.20	Longitud hasta dorsal de horquillas	l ₂ mm	494 ¹⁾		
	4.21	Ancho total	b ₁ /b ₂ mm	720		
	4.22	Medidas de las horquillas	s/e/l mm	55 / 172 / 1150		
	4.25	Ancho exterior sobre horquillas	b ₅ mm	540		
	4.32	Margen con el suelo, centro distancia entre ejes	m ₂ mm	30		
	4.33	Ancho del pasillo de trabajo con palet 1000 x 1200 transversalmente	Ast mm	1879 ¹⁾		
	4.34	Ancho del pasillo de trabajo con palet 800 x 1200 longitudinalmente	Ast mm	1929 ¹⁾	1929 / 2000 ¹⁾	1929 ¹⁾
4.35	Radio de giro	W _a mm	1440 ¹⁾			
Prestaciones	5.1	Velocidad de marcha con/sin carga	km/h	6 / 6		
	5.2	Velocidad de elevación con/sin carga	m/s	0.04 / 0.05		
	5.3	Velocidad de descenso con/sin carga	m/s	0.05 / 0.05		
	5.8	Capacidad máx. de ascenso con/sin carga	%	10 / 20	9 / 20	8 / 20
	5.10	Freno de servicio		eléctrico		
Sistema eléctrico	6.1	Motor de tracción, potencia S2 60 min.	kW	1.0		
	6.2	Motor de elevación, potencia con S3 10%	kW	1.2		
	6.3	Batería según DIN 43531/35/36 A, B, C, no		nein/B		
	6.4	Tensión de la batería/capacidad nominal K5	V/Ah	24 / 150		
	6.5	Peso de la batería	kg	151		
	6.6	Consumo energético según ciclo VDI	kWh/h	0.36	0.4	0.44
Otros	8.1	Tipo de mando		AC SpeedControl		
	8.4	Nivel de ruido (presión acústica) según EN 12053, medido en el oído del conductor	dB (A)	70		

¹⁾ Habitáculo de la batería M (250 Ah): + 71 mm

²⁾ Parte de carga bajada: + 53 mm

Aprovechar las ventajas



Gran potencia y rendimiento gracias a la innovadora tecnología de corriente trifásica



Controlador de descarga combinado con indicador de nivel de carga



Cabezal ergonómico de la barra timón

Innovadora tecnología trifásica

Los motores trifásicos de Jungheinrich le ofrecen un mayor rendimiento, a la par que una reducción de los gastos de explotación:

- Elevado grado de rendimiento con un excelente ahorro de energía.
- Fuerte aceleración.
- Cambio más rápido del sentido de la marcha sin el habitual "segundo de espera".
- Sin escobillas de carbón: el motor de tracción no necesita mantenimiento.
- Garantía de dos años sobre el motor de tracción.

Periodos operativos largos

El ahorro energético proporcionado por la tecnología de corriente trifásica y las capacidades de batería de hasta 250 Ah aseguran unos periodos operativos prolongados.

- Habitáculo de la batería S: 2 PzB 130/150 Ah
- Habitáculo de la batería M: 2 PzS 180/250 Ah; opcionalmente también con extracción lateral de la batería (EJE 118/120)
- Cargador integrado (24 V/30 A para baterías húmedas y sin mantenimiento) para una recarga fácil en cualquier enchufe (opcional)

Informado en todo momento

Numerosos instrumentos de control y opciones de ajuste facilitan el control en un solo vistazo:

- Combinación de piloto de carga (diodo de 3 colores) con desconexión de la elevación e indicador del estado de carga (con cargador integrado).
- Indicador informativo "CanDis" (opcional) con contador de horas operativas y memoria de códigos de incidencias.
- Activación del vehículo mediante PIN y selección de 3 programas de marcha a través de "CanCode" (opcional).
- Los parámetros de marcha se pueden configurar a través de CanDis y Can-Code (opcional).
- Sensores sin contacto protegidos según la clase de protección IP 65 para la máxima seguridad de funcionamiento (a prueba de fallos).
- Pulsadores basculantes para un manejo óptimo de la barra timón en cualquier posición.

Gastos de mantenimiento reducidos

Sobre todo la tracción trifásica permite una considerable reducción de los gastos de explotación a largo plazo:

- Motor de tracción trifásico sin escobillas de carbón y sin mantenimiento.
- Fácil acceso a todos los grupos a través del capó delantero de una pieza con sólo 2 tornillos.
- Protección segura contra el polvo y la humedad gracias al encapsulado del mando y de los conectores (IP 54).
- ProTracLink: menor desgaste de las ruedas de apoyo en el caso de que la máquina no suba totalmente recta en las rampas gracias a su sistema de nivelación: ambas ruedas de apoyo se encuentran siempre a la misma altura ya que están unidas entre sí mecánicamente. La rueda inferior no sufre «golpes» y, por lo tanto, no se daña.

Estabilidad óptima en las curvas

Las ruedas de apoyo amortiguadas, unidas mediante el balancín de acoplamiento "ProTracLink", distribuyen la fuerza de apoyo en función de la situación: de manera uniforme sobre todas las ruedas al circular en línea recta, o de forma concentrada sobre la rueda de apoyo exterior al circular en curvas.

Trabajar de forma ergonómica

El cabezal de barra timón de última generación está adaptado perfectamente a las necesidades ergonómicas de los usuarios:

- Una sistemática clara de colores así como pulsadores con los extremos rebajados / elevados garantizan un manejo intuitivo.
- Inclinación de la empuñadura adaptada óptimamente a la posición de la mano del usuario.
- Tecla de marcha lenta en la parte inferior del cabezal de la barra timón, óptimamente accesible, para la marcha con la barra timón en posición vertical.

Equipo adicional

- Alarma acústica en lugar de claxon.
- Llavin conmutador especial para soltar el freno fácilmente.
- Protector de carga.
- Versión para cámaras frigoríficas.

Jungheinrich de España, S.A.U.

Polígono Industrial El Barcelonés
C/ Hostal del Pi, 9
08630 Abrera (Barcelona)
Teléfono 937 738 200
Fax 937 738 221

info@jungheinrich.es
www.jungheinrich.es

Jungheinrich de España
S.A.U. y las fábricas alemanas
de Norderstedt y Moosburg
están certificadas.

ISO 9001
ISO 14001

Las carretillas de Jungheinrich
cumplen los requisitos de
seguridad europeos.



JUNGHEINRICH
Machines. Ideas. Solutions.