

GEN **HMK 140 LC**
SERIES **EXCAVADORA**



HIDROMEK®

HMK 140LC
EXCAVADORA

GEN
SERIES



TIPO “SERVICIO PESADO”

La máquina HMK 140LC ha sido diseñada por Ingenieros de HIDROMEK tomando en consideración las condiciones de trabajo y la demanda de los operadores, analizándolas con diligencia e introducidas al mercado después de un largo período de pruebas hasta alcanzar la satisfacción y expectativas de los usuarios. Todos los componentes estructurales como: Pluma, Balancín, Cazo, Carro inferior, Chasis superior e inferior, han sido diseñados y fabricados para tipo “Servicio Pesado”. De esta forma la HMK 140LC ofrece a los operadores, máxima eficiencia gracias a sus prestaciones libres de problemas y trabajo continuo, incluso en las condiciones más duras. Los procedimientos y equipos de control durante el proceso de fabricación equipados con la más avanzada tecnología, la estrecha y dinámica relación de los equipos multidisciplinares en diseño, producción y fabricantes de componentes, redundan en una HMK 140LC equipada con componentes de alta calidad, homologados en todo el mundo y fabricada en nuestras instalaciones, con las más modernas tecnologías de producción. La HMK 140LC es un producto con altas prestaciones, durabilidad, cómodo de utilizar, robusta y buena estabilidad, con bajo mantenimiento y costos de operación.

CABINA

La cabina de la excavadora HMK140LC ha sido diseñada para permitir al operador un trabajo cómodo incluso en las condiciones de trabajo más severas. El parabrisas abatible está diseñado para ofrecer al operador un perfecto ángulo de visión. Es posible abrir el parabrisas deslizando hacia el techo. La ventana trasera puede ser quitada y guardada Detrás del asiento del operador. Otras características que ayudan al confort de trabajo del operador son el asiento y la consola frontal. El asiento, que puede ser ajustado en 9 posiciones diferentes y ha sido diseñado para permitir al operador trabajar sin cansancio y cómodamente con grandes prestaciones por un largo periodo de tiempo es ofrecido como estándar. También, los Joysticks y el asiento pueden moverse de forma independiente permitiendo mayor comodidad al operador para su estructura corporal. El asiento ha sido equipado con cinturón de seguridad. La cabina está montada sobre 6 tacos de silicio viscoso que amortigua los efectos del ruido, impactos y vibraciones, dejándola independiente de las condiciones de trabajo de la máquina y de los implementos. El aire acondicionado también está incluido en el equipamiento estándar.



MOTOR

“Un motor extraordinario”



Un motor extraordinario...

El motor Isuzu montado en la HMK 140LC está especialmente diseñado para su aplicación en excavadoras. Este es un motor turbo diésel que cumple con la EC y US Regulación de emisiones . Es un motor de 4 cilindros y cuatro tiempos, refrigerado por agua, turboalimentado y con intercooler.

Altas prestaciones, larga vida y fiabilidad del motor bajo todas las condiciones de trabajo en las que ha sido probado a lo largo de mercados muy diferentes.

Bajo consumo de gasoil...

Este motor proporciona una gran economía de combustible a través de las características de su inyección directa e intercooler, e incrementa la producción de potencia y Par del motor gracias a una combustión más eficiente.

Más que estándar...

HÍDROMEK siempre ofrece más de lo que se puede esperar de un equipamiento de construcción. Estas son características estándar que se ofrecen junto con el modelo HMK 140LC:

- Función de precalentamiento del aire para facilitar el arranque en ambientes muy fríos como estándar.
- Separador de agua para el circuito de gasoil como estándar.
- No perturba el medio ambiente ni al operador debido a las bajas emisiones de gases y de ruidos.

“Construcción reforzada
tipo Servicios Pesados”



CHASIS INFERIOR Y TREN DE RODAJE

Chasis inferior tipo X con caja.

El chasis inferior tipo X con caja tiene una perfecta resistencia contra fuerzas de flexión y estrés por vibración dado que este se distribuye de forma homogénea por todo el chasis.

Resistencia

Los rodillos inferiores están conectados al soporte hexagonal en el chasis inferior para mejorar la fuerza y la duración de la estructura. Técnicas de producción de última tecnología bajo un firme control de calidad hacen posible la producción “cero errores”.

El carro ancho estándar de la máquina maximiza el equilibrio de la máquina. Proporcionando una plataforma extremadamente duradera. Dos grupos de rodillos en cada carro mantienen las cadenas en dirección rectilínea previniendo el desgaste de los rodillos inferiores.

Los rodillos superiores, rodillos inferiores y ruedas guías están capacitadas para trabajar en toda clase de terrenos y han sido sellados con retenes de por vida. Esta estructura libre de mantenimiento ha sido una gran solución para trabajos muy pesados.

Los bulones y casquillos de cadena están lubricados y sellados, esto reduce el ruido y aumentan la vida de la cadena.

En la HMK140LC, para una mayor estabilidad y capacidad de elevación, disponemos de una instalación opcional de hoja dozer.

ESPECIFICACIONES TÉCNICAS

Opera Control System

- Alta eficiencia.
- Control perfecto.
- Economía de combustible.
- Componentes duraderos.
- Baja emisión de gases de escape y ruido.
- Confort de operación.
- Sistema de protección (seguridad) y aviso.
- Sistema de indicación de un fallo o disfunción.
- Funciones auxiliares.

El Opera Control System consta de 4 modos de potencia y 3 modos de trabajo, y proporciona al operador condiciones de trabajo más adecuadas en función a los requerimientos de cada trabajo, con altas prestaciones y economía gracias a un perfecto ajuste entre motor diésel y las bombas hidráulicas.

SELECCIÓN DE MODOS

A- Selección del modo de Potencia

MODO DE POTENCIA	
F (Modo sensible)	Este modo es indicado para trabajos ligeros que requieran una alta sensibilidad
E (Modo económico)	Este modo es indicado para trabajos ligeros en los que se desea un bajo consumo
P (Modo de potencia)	Este modo es indicado para trabajos generales de excavación y trabajos de carga.
HP (Yüksek Güç Modu)	Este modo es indicado para trabajos que requieran velocidad y fuerza. Es adecuado cuando lo más importante es la productividad.

B- Selección del modo de trabajo

MODOS DE TRABAJO	
D (Modo excavación)	Está diseñado para trabajos normales de excavación
B (Modo martillo)	Está diseñado para trabajar con martillo
T (Modo zanjeo)	Está diseñado para trabajos sensibles en los que deseamos una prioridad para el giro.

CARACTERÍSTICA DE AVISO Y PROTECCIÓN

Monitorización constante:

El sistema Opera Control System monitoriza continuamente los parámetros más importantes de la máquina y da un rápido aviso al operador en caso de alguna anomalía.

Tal aviso puede ser de tres maneras:

- Aviso acústico.
- Aviso luminoso.
- Indicadores.

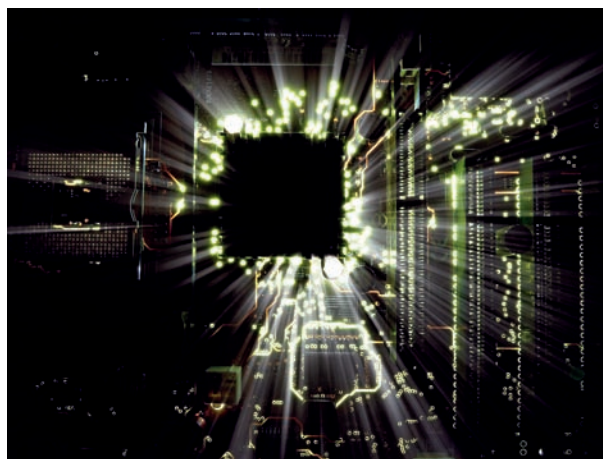

Función de prevención de sobrecalentamiento:

Si la temperatura del agua del motor o la temperatura del aceite hidráulico supera cierta temperatura, un sistema de control electrónico, nos permite seguir trabajando reduciendo el caudal de las bombas hidráulicas y las r.p.m. de motor.

Pre calentamiento automático:

El pre calentamiento automático nos permite poner la máquina a una temperatura óptima de trabajo mediante la medición de la temperatura del aire de entrada, la temperatura del refrigerante de motor y la temperatura del aceite hidráulico. La unidad de control de la máquina limita las r.p.m. de la máquina hasta 1200 en caso de que la temperatura del líquido refrigerante sea inferior de 30°o en caso de que la temperatura del aceite hidráulico sea inferior a 0° y lo mantiene a estas revoluciones hasta que se caliente. De esta forma se previene el desgaste prematuro de muchos componentes originales del motor. No obstante si hubiera una emergencia en la que necesitáramos mover la máquina rápidamente, dicha función puede ser cancelada pulsando un botón en el panel de control.

Indicación automática de errores de funcionamiento:

Cuando la máquina presenta algún mal funcionamiento, un código representativo de dicha disfunción aparece en la pantalla del panel en forma de aviso.

Memoria de los Mensajes de error:

El Opera Control System tiene la característica de conservar los fallos de funcionamiento ocurridos en la máquina, en su memoria.

Aviso de obstrucción en filtro de gasoil:

Notifica visualmente al operador si el filtro de gasoil está obstruido.

Selección de modo manual:

En caso de alguna disfunción en el sistema de control de la máquina, es posible cambiar a modo manual y seguir trabajando a través de un interruptor colocado junto a la caja de fusibles. La regulación de caudal de las bombas hidráulicas quedaría fija y las revoluciones del motor pueden ser ajustadas entre 900 y revoluciones máximas mediante el acelerador manual.

Información de componentes y valores de ajuste principales:

Información con respecto al número de serie de los componentes de la máquina pueden ser memorizados en la unidad de control y puede ser consultada cuando se requiera. También es posible leer la información de la disfunción requerida a través de la unidad de control durante la búsqueda de errores.

Modificación y carga del programa:

Existe un puerto de conexión para PC en la unidad de control de la máquina. A través de dichos puertos, programas y sus parámetros pueden ser cargados en la máquina.

CARACTERÍSTICAS AUXILIARES

Forzudo automático:

Cuando se necesita más potencia de las condiciones de trabajo normales, el sistema electrónico de control permite trabajar con altas prestaciones incrementando la presión de trabajo del sistema de forma automática.

Cambio de potencia automático:

Si se necesita más potencia durante trabajos de excavación o traslación, las revoluciones de motor y el caudal de las bombas hidráulicas aumentarán por encima de los valores establecidos para proporcionar una mayor entrega de potencia.

Ralentí automático:

Cuando los mandos están en posición neutral, en caso de que no haya ningún movimiento en estos, el sistema de control electrónico reduce las rpm de motor a 1200 rpm y después al ralentí de la máquina para prevenir consumo de gasoil innecesario. La función de ralentí automático puede ser activada manualmente también cuando el operador lo requiera. Cuando el operador vuelve las rpm del motor y el ajuste de caudal de las bombas del modo de trabajo seleccionado anteriormente vuelven a ser restablecidas. De esta forma se puede obtener la potencia deseada del motor. Esta operación puede ser cancelada por el operador si lo desea

Información de estado:

El consumo instantáneo, hoao y total puede ser monitorizado. También otros muchos parámetros como voltaje de batería, carga del motor, presión de las bombas, temperatura de líquido refrigerante y temperatura hidráulica pueden ser monitorizados.

Información de mantenimiento:

Existe un sistema de aviso que informa al operador sobre el tiempo para los mantenimientos periódicos automáticamente. Dichos parámetros relacionados con el mantenimiento periódico de las máquinas pueden ser monitorizados en el panel de control.

Horas de operación:

Detalle de las horas de trabajo de la máquina, tales como horas de trabajo, horas en traslación, horas de implementos, horas de martillo, son guardados en la memoria.

Sistema antirrobo:

El sistema antirrobo se activa mediante un código personal para cada operador.

Consumo de combustible:

El consumo de combustible puede ser seguido a través de un panel de control remoto en tiempo real y podremos obtener información estadística.

Selección del lenguaje:

Posibilidad de selección de diferentes idiomas en el panel de control remoto.



Desde un primer momento, en la fase de diseño, la nueva generación GEN ha sido desarrollada pensando en ofrecer un manejo extraordinariamente sencillo, en un entorno de comodidad que hará sentir al operador como en su propia oficina.

Es por ello que la nueva generación GEN de excavadoras HÍDROMEK, por primera vez en su segmento, ha sido equipada con el innovador sistema de control OPERA (HÍDROMEK Operador Interfaz).

OPERA, el interfaz de usuario especialmente desarrollada para la generación de excavadoras GEN, integra todos los dispositivos de control sobre una consola de innovador diseño y ergonómicamente de fácil acceso y manejo, una pantalla a color TFT de alta resolución, y una Unidad de Control Electrónica.

Con OPERA es extraordinariamente sencillo entender y manejar funciones como:

- Control de revoluciones de motor térmico
- Navegar por el menú de pantalla
- Elección del modo de trabajo más apropiado
- Control de luces y limpiaparabrisas
- Utilización del sistema de audio (radio/MP3)
- Arranque-Parada del motor para asegurar una mayor economía de combustible durante los tiempos de espera.
- Control de las cámaras – trasera y de balancín (opcional)
- Observar informaciones como: Consumo medio o instantáneo de combustible, presión hidráulica, temperatura del refrigerante de motor o aceite hidráulico, presión de turbo, presión de combustible o presión atmosférica entre otros.
- Códigos de error.
- Tiempos de trabajo tales como: Tiempos de excavación, trabajo con martillo, traslación etc.
- Tiempo hasta próximo mantenimiento.
- entre otros.



EXCAVADORA



Visualizador electrónico



Panel de instrumentos

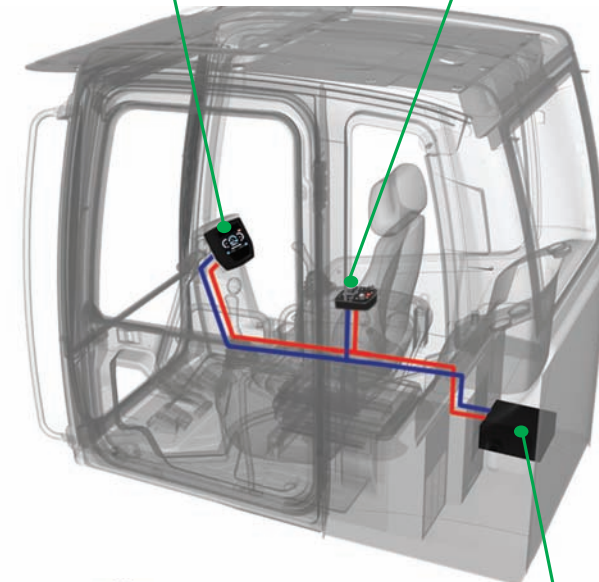

Unidad de control electrónico

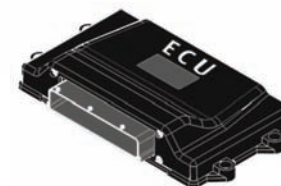

SISTEMA HIDRÁULICO

Características:

- Fácil control.
- Alta eficiencia.
- Genera el caudal necesario cuando se necesita (control negativo)
- Control constante de demanda de potencia dependiendo de la carga de trabajo.
- Máximo rendimiento con todo tipo de condiciones de trabajo gracias a los diferentes modos de trabajo.
- Asignación de prioridad para los movimientos del equipo.
- Función de regeneración de caudal en el distribuidor hidráulico.

Bomba hidráulica principal

El rendimiento de la máquina y la vida de la bomba han sido mejorados, gracias al uso de dos bombas hidráulicas de pistones axiales y caudal variable de KAWASAKI, fabricante líder mundial de bombas hidráulicas. Es capaz de generar la cantidad requerida de caudal cuando se necesita, a través del control negativo. Dispone de un sistema de control de demanda de potencia en función de la carga del motor para evitar el calado de este. Mediante la selección de los diferentes modos de trabajo en función de las condiciones del mismo, se consigue el mejor ajuste y equilibrio entre bomba hidráulica y motor térmico.

- Alta eficiencia.
- Alta calidad.
- Larga vida operativa y reducción averías.

Distribuidor hidráulico principal

Este distribuidor nos proporciona sensibilidad y una operación sin vibraciones en cada movimiento combinado. Esto permite al operador centrarse sólo en su trabajo, proporcionando prioridades en movimientos de balancín, pluma y giro mediante un control automático. La eficiencia es máxima. El sistema de regeneración previene contra la cavitación



en movimientos de pluma, balancín y cazo, aumentando la vida útil de los sistemas y la velocidad de la máquina. Desde que opcionalmente se ofreció la posibilidad de instalación de válvulas anti caída para balancín y pluma, el problema de fugas entre el carrete y el cuerpo y las del propio implemento ha desaparecido.

La válvula limitadora de presión de dos etapas permite la posibilidad de un incremento de potencia temporal cuando se requiere.

También dentro del distribuidor tenemos una válvula de traslación paralela. Debido a la estructura del bloque es posible mandar el aceite producido por las dos bombas a un único cuerpo del distribuidor.

No hay necesidad de tubos o latiguillos externos para cada operación.

Existe un carrete auxiliar para trituradora o cualquier otro implemento.

Motor y reductor de giro

Se utiliza un motor hidráulico de pistones axiales en conjunto con un reductor tipo "servicio pesado". Válvulas anti shock especialmente diseñadas para proporcionar un arranque y una parada en el giro más

suave y sin vibraciones. El freno de giro es de tipo hidráulico negativo, es decir cuando no hay presión, el motor está frenado.

Otras características

Existe un acumulador hidráulico en el sistema de pilotaje que podría ayudarnos a bajar el equipo hasta el suelo, como emergencia, en el caso que se hubiera quedado en una posición elevada, incluso estando el motor térmico parado o las bombas hidráulicas averiadas.

Este sistema hidráulico avanzado ha facilitado la mano de obra de servicio y ha disminuido el coste de los recambios. Los cilindros hidráulicos están diseñados con sistema de amortiguación para evitar efectos de vibración o sacudidas. Filtros de retorno gran capacidad que pueden limpiar todo el caudal de aceite hidráulico utilizado.

Es posible el uso de diferentes tipos de martillos, mediante la selección de las diferentes regulaciones de presión y de caudal en la unidad de control.

Los cilindros hidráulicos están diseñados con sistema de amortiguación para evitar efectos de vibración o sacudidas.

Filtros de capacidad que pueden limpiar todo el caudal de aceite hidráulico que se ha utilizado.

MOTOR

Tipo de emisiones	: Etapa III-A (TIER 3)	: Etapa III-B (TIER 4 interim)
Marca, modelo	: ISUZU AJ-4JJ1X	: ISUZU AJ-4JJ1X
Tipo	: Motor Diésel refrigerado por agua, 4 tiempo, 4 cilindros en línea, inyección directa, turboalimentado e intercooler.	: Motor Diésel refrigerado por agua, 4 tiempo, 4 cilindros en línea, inyección directa, turboalimentado e intercooler.
Potencia	: 95 cv (70.9 Kw) 2000 rpm SAE J1349 (Neto) : 98 cv (73 Kw) 2000 rpm SAE J1995 (Bruto)	: 100 cv (74.9 Kw) 2000 rpm SAE J1349 (Neto) : 103 cv (77 Kw) 2000 rpm SAE J1995 (Bruto)
Par máximo	: 378 Nm 1600 rpm (Neto) : 385 Nm 1600 rpm (Bruto)	: 378 Nm 1600 rpm (Neto) : 385 Nm 1600 rpm (Bruto)
Cilindrada	: 2999 cc	: 2999 cc
Diámetro y carrera	: 95.4 mm x 104.9 mm	: 95.4 mm x 104.9 mm
Este nuevo motor cumple con la Regulación de Emisiones U.S EPA Tier III y EC Etapa III-A, 97/68 EC		

SISTEMA HIDRÁULICO

Bomba principal	
Tipo	: Bomba doble en tandem de pistones axiales de caudal variable y plato angulable
Caudal máximo	: 2 x 130 L/min
Bomba pilotaje	: Bomba de piñones, 20 L/m
Presiones de trabajo	
Cilindros	: 320 kgf/cm ²
Forzudo	: 350 kgf/cm ²
Traslación	: 350 kgf/cm ²
Giro	: 260 kgf/cm ²
Pilotaje	: 40 kgf/cm ²
Cilindros	
Pluma	: 2 x ø 110 x ø 75 x 1,080 mm
Balancín	: 1 x ø 115 x ø 80 x 1,225 mm
Cazo	: 1 x ø 100 x ø 70 x 910 mm

SISTEMA DE GIRO

Motor	: Motor hidráulico de pistones axiales de caudal variable con válvulas anti shock, integradas
Reductor	: Reductor de dos etapas de planetarios
Freno de giro	: Multidisco hidráulico
Velocidad de giro	: 11,2 rpm

LUBRICACIÓN

Sistema de engrase centralizado para la lubricación de componentes con mayor dificultad de acceso tales como pluma y balancín.

TREN DE RODAJE

Tipo X con caja. Caja en forma de pentágono	
Teja	: Triple nervio 500, 600, 700 mm : 500 mm cadenas de goma
Nº de tejas	: 2 x 46
Nº de rodillos inferiores	: 2 x 7
Nº de rodillos superiores	: 2 x 2
Tensado de cadenas	: Tensor por muelle + hidráulico

CABINA

- Visibilidad panorámica del operador mejorada.
- Aumento de la capacidad interna.
- 6 silent-blocks para absorber las vibraciones.
- Aire acondicionado de gran capacidad.
- Guantera refrigerada.
- Porta objetos y porta libros.
- Suelo de cabina impermeable.
- Mayor confort para el operador gracias a un asiento versátil y totalmente ajustable.
- Rediseño ergonómico de cabina: Interruptores de control reubicados, nuevo diseño de pedales y palancas de traslación

CAPACIDADES

Depósito de gasoil	: 270 L	Aceite motor	: 16 L
Tanque hidráulico	: 116 L	Reductor de giro	: 2.6 L
Sistema hidráulico	: 210 L	Reductores de	: 2x2.1 L
Sistema refrigeración	: 21 L	traslación	

TRASLACIÓN Y FRENOS

Traslación	: Completamente hidrostática.
Motores de traslación	: Motor de pistones axiales
Reducción	: Reductor de 2 etapas de planetarios
Velocidad de traslación	
Velocidad larga	: 5.7 km/h
Velocidad corta	: 3.4 km/h
Fuerza de arrastre máxima	: 11,390 kgf
Inclinación máxima	: 35° (70%)
Frenos de servicio	: Multidisco hidráulico.
Presión al suelo (Con cadenas 500mm):	0.44 kgf/cm ²

SISTEMA ELÉCTRICO

Voltaje	: 24 V
Baterías	: 2 x 12 V / 100 Ah
Alternador	: 24 V / 50 A
Motor de arranque	: 24 V / 4 kw

OPERA CONTROL SYSTEM

• Panel de control y menús fáciles de usar	• Cambio de potencia automático para mejorar las prestaciones
• Prevención de sobrecalentamiento y sistema de protección sin interrupción del trabajo	• Posibilidad de selección de diferentes idiomas en el panel de control remoto
• Consumo de gasóleo y productividad mejorados	• Monitorización en tiempo real de parámetros de operación, presión, temperatura, carga del motor térmico
• Conexión y desconexión automática del forzudo	• Pre calentamiento automático
• Información de mantenimientos y sistema de aviso	• Sistema antirobo por código personal
• Desconexión eléctrica automática	• Sistema de ralentí automático
• HÍDROMEK Smartlink (Opcional)	• Posibilidad de registrar 26 tipos de horas de trabajo
• Registro de errores y sistema de aviso	• Cámara de visión trasera y de brazo (Opcional)
• Máxima eficiencia gracias a los diferentes modos de trabajo y modos de potencia	

PESO OPERATIVO

Peso operativo para máquina estándar (Con cadenas 500mm)	: 14.550 kg
Peso operativo (con la hoja dozer) (Con cadenas 500mm)	: 15.550 kg
Con pluma de 2 piezas (con la hoja dozer) (Con cadenas 500mm)	: 15.900 kg
Con pluma de 2 piezas (sin la hoja dozer) (Con cadenas 500mm)	: 14.900 kg

ACCESSORIES

CAZO ESTÁNDAR

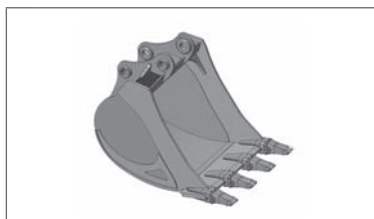

Anchura		985 mm	
Capacidad		0.6 m ³	
Peso		490 kg	
Número de dientes		4	
Balancín	4.6 m Mono Bom	2.0 m	A
		*2.3 m	B
		2.6 m	B
		2.9 m	C

DIAGRAMA DE SELECCIÓN DE CAZO OPCIONAL

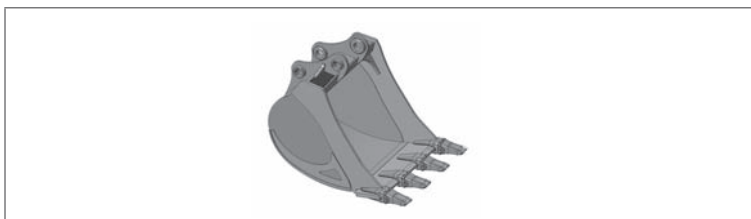

600 mm	780 mm	890 mm	1.115 mm
0.35 m ³	0.45 m ³	0.52 m ³	0.75 m ³
350 kg	420 kg	440 kg	580 kg
3	3	4	5
A	A	A	B
A	A	A	C
A	A	A	D
A	A	B	D

- A- Densidad del material menor de 2.000 kg/m³
- B- Densidad del material menor de 1.800 kg/m³
- C -Densidad del material menor de 1.500 kg/m³
- D- Densidad del material menor de 1.200 kg/m³

* Estándar

HOJA DOZER APOYADA EN EL SUELO (Opcional)

4.6 m Mono Bom

CAZO ESTÁNDAR

SAE	Longitud de balancín	2.0 m	*2.3 m	2.6 m	2.9 m
	Fuerza de excavación de cazo	8.600 (9.400) kgf	8.600 (9.400) kgf	8.600 (9.400) kgf	8.600 (9.400) kgf
ISO	Fuerza de penetración de balancín	7.400 (8.100) kgf	6.700 (7.400) kgf	6.200 (6.800) kgf	5.700 (6.200) kgf
	Fuerza de excavación de cazo	9.700 (10.600) kgf	9.700 (10.600) kgf	9.700 (10.600) kgf	9.700 (10.600) kgf
ISO	Fuerza de penetración de balancín	7.600 (8.400) kgf	7.000 (7.600) kgf	6.400 (7.000) kgf	5.800 (6.400) kgf

* Estándar

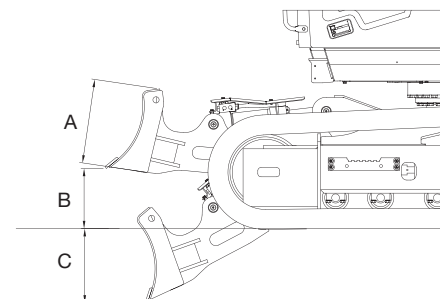

	Unit	Measurement
A. Altura de la hoja	mm	525
Ancho de la hoja	mm	2510 / 2610 / 2710
B. Altura de elevación	mm	530
C. Profundidad de excavación	mm	550

NOTAS

- Los implementos opcionales y accesorios ofrecidos con esta máquina pueden diferir en función de los países.
- Por favor, consulte a su distribuidor autorizado para disponer de implementos y accesorios.

CAPACIDADES DE CARGA

EXCAVADORA

HMK 140LC Pluma: 4.6m, Balancín: 2.30m, Cazo: 0.60m ³ (SAE),												Frontal	Lateral	
A, m	Unidad de carga	1.5		3.0		4.5		6.0		7.5		Alcance máximo		
B, m		↑	→	↑	→	↑	→	↑	→	↑	→	↑	→	A,m
6.0	kg											*1900	*1900	5.53
4.5	kg							*2850	2150			*1850	*1850	6.49
3.0	kg			*5450	*5450	*4050	3400	3400	2050			*1900	1550	7.00
1.5	kg			*8500	5750	*5150	3050	3250	1900			*2050	1400	7.16
0 (Tierra)	kg			*7250	5300	4950	2850	3100	1800			*2450	1400	6.98
- 1.5	kg	*4950	*4950	*9700	5250	4850	2750	3050	1750			2750	1600	6.45
- 3.0	kg	*8150	*8150	*8700	5350	4900	2800					3600	2100	5.46
- 4.5	kg			*5800	5700							*4700	4200	3.62

HMK 140LC Pluma: 4.6m, Balancín: 2.30m, Cazo: 0.60m ³ (SAE), Hoja dozer apoyada en el suelo												Frontal	Lateral	
A, m	Unidad de carga	1.5		3.0		4.5		6.0		7.5		Alcance máximo		
B, m		↑	→	↑	→	↑	→	↑	→	↑	→	↑	→	A,m
6.0	kg											*1900	*1900	5.53
4.5	kg							*2850	2500			*1850	*1850	6.49
3.0	kg			*5450	*5450	*4050	3950	*3450	2400			*1900	1800	7.00
1.5	kg			*8500	6800	*5150	3600	*3950	2300			*2050	1700	7.16
0 (Tierra)	kg			*7250	6350	*6000	3350	*4400	2150			*2450	1700	6.98
- 1.5	kg	*4950	*4950	*9700	6250	*6250	3250	*4450	2100			*3200	1900	6.45
- 3.0	kg	*8150	*8150	*8700	6400	*5700	3300					*4400	2500	5.46
- 4.5	kg			*5800	*5800							*4700	*4700	3.62

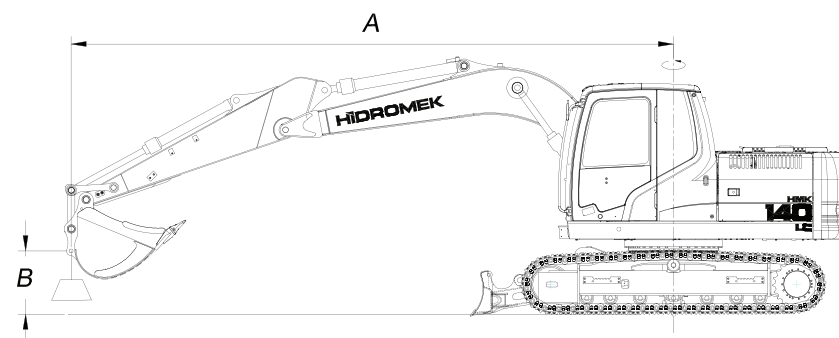
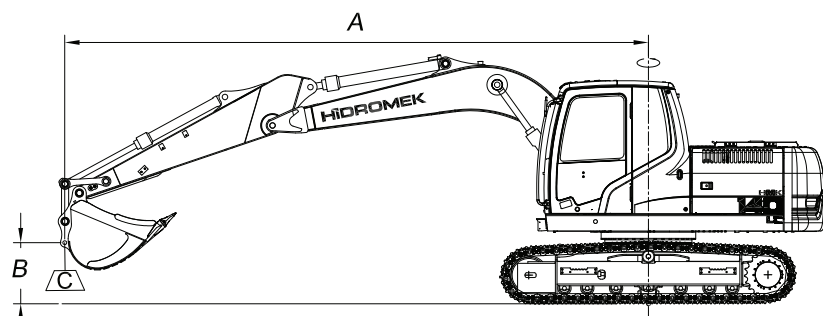

A Radio de carga
B Punto más alto de carga
C Capacidad de carga

Notas

1. Capacidades de carga de acuerdo a SAE J1097 and ISO 10567
2. El punto de carga es el punto de amarre de cazo
3. Las capacidades de carga no deben excederse en un 75% de la capacidad e inflexión o del 87% de la capacidad hidráulica
4. Los valores marcados con (*) están limitados por capacidad hidráulica

NOTA

HIDROMEK se reserva el derecho de modificar las especificaciones y el diseño del modelo indicado en este folleto sin previo aviso

DIMENSIONES

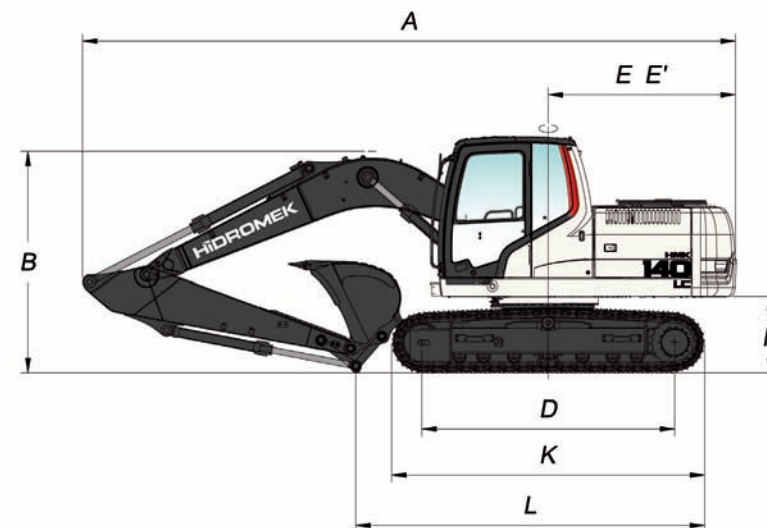
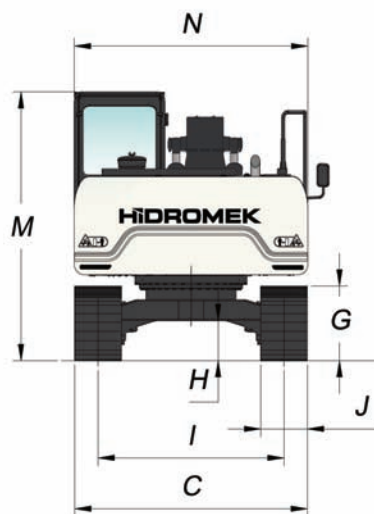
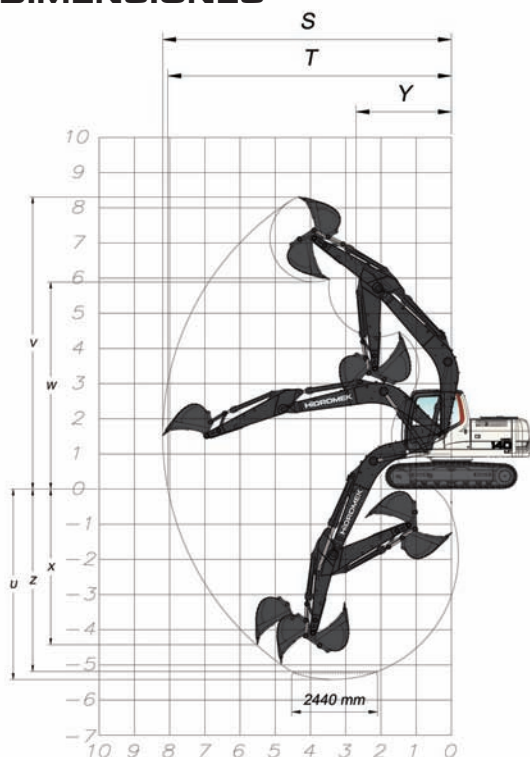

DIMENSIONES GENERALES

Dimensiones de pluma	4.600 mm			
Dimensiones de balancín	2.000 mm	*2.300 mm	2.600 mm	2.900 mm
A - Longitud total	7.880 mm	7.890 mm	7.880 mm	7.850 mm
B - Altura máxima en posición de transporte	2.710 mm	2.820 mm	2.980 mm	3.100 mm
C - Ancho del carro	*2.490 / 2.590 / 2.690 mm			
D - Longitud de pisada de cadena	3.035 mm			
E - Longitud extremo posterior	2.250 mm			
E' - Radio de giro	2.340 mm			
F - Altura de chasis superior al suelo	940 mm			
G - Altura de la cadena	800 mm			
H - Altura de chasis inferior al suelo	430 mm			
I - Ancho entre ejes de cadenas	1.990 mm			
J - Ancho de placa de cadenas	*500 / 600 / 700 mm			
K - Longitud máxima de cadenas	3.780 mm			
L - Distancia máxima de apoyo al suelo en posición transporte	4.470 mm			
M - Altura de techo de cabina al suelo	2.880 mm			
N - Ancho de chasis superior	2.500 mm			

* Estándar

DIMENSIONES DE TRABAJO

Dimensiones de pluma	4.600 mm			
Dimensiones de balancín	2.000 mm	*2.300 mm	2.600 mm	2.900 mm
S - Máxima longitud con cazo abierto	7.910 mm	8.190 mm	8.490 mm	8.780 mm
T - Máxima longitud con cazo abierto a nivel del suelo	7.750 mm	8.040 mm	8.350 mm	8.640 mm
U - Máxima profundidad punta de cazo abierto	5.090 mm	5.390 mm	5.690 mm	5.990 mm
V - Máxima altura con cazo abierto	8.120 mm	8.320 mm	8.560 mm	8.740 mm
W - Máxima altura punta con cazo cerrado	5.720 mm	5.900 mm	6.130 mm	6.310 mm
X - Máxima profundidad para zapata vertical	3.990 mm	4.360 mm	4.780 mm	5.060 mm
Y - Mínimo radio de giro	2.740 mm	2.730 mm	2.770 mm	2.800 mm
Z - Profundidad máxima a fondo de zanja	4.840 mm	5.160 mm	5.480 mm	5.800 mm

* Estándar

DIMENSIONES

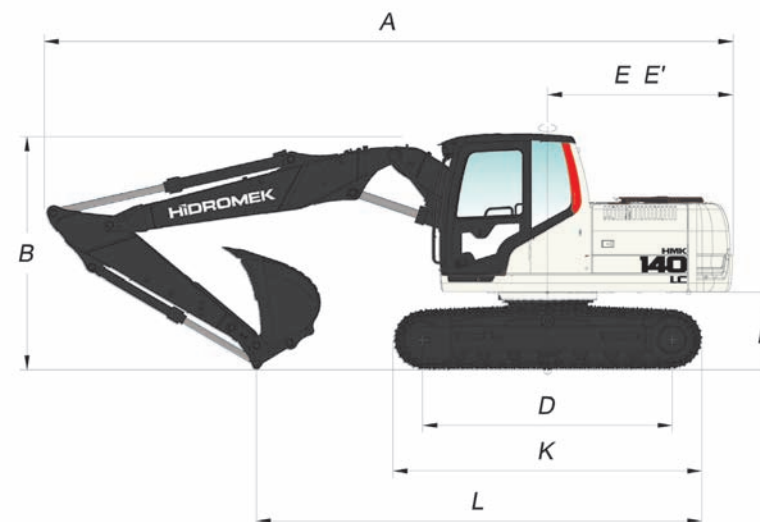
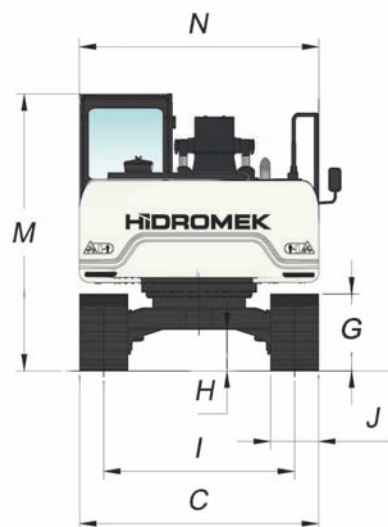
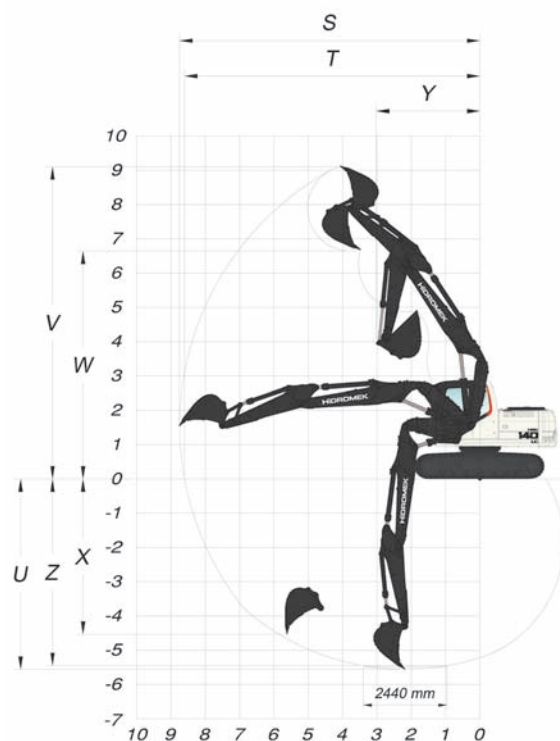

EXCAVADORA

DIMENSIONES GENERALES

Dimensiones de pluma	5.090 mm			
Dimensiones de balancín	2.000 mm	*2.300 mm	2.600 mm	2.900 mm
A - Longitud total	8.380 mm	8.360 mm	8.330 mm	8.290 mm
B - Altura máxima en posición de transporte	2.730 mm	2.820 mm	2.930 mm	3.070 mm
C - Ancho del carro	*2.490 / 2.590 / 2.690 mm			
D - Longitud de pisada de cadena	3.035 mm			
E - Longitud extremo posterior	2.250 mm			
E' - Radio de giro	2.340 mm			
F - Altura de chasis superior al suelo	940 mm			
G - Altura de la cadena	800 mm			
H - Altura de chasis inferior al suelo	430 mm			
I - Ancho entre ejes de cadenas	1.990 mm			
J - Ancho de placa de cadenas	*500 / 600 / 700 mm			
K - Longitud máxima de cadenas	3.780 mm			
L - Distancia máxima de apoyo al suelo en posición transporte	4.470 mm			
M - Altura de techo de cabina al suelo	2.880 mm			
N - Ancho de chasis superior	2.500 mm			

* Estándar

DIMENSIONES DE TRABAJO

Dimensiones de pluma	5.090 mm			
Dimensiones de balancín	2.000 mm	*2.300 mm	2.600 mm	2.900 mm
S Máxima longitud con cazo abierto	8.460 mm	8.750 mm	9.050 mm	9.340 mm
T Máxima longitud con cazo abierto a nivel del suelo	8.310 mm	8.610 mm	8.920 mm	9.210 mm
U Máxima profundidad punta de cazo abierto	5.260 mm	5.560 mm	5.860 mm	6.160 mm
V Máxima altura con cazo abierto	8.880 mm	9.110 mm	9.370 mm	9.580 mm
W Máxima altura punta con cazo cerrado	6.430 mm	6.640 mm	6.900 mm	7.110 mm
X Máxima profundidad para zapata vertical	4.200 mm	4.530 mm	4.880 mm	5.160 mm
Y Mínimo radio de giro	2.950 mm	3.030 mm	3.120 mm	3.120 mm
Z Profundidad máxima a fondo de zanja	5.150 mm	5.450 mm	5.760 mm	6.060 mm

* Estándar

DETALLES

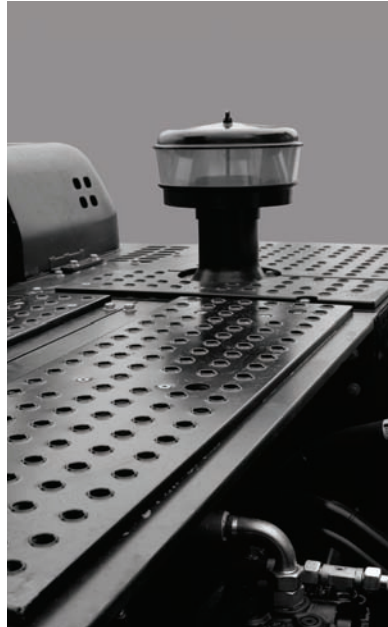



✓ Equipamiento opcional

- Balancín 2.0 m, 2.6 m, 2.9 m
- Cadena de 600,700 mm
- Cazos de varias tallas
- Engrase centralizado
- Instalación de rotador
- Válvula de seguridad en pluma
- Válvula de seguridad en balancín
- Sistema de aviso de sobrecarga
- Luz rotativa
- Martillo hidráulico
- Enganche rápido hidráulico
- Ripper
- Protector de parabrisas delantero
- HIDROMEK Smartlink
- Movimiento hidráulico de giro para pinza
- Hoja dozer

✓ Equipamiento estándar

- Radio/MP3
- Aire acondicionado
- Calefacción de cabina
- Cabina de acuerdo con test de seguridad ROPS/FOPS
- Puerto de conexión para PC
- Retenes de polvo y aceite en bulones de cadenas
- Lubricación de por vida de rodillos y ruedas guías
- Bomba de repostaje
- Pre filtro de aire
- Filtro de aire doble
- Ralentí automático
- Facilidad de precalentamiento de motor.
- Indicadores de sobrecalentamiento, baja presión de motor y filtro de aire obstruido
- Sistema de aviso de baja carga de batería
- Caja Herramientas
- Instalación de martillo hidráulico
- Cámara
- Faros de trabajo adicionales frontales
- Faros de trabajo adicionales traseros

HIDROMEK®

HIDROMEK OFICINAS CENTRALES

Dirección : Ayaş Yolu 25. Km, 1. Organize Sanayi Bölgesi,
Osmanlı Caddesi, No:1, 06935,
Sincan - Ankara / TURQUIA
Teléfono : +90 312 267 12 60 • **Fax**: +90 312 267 12 39
E-mail : ihracat@hidromek.com.tr

HIDROMEK WEST

Dirección : C/De La Maquina 14, Poligono Industrial El Regás,
08850 - Gavá Barcelona / ESPAÑA
Teléfono : +34 93 638 84 65 • **Fax**: +34 93 638 07 14
E-mail : info@hidromek.es

HIDROMEK RUS

Dirección : 72, Zhivopisnaya str., village Oktyabrskiy,
350032, Krasnodar / RUSIA
Teléfono : +7 861 290 3007
E-mail : info@hidromek.ru

HIDROMEK JAPAN

Dirección : 5-10, Hashimoto 6-chome, Midori-Ku,
Sagamihara, Kanagawa, 252-0143 JAPÓN
Teléfono : +81 42 703 0261 • **Fax**: +81 42 703 0262

HIDROMEK TAILANDIA

Hidromek Construction Equipment Ltd.
Dirección : Amata Nakorn Industrial Estate Phase 7,
700/669 Moo 1, T.Phanthong
A.Phanthong, Chonburi 20160, Tailandia
Teléfono : +66 38 447 349 • **Fax**: +66 38 447 355

www.hidromek.com

Su Distribuidor Local:

ADVERTENCIA
HIDROMEK se conserva el derecho de hacer cambios sin previo aviso en los
diseños y valores dados en este catálogo.