



MOTOR

Fabricante	: ISUZU AI-4JJ1X 97/68 EC
Tipo	: Motor Diesel de 4 cilindros y cuatro tiempos, refrigerado por agua, inyección directa, turboalimentado e inter-cooler
Potencia	: 113 cv / 2200 rpm SAE J1349 (Neto) : 123 cv / 2200 rpm SAE J1995 (Bruto)
Par máximo	: 393 Nm / 1800 rpm (Neto) : 420 Nm / 1800 rpm (Bruto)
Cilindrada	: 2999 cc
Diámetro y carrera pistón	: 95,4 mm x 104,9 mm
Este nuevo motor cumple con la regulación de emisiones U.S EPA Tier III y EC Etapa III-A	

ESTRUCTURA INFERIOR (CHASIS)

Chasis	: Hoja docer frontal y estabilizadores traseros como configuración estándar
Ejes	: Eje delantero oscilante con dos
Posiciones	: Desbloqueado con 8° hacia cada lado para mejor adaptabilidad al terreno, o puede ser bloqueado en la posición deseada para una mayor estabilidad
Neumáticos	: 9.00 - 20 (14 PR) : 18 R 19.5 XF (Optional) : 10.00 - 20 TT 16 PR (Optional)

CABINA

- Visibilidad panorámica del operador mejorada
- Aumento de la capacidad interna
- 6 silent-blocks para absorber las vibraciones
- Aire acondicionado de gran capacidad
- Opera Control System
- Guanterera refrigerada
- Porta objetos y porta libros
- Suelo de cabina en material impermeable
- Mayor confort para el operador gracias a un asiento versátil y totalmente ajustable
- Rediseño ergonómico de cabina. Interruptores de control reubicados y restyling de pedales y palancas de traslación

SISTEMA DE DIRECCIÓN

Un sistema de dirección tipo Orbítról controla los cilindros de dirección colocados en el eje delantero. El mínimo radio de giro es 6.800 mm

TRASLACIÓN Y FRENOS

Traslación	: Totalmente hidrostática
Motores de traslación	: Motor de pistones axiales
Velocidad De Traslación	
Velocidad larga	: 32 km/h
Velocidad corta	: 8 km/h
Fuerza de arrastre máxima	: 7.900 kgf
Inclinación máxima	: 29° (%56)
Frenos de servicio	: Frenos delanteros y traseros independientes (doble circuito) Frenado por presión hidráulica y liberación de frenos por muelle. Frenos ubicados en cubos reductores para una mejor estabilidad y seguridad.

SISTEMA HIDRÁULICO

Bomba principal	
Tipo	: Bomba doble en tandem de pistones axiales de caudal variable
Caudal Max	: 2 x 160 lt/min
Bomba pilotaje	: Piñones. 22 lt/min
Válvulas limitadoras	
Accesorios (Pluma, balancín, cazo)	: 330 kgf/cm ²
Forzudo	: 360 kgf/cm ²
Traslación	: 360 kgf/cm ²
Giro	: 260 kgf/cm ²
Pilotaje	: 40 kgf/cm ²
Cilindros	
Pluma	: 2 x ø 110 x ø 75 x 940 mm
Balancín	: 1 x ø 115 x ø 80 x 1.225 mm
Cazo	: 1 x ø 100 x ø 70 x 910 mm
Cilindro Adicional de pluma	: 1 x ø 150 x ø 90 x 680 mm

SISTEMA DE GIRO

Motor de giro	: Motor hidráulico de pistones axiales de caudal variable con válvulas anti shock, integradas
Reductor	: Reductor de dos etapas de planetarios
Freno de giro	: Multidisco hidráulico. Accionamiento negativo
Velocidad de giro	: 13 r.p.m.

Opera Control System

- Panel de control y menús fáciles de usar
- Consumo de gasóleo y productividad mejorados
- Máxima eficiencia gracias a los diferentes modos de trabajo y de potencia
- Prevención de sobrecalentamiento y sistema de protección sin interrupción del trabajo
- Conexión y desconexión automática del forzudo
- Desconector de batería automático
- Información de mantenimientos y sistema de aviso
- Sistema de aviso y registro de errores
- Hidromek Smartlink (Optional)
- Precalentamiento automático
- Sistema de aceleración y deceleración automático
- Cambio de potencia automático para mejorar las prestaciones
- Posibilidad de selección de diferentes idiomas en panel de control
- Monitorización en tiempo real de parámetros de operación, presión, temperatura, carga del motor térmico
- Sistema antirrobo por código personal
- Posibilidad de registrar 26 tipos de horas de trabajo
- Cámara de visión trasera y de brazo (Opcional)

CAPACIDADES

Depósito de combustible	: 270 lt	Transmisión	: 2,5 lt
Depósito hidráulico	: 115 lt	Aceite de motor	: 16 lt
Sistema hidráulico	: 235 lt	Radiador	: 21 lt
Reductor de giro	: 2,4 lt	Ejes delanteros y frontesaz	: 14,5/17,4 lt

SISTEMA ELÉCTRICO

Voltaje	: 24 V
Baterías	: 2 x 12 V / 100 Ah
Alternador	: 24 V / 50 A
Motor de arranque	: 24 V / 5,0 kw

LUBRICACIÓN

Sistema de lubricación centralizada para la lubricación de componentes con mayor dificultad de acceso tales como pluma y balancín.

PESO OPERATIVO

Peso operativo para máquina estándar	: 15.950 kg
--------------------------------------	-------------

HMK 140W

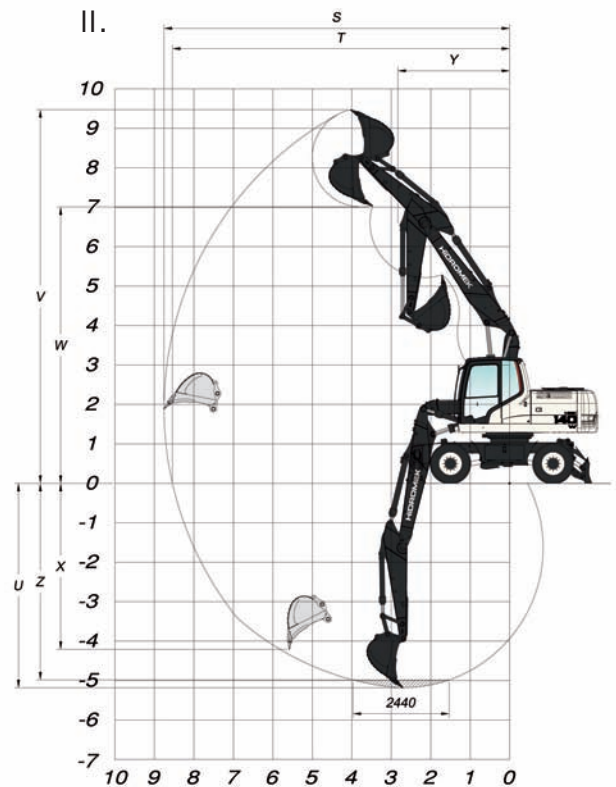
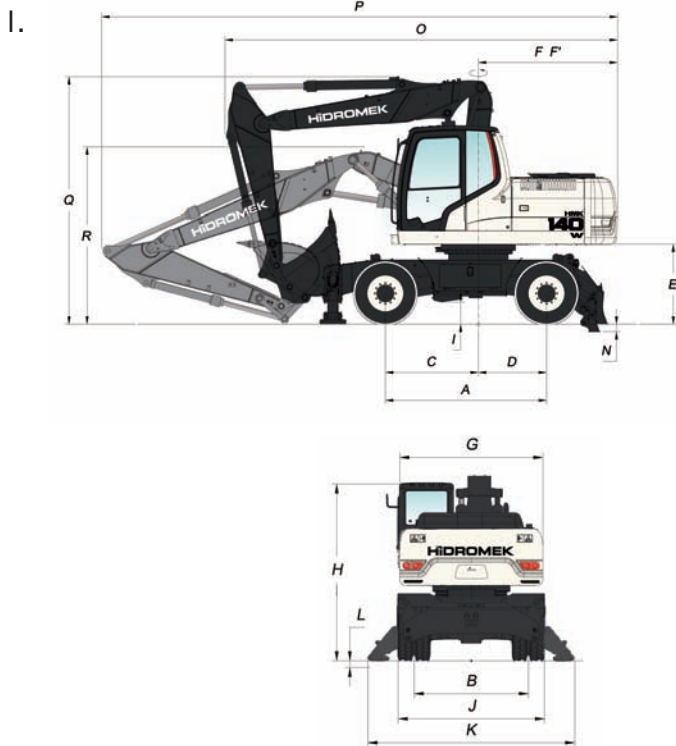

I. DIMENSIONES GENERALES

Dimensiones de pluma	5.090 mm		
Dimensiones de balancín	2.000 mm	* 2.300 mm	2.600 mm
A Distancia entre ejes		2.600 mm	
B Ancho de ejes		1.944 mm	
C Distancia de centro de eje delantero a centro de máquina		1.500 mm	
D Distancia de centro de eje trasero a centro de máquina		1.100 mm	
E Altura desde chasis superior al suelo		1.295 mm	
F Longitud extremo posterior		2.250 mm	
F' Radio de giro		2.340 mm	
G Anchura de chasis superior		2.500 mm	
H Altura de techo de cabina a suelo		3.280 mm	
I Altura mínima de chasis inferior a suelo		360 mm	
J Ancho de rodadura (9.0-20/18R19.5/10.0-20)		* 2.494 / 2.491 / 2.555 mm	
K Anchura total con estabilizadoras		2.500 mm	
L Elevación de máquina con las patas		125 mm	
M Altura de cuchilla recogida al suelo		450 mm	
N Elevación de máquina con la cuchilla		120 mm	
O Longitud total de máquina	6.400 mm	6.340 mm	6.320 mm
P Longitud de máquina en posición transporte	8.350 mm	8.370 mm	8.370 mm
Q Altura de pluma en posición traslación	3.990 mm	3.990 mm	3.990 mm
R Altura de pluma en posición transporte	2.920 mm	2.980 mm	3.100 mm

II. DIMENSIONES DE TRABAJO

S Máxima longitud de excavación	8.460 mm	8.750 mm	9.050 mm
T Máxima longitud de excavación a nivel del suelo	8.240 mm	8.540 mm	8.850 mm
U Máxima profundidad de excavación	4.910 mm	5.210 mm	5.510 mm
V Máxima altura de excavación	9.230 mm	9.450 mm	9.720 mm
W Máxima altura de carga	6.770 mm	6.990 mm	7.240 mm
X Máxima profundidad para zapata vertical	3.850 mm	4.190 mm	4.540 mm
Y Mínimo radio de giro	2.960 mm	3.030 mm	3.140 mm
Z Máxima profundidad a fondo de zanja (2440 mm nivel)	4.800 mm	5.110 mm	5.410 mm

III. ESPECIFICACIONES DE EXCAVACIÓN

Capacidad de cazo estándar	0.60 m ³ (SAE)	0.52 m ³ (SAE)	0.45 m ³ (SAE)
Fuerza de arranque de cazo (con Forzudo) ISO	10.000 (10.900) kgf	10.000 (10.900) kgf	10.000 (10.900) kgf
Fuerza de arranque de balancín (con Forzudo) ISO	7.900 (8.600) kgf	7.200 (7.800) kgf	6.600 (7.200) kgf

* Estándar

HIDROMEK®

OFICINAS CENTRALES

Ayas yolu 25. km 1. Organize Sanayii Bolgesi Osmanli Caddesi No: 1
06935 Sincan / ANKARA / TURQUIA
Tel: (+90) 312 267 12 60 Fax: (+90) 312 267 21 12

OFICINA EN ESPAÑA

HIDROMEK Maquinaria de Construcción España S.L.
C/La máquina 14. Polígono Industrial El Rogo. 08850
GAVA (BARCELONA) / ESPAÑA
Phone: +34 93 638 849 Fax: +34 93 838 0714
email: info@hidromek.es

NOTA

Hidromek se reserva el derecho de modificar las especificaciones y el diseño del modelo indicado en este folleto sin previo aviso