



MOTOR

Fabricante	: ISUZU-AI-4HK1 X
Tipo	: Motor Diesel de 4 cilindros y cuatro tiempos, refrigerado por agua, inyección directa, turboalimentado e inter-cooler
Potencia	: 162 cv / 2000 rpm SAE J1349 (Neto) : 172 cv / 2000 rpm SAE J1995 (Bruto)
Par máximo	: 656 Nm / 1500 rpm (Neto) : 677 Nm / 1500 rpm (Bruto)
Cilindrada	: 5.193 cc
Diámetro y carrera pistón	: 115 mm x 125 mm
Este nuevo motor cumple con la regulación de emisiones U.S EPA Tier III y EC Etapa III-A	

ESTRUCTURA INFERIOR (CHASIS)

Chasis	: Hoja docer frontal y estabilizadores traseros como configuración estándar
Ejes	: Eje delantero oscilante con dos
Posiciones	: Desbloqueado con 8° hacia cada lado para mejor adaptabilidad al terreno, o puede ser bloqueado en la posición deseada para una mayor estabilidad
Neumáticos	: 10.00 - 20 (16 lonas)

CABINA

- Visibilidad panorámica del operador mejorada
- Aumento de la capacidad interna
- 6 silent-blocks para absorber las vibraciones
- Aire acondicionado de gran capacidad
- Guantero refrigerado
- Porta objetos y porta libros
- Suelo de cabina en material impermeable
- Mayor confort para el operador gracias a un asiento versátil y totalmente ajustable
- Rediseño ergonómico de cabina. Interruptores de control reubicados y restyling de pedales y palancas de traslación

SISTEMA DE DIRECCIÓN

Un sistema de dirección tipo Orbitrol controla los cilindros de dirección colocados en el eje delantero. El mínimo radio de giro es 7.400 mm

TRASLACIÓN Y FRENOS

Traslación	: Totalmente hidrostática
Motores de traslación	: Motor de pistones axiales
VELOCIDAD DE TRASLACIÓN	
Velocidad larga	: 32 km/h
Velocidad corta	: 8 km/h
Fuerza de arrastre máxima	: 10.500 kgf
Inclinación máxima	: 29° (%56)
Frenos de servicio	: Frenos delanteros y traseros independientes (doble circuito) Frenado por presión hidráulica y liberación de frenos por muelle. Frenos ubicados en cubos reductores para una mejor estabilidad y seguridad.

LUBRICACIÓN

Sistema de lubricación centralizada para la lubricación de componentes con mayor dificultad de acceso tales como pluma y balancín.

SISTEMA HIDRÁULICO

Bomba principal	
Tipo	: Bomba doble en tandem de pistones axiales de caudal variable
Caudal Max	: 2 x 234 lt/min
Bomba pilotaje	: Piñones. 20 lt/min
Válvulas limitadoras	
Accesorios (Pluma, balancín, cazo)	: 330 kgf/cm ²
Forzudo	: 360 kgf/cm ²
Traslación	: 360 kgf/cm ²
Giro	: 240 kgf/cm ²
Pilotaje	: 40 kgf/cm ²
Cilindros	
Pluma	: 2 x ø 125 x ø 85 x 1.300 mm
Balancín	: 1 x ø 140 x ø 100 x 1.640 mm
Cazo	: 1 x ø 125 x ø 85 x 1.060 mm

SISTEMA DE GIRO

Motor de giro	: Motor hidráulico de pistones axiales de caudal variable con válvulas anti shock, integradas
Reductor	: Reductor de dos etapas de planetarios
Freno de giro	: Multidisco hidráulico. Accionamiento negativo
Velocidad de giro	: 10,8 r.p.m.

Opera Control System

- Panel de control y menús fáciles de usar
- Consumo de gasóleo y productividad mejorados
- Máxima eficiencia gracias a los diferentes modos de trabajo y de potencia
- Prevención de sobrecalentamiento y sistema de protección sin interrupción del trabajo
- Conexión y desconexión automática del forzudo
- Desconector de batería automático
- Información de mantenimientos y sistema de aviso
- Sistema de aviso y registro de errores
- Hidromek Smartlink (Opcional)
- Pre calentamiento automático
- Sistema de aceleración y deceleración automático
- Cambio de potencia automático para mejorar las prestaciones
- Posibilidad de selección de diferentes idiomas en panel de control
- Monitorización en tiempo real de parámetros de operación, presión, temperatura, carga del motor térmico
- Sistema antirrobo por código personal
- Posibilidad de registrar 26 tipos de horas de trabajo
- Cámara de visión trasera y de brazo (Opcional)

CAPACIDADES

Depósito de combustible	: 330 lt	Transmisión	: 2.9 lt
Depósito hidráulico	: 158 lt	Aceite de motor	: 20.5 lt
Sistema hidráulico	: 315 lt	Radiador	: 29.3 lt
Reductor de giro	: 5 lt	Ejes delanteros y frontesaz	: 14,6/18 lt

SISTEMA ELÉCTRICO

Voltaje	: 24 V
Baterías	: 2 x 12 V / 100 Ah
Alternador	: 24 V / 50 A
Motor de arranque	: 24 V / 5.0 kw

PESO OPERATIVO

(200W) Hoja buldócer y estabilizadores atrás	: 22.150 kg
(200W) Estabilizadores adelante y atrás	: 22.370 kg

HMK 200 W

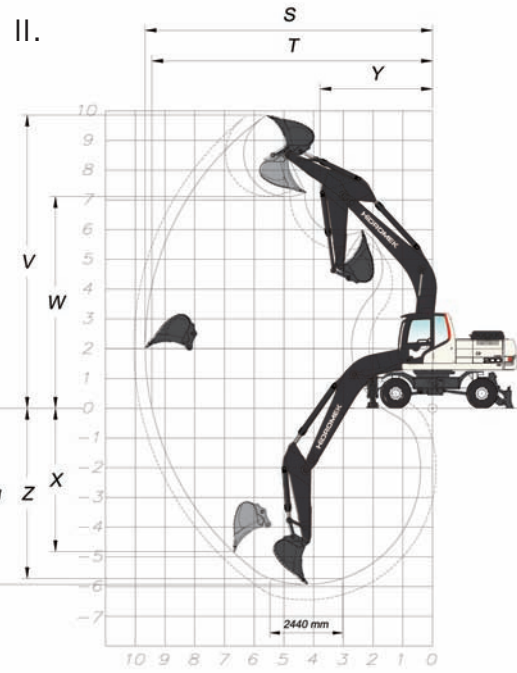
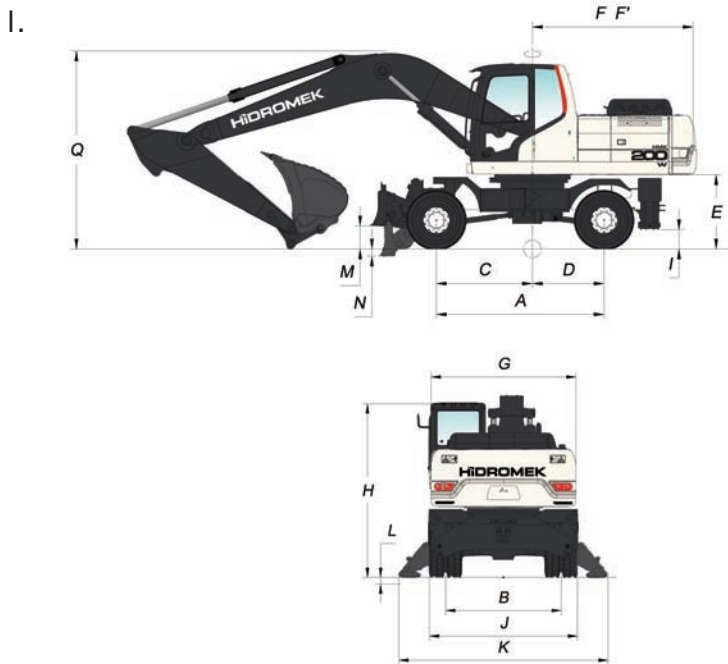

I. DIMENSIONES GENERALES

Pluma	5.600 mm	
Balancín	*2.400 mm	2.920 mm
A - Distancia entre ejes	2.850 mm	
B - Ancho de ejes	1.874 mm	
C - Distancia de centro de eje delantero a centro de máquina	1.500 mm	
D - Distancia de centro de eje trasero a centro de máquina	1.350 mm	
E - Altura desde chasis superior al suelo	1.290 mm	
F - Longitud extremo posterior	2.780 mm	
F' - Radio de giro	2.800 mm	
G - Anchura de chasis superior	2.500 mm	
H - Altura de techo de cabina a suelo	3.350 mm	
I - Altura mínima de chasis inferior a suelo	335 mm	
J - Ancho de rodadura	2.480 mm	
K - Anchura total con estabilizadoras	3.800 mm	
L - Elevación de máquina con las patas	130 mm	
M - Altura de cuchilla recogida al suelo	370 mm	
N - Elevación de máquina con la cuchilla	135 mm	
O - Longitud total de máquina	9.660 mm	9.670 mm
P - Longitud de máquina en posición transporte	9.570 mm	9.570 mm
Q - Altura de pluma en posición traslación	3.570 mm	3.790 mm
R - Altura de pluma en posición transporte	3.330 mm	3.320 mm

* Estándar

II. DIMENSIONES DE TRABAJO

Pluma	5.600 mm	
Balancín	*2.400 mm	2.920 mm
S - Máxima longitud de excavación.	9.420 mm	9.780 mm
T - Máxima longitud de excavación a nivel del suelo.	9.200 mm	9.560 mm
U - Máxima profundidad de excavación.	5.790 mm	6.310 mm
V - Máxima altura de excavación.	9.930 mm	9.880 mm
W - Máxima altura de carga.	7.180 mm	7.200 mm
X - Máxima profundidad para zapata vertical.	4.570 mm	4.630 mm
Y - Mínimo radio de giro.	3.240 mm	3.170 mm
Z - Máxima profundidad a fondo de zanja (2440 mm nivel)	5.580 mm	6.120 mm

* Estándar

III. ESPECIFICACIONES DE EXCAVACIÓN

Capacidad de cazo estándar	0,9 m ³ (SAE)
Fuerza de arranque de cazo (con Forzudo) ISO	15.800 (17.200) kgf
Fuerza de arranque de balancín (con Forzudo) ISO	13.200 (14.400) kgf



HIDROMEK®

OFICINAS CENTRALES
Ayaş yolu 25. km 1. Organize Sanayi Bölgesi Osmanlı Caddesi No: 1
06935 Sincan /ANKARA /TURQUIA
Tel: (+90) 312 267 12 60 Fax: (+90) 312 267 21 12

OFICINA EN ESPAÑA
HIDROMEK Maquinaria de Construcción España S.L
C/La máquina 14. Polígono Industrial El Rogo. 08850
GAVA (BARCELONA) /ESPAÑA
Phone: +34 93 638 849 Fax: +34 93 838 0714
email: info@hidromek.es

AVISO
HIDROMEK se reserva el derecho de modificar las especificaciones y el diseño del modelo indicado en este folleto sin previo aviso.