

**HIDROMEK**

**HMK**  
**200 W**  
**200 W MH**  
**GEN**



## TIPO “SERVICIO PESADO”

La máquina HMK 200W ha sido diseñada por Ingenieros de HIDROMEK tomando en consideración las condiciones de trabajo y la demanda de los operadores, analizándolas con diligencia e introducidas al mercado después de un largo período de pruebas hasta alcanzar la satisfacción y expectativas de los usuarios. Todos los componentes estructurales como: Pluma, Balancín, Cazo, Carro inferior, Chasis superior e inferior, han sido diseñados y fabricados para tipo “Servicio Pesado”. De esta forma la HMK 200W ofrece a los operadores, máxima eficiencia gracias a sus prestaciones libres de problemas y trabajo continuo, incluso en las condiciones más duras. Los procedimientos y equipos de control durante el proceso de fabricación equipados con la más avanzada tecnología, la estrecha y dinámica relación de los equipos multidisciplinares en diseño, producción y fabricantes de componentes, redundan en una HMK 200W equipada con componentes de alta calidad, homologados en todo el mundo y fabricada en nuestras instalaciones, con las más modernas tecnologías de producción. La HMK 200W es un producto con altas prestaciones, durabilidad, comfortable de utilizar, robusta y buena estabilidad, con bajo mantenimiento y costos de operación.





## CABINA

La cabina de la excavadora HMK 200W ha sido diseñada para permitir al operador un trabajo cómodo incluso en las condiciones de trabajo más severas. El parabrisas abatible está diseñado para ofrecer al operador un perfecto ángulo de visión. Es posible abrir el parabrisas deslizando hacia el techo. La ventana trasera puede ser quitada y guardada debajo del asiento del operador. Otras características que ayudan al confort de trabajo del operador son el asiento y la consola frontal. El asiento, que puede ser ajustado en 9 posiciones diferentes y ha sido diseñado para permitir al operador trabajar sin cansancio y cómodamente con grandes prestaciones por un largo tiempo es ofrecido como estándar. También, los Joysticks y el asiento pueden moverse de forma independiente permitiendo mayor comodidad al operador para su estructura corporal.

El asiento ha sido equipado con cinturón de seguridad. La cabina está montada sobre 6 tacos de silicio viscoso que amortigua los efectos del ruido, impactos y vibraciones, dejándola independiente de las condiciones de trabajo de la máquina y los implementos. El aire acondicionado también está incluido en el equipamiento estándar.



## “Un motor extraordinario”

### Motor diesel

Potencia máxima (SAE J1349):162 cv (120.7 Kw) 2000 rpm  
Par máximo :656 Nm 1500 rpm

### Un motor extraordinario...

El motor Isuzu montado en la HMK 200W está especialmente diseñado para su aplicación en excavadoras. Este es un motor turbo diesel que cumple con la Regulación de emisiones U.S EPA Tier III y EC Etapa IIIA. Es un motor de 4 cilindros y cuatro tiempos, refrigerado por agua, turboalimentado y con intercooler. Altas prestaciones, larga vida y fiabilidad del motor bajo todas las condiciones de trabajo en las que ha sido probado a lo largo de mercados muy diferentes.

### Bajo consumo de gasoil...

Este motor proporciona una gran economía de combustible a través de las características de su inyección directa e intercooler, e incrementa la producción de potencia y Par del motor gracias una combustión más eficiente.

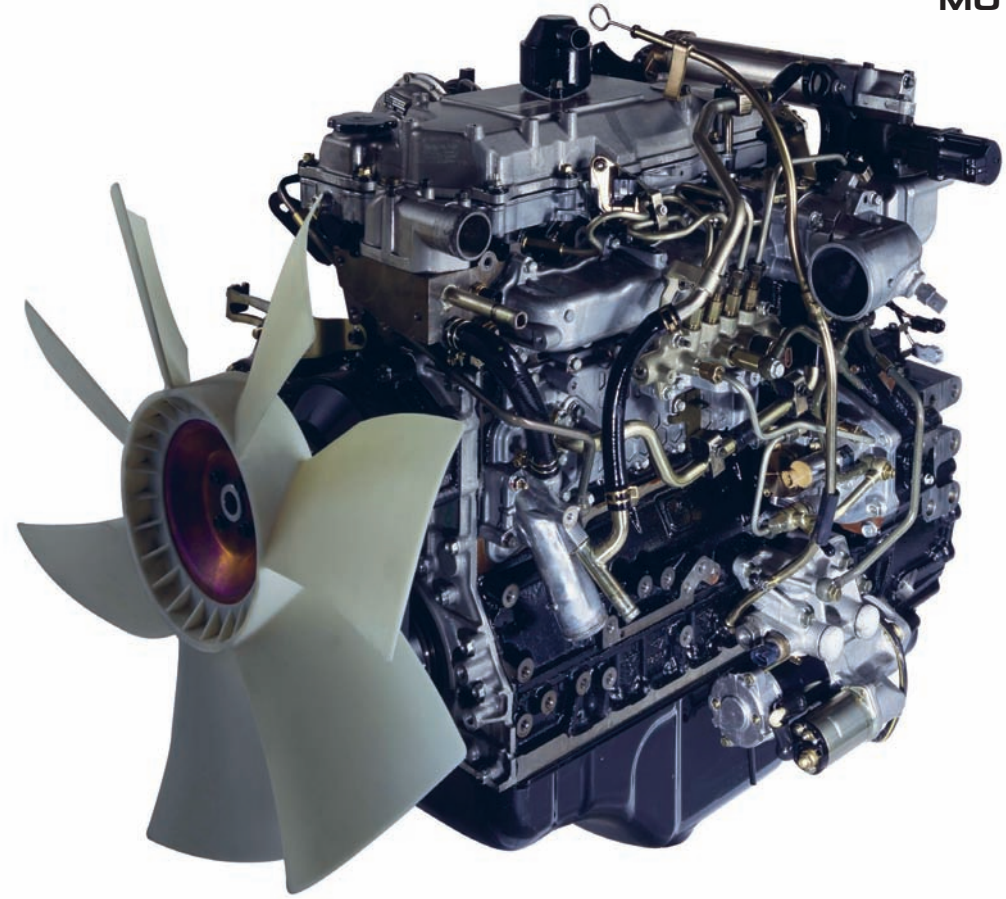

### Más que estándar...

Hidromek siempre ofrece más de lo que se puede esperar de un equipamiento de construcción. Estas son características estándar que se ofrecen junto con el modelo HMK200W:

- Función de precalentamiento del aire para facilitar el arranque en ambientes muy fríos, como estándar.
- Separador de agua para el circuito de gasoil, como estándar.
- No perturba el medio ambiente ni al operador debido a las bajas emisiones de gases y de ruidos.





“Construcción reforzada  
tipo Servicios pesados”

### Chasis inferior

**Chasis :** Caja de sección transversal. Chasis inferior reforzado con hoja de Docer detrás y estabilizadores adelante como estándar

**Ejes :** Eje trasero fijado al chasis inferior. El eje delantero está fijado al chasis inferior mediante bulones para poder oscilar. Este queda fijo mediante unos cilindros de bloqueo en posición de trabajo.

Neumáticos: 10.00 - 20 (14 Lonas)

### Sistema de dirección

El sistema de dirección tipo Orbitrol orienta las ruedas delanteras a través de un cilindro hidráulico. La oscilación del eje delantero es de  $(\pm) 8^\circ$  y el radio de giro mínimo es de 6,900 m.

### Sistema de tracción

Máxima tracción, larga vida útil y altas prestaciones son conseguidas gracias a una moderna transmisión y unos ejes y

un motor de traslación, elegidos con una máxima diligencia. Existe un sistema de seguridad en el motor de traslación para que la máquina no quede fuera de control cuando va cuesta abajo. Además el motor también está protegido de elementos externos a través de chapas metálicas de protección.



## Opera Control System

- Alta eficiencia.
- Control perfecto.
- Economía de combustible.
- Componentes duraderos.
- Baja emisión de gases de escape y ruido.
- Confort de operación.
- Sistema de protección (seguridad) y aviso.
- Sistema de indicación de un fallo o disfunción.
- Funciones auxiliares.

El Opera Control System consta de 4 modos de potencia y 3 modos de trabajo, y proporciona al operador condiciones de trabajo más adecuadas en función a los requerimientos de cada trabajo, con altas prestaciones y economía gracias a un perfecto ajuste entre motor diesel y las bombas hidráulicas.

### SELECCIÓN DE MODOS

#### A- Selección del modo de Potencia

MODO DE POTENCIA	
F ( Modo sensible)	Este modo es indicado para trabajos ligeros que requieran una alta sensibilidad
E (Modo económico)	Este modo es indicado para trabajos ligeros en los que se desea un bajo consumo
P (Modo de potencia)	Este modo es indicado para trabajos generales de excavación y trabajos de carga.
HP (Modo de alta potencia)	Este modo es indicado para trabajos que requieran velocidad y fuerza. Es adecuado cuando lo más importante es la productividad.

#### B- Selección del modo de trabajo

MODOS DE TRABAJO	
D ( Modo excavación)	Está diseñado para trabajos normales de excavación
B ( Modo martillo)	Está diseñado para trabajar con martillo
O (Modo implemento opcional)	Está diseñado para trabajar con implementos opcionales

### CARACTERÍSTICA DE AVISO Y PROTECCIÓN

#### Monitorización constante:

El sistema Opera Control System monitoriza continuamente los parámetros más importantes de la máquina y da un rápido aviso al operador en caso de alguna anomalía.

Tal aviso puede ser de tres maneras:

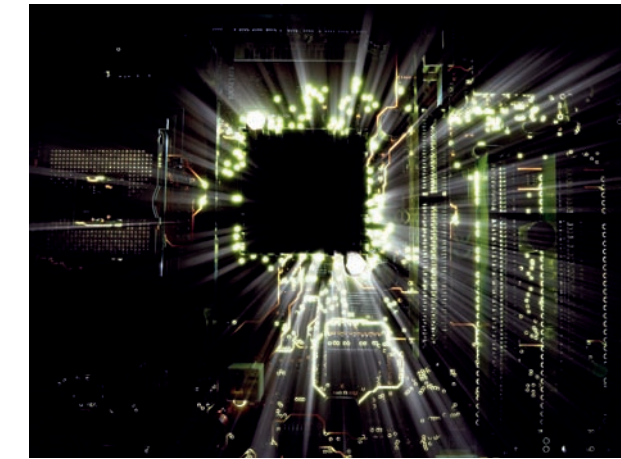

Aviso acústico.  
Aviso luminoso.  
Indicadores.

#### Función de prevención de sobrecalentamiento:

Si la temperatura del agua del motor o la temperatura del aceite hidráulico supera cierta temperatura, un sistema de control electrónico, nos permite seguir trabajando reduciendo el caudal de las bombas hidráulicas y las r.p.m. de motor.

#### Pre calentamiento automático:

El pre calentamiento automático nos permite poner la máquina a una temperatura óptima de trabajo mediante la medición de la temperatura del aire de entrada, la temperatura del refrigerante de motor y la temperatura del aceite hidráulico. La unidad de control de la máquina reduce las r.p.m. de la máquina hasta 1200 en caso de que el líquido refrigerante sea inferior de 30°o en caso de que la temperatura del aceite hidráulico sea inferior a 0° y lo mantiene a estas revoluciones hasta que se caliente. De esta forma se previene el desgaste prematuro de muchos componentes originales del motor. No obstante si hubiera una emergencia en la que necesitáramos mover la máquina rápidamente, dicha función puede ser cancelada pulsando un botón en el panel de control.

#### Indicación automática de errores de funcionamiento

Cuando la máquina presenta algún mal funcionamiento, un código representativo de dicha disfunción aparece en la pantalla del panel en forma de aviso.

#### Memoria de los Mensajes de error:

El Opera Control System tiene la característica de conservar los fallos de funcionamiento ocurridos en la máquina, en su memoria.

#### Aviso de obstrucción en filtro de gasoil:

Notifica visualmente al operador si el filtro de gasoil está obstruido.

## ESPECIFICACIONES TÉCNICAS

#### Selección de modo manual:

En caso de alguna disfunción en el sistema de control de la máquina es posible, cambiar a modo manual y seguir trabajando, a través de un interruptor colocado junto a la caja de fusibles. La regulación de caudal de las bombas hidráulicas quedaría fija y las revoluciones del motor pueden ser ajustadas entre 900 y revoluciones máximas mediante el acelerador manual.

#### Información de componentes y valores de ajuste principales:

Información con respecto al número de serie de los componentes de la máquina pueden ser memorizados en la unidad de control y puede ser consultada cuando se requiera. También es posible leer la información de la disfunción requerida a través de la unidad de control durante la búsqueda de errores.

#### Modificación y carga del programa:

Existe un puerto de conexión para PC en la unidad de control de la máquina. A través de dichos puertos, programas y sus parámetros pueden ser cargados en la máquina.

### CARACTERÍSTICAS AUXILIARES

#### Forzudo automático:

Cuando se necesita más potencia de las condiciones de trabajo normales, el sistema electrónico de control permite trabajar con altas prestaciones incrementando la presión de trabajo del sistema de forma automática.

#### Cambio de potencia automático:

Si se necesita más potencia durante trabajos de excavación o traslación, las revoluciones de motor y el caudal de las bombas hidráulicas aumentarán por encima de los valores establecidos para proporcionar una mayor entrega de potencia.

#### Ralentí automático:

Cuando los mandos están en posición neutral, en caso de que no haya ningún movimiento en estos, el sistema de control electrónico reduce las rpm de motor a 1200 rpm y después al ralentí de la máquina para prevenir consumo de gasoil innecesario. La función de ralentí automático puede ser activada manualmente también cuando el operador lo requiera. Cuando el operado vuelve a tocar los mandos las rpm del motor y el ajuste de caudal de las bombas del modo de trabajo seleccionado anteriormente vuelven a ser restablecidas. De esta forma se puede obtener la potencia deseada del motor.

Esta operación puede ser cancelada por el operador si lo desea

#### Información de estado:

El consumo instantáneo, horario y total puede ser monitorizado. También otros muchos parámetros como voltaje de batería, carga del motor, presión de las bombas, temperatura de líquido refrigerante y temperatura hidráulica pueden ser monitorizados.

#### Información de mantenimiento:

Existe un sistema de aviso que informa al operador sobre el tiempo para los mantenimientos periódicos, automáticamente. Dichos parámetros relacionados con el mantenimiento periódico de las máquinas pueden ser monitorizados en el panel de control.

#### Horas de operación:

Detalle de las horas de trabajo de la máquina, tales como horas de trabajo, horas en traslación, horas de implementos, horas de martillo, son guardados en la memoria.

#### Sistema antirrobo:

El sistema antirrobo se activa mediante un código personal para cada operador.

#### Consumo de combustible:

El consumo de combustible puede ser seguido a través de un panel de control remoto en tiempo real y podremos obtener información estadística.

#### Selección del lenguaje:

Posibilidad de selección de diferentes idiomas en el panel de control remoto.



## EXCAVADORA

Desde un primer momento, en la fase de diseño, la nueva generación GEN ha sido desarrollada pensando en ofrecer un manejo extraordinariamente sencillo, en un entorno de comodidad que hará sentir al operador como en su propia oficina.

Es por ello que la nueva generación GEN de excavadoras Hidromek, por primera vez en su segmento, ha sido equipada con el innovador sistema de control OPERA (Hidromek Operador Interfaz).

OPERA, el interfaz de usuario especialmente desarrollada para la generación de excavadoras GEN, integra todos los dispositivos de control sobre una consola de innovador diseño y ergonómicamente de fácil acceso y manejo, una pantalla a color TFT de alta resolución, y una Unidad de Control Electrónica.

Con OPERA es extraordinariamente sencillo entender y manejar funciones como:

- Control de revoluciones de motor térmico
- Navegar por el menú de pantalla
- Elección del modo de trabajo más apropiado
- Control de luces y limpiaparabrisas
- Manejo el Radio/MP3
- Arranque-Parada del motor para asegurar una mayor economía de combustible durante los tiempos de espera.
- Control de las cámaras – trasera y de balancín (opcional)
- Observar informaciones como: Consumo medio o instantáneo de combustible, presión hidráulica, temperatura del refrigerante de motor o aceite hidráulico, presión de turbo, presión de combustible o presión atmosférica entre otros.
- Códigos de error.
- Tiempos de trabajo tales como: Tiempos de excavación, trabajo con martillo, translación etc.
- Tiempo hasta próximo mantenimiento, entre otros.



Visualizador electrónico



Panel de instrumentos

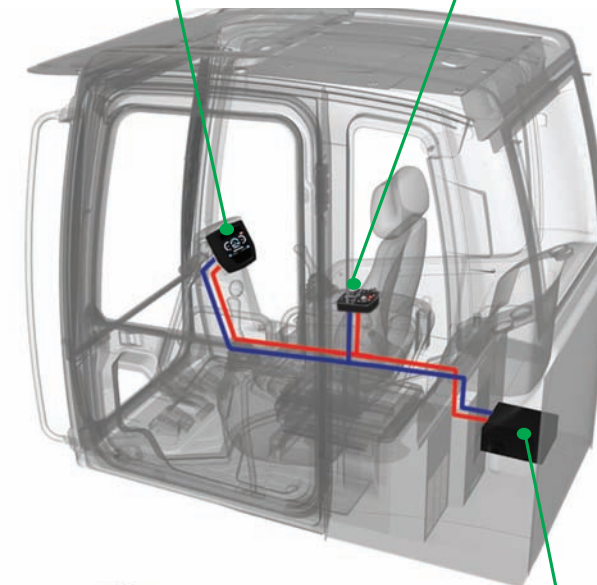

Unidad de control electrónico

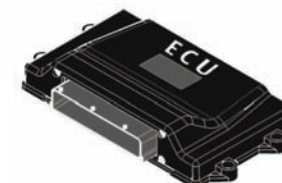





### Características:

- Fácil control.
- Alta eficiencia.
- Genera el caudal necesario cuando se necesita (control negativo)
- Control constante de demanda de potencia dependiendo de la carga de trabajo.
- Máximo rendimiento con todo tipo de condiciones gracias a los diferentes modos de trabajo.
- Asignación de prioridad para los diferentes movimientos del equipo.
- Función de regeneración de caudal en el distribuidor hidráulico.

### Bomba hidráulica principal

El rendimiento de la máquina y la vida de la bomba han sido mejorados, gracias al uso de dos bombas hidráulicas de pistones axiales y caudal variable de KAWASAKI, fabricante líder mundial de bombas hidráulicas. Es capaz de generar la cantidad requerida de caudal cuando es necesitado, a través del control negativo. Dispone de un sistema de control de demanda de potencia en función de la carga del motor para evitar el calado de este. Mediante la selección de los diferentes modos de trabajo en función de las condiciones del mismo, se consigue el mejor ajuste y equilibrio entre bomba hidráulica y motor térmico.

- Alta eficiencia.
- Alta calidad.
- Larga vida operativa y averías.

### Distribuidor hidráulico principal

Este distribuidor nos proporciona sensibilidad y una operación sin vibraciones en cada movimiento combinado. Esto permite al operador centrarse solo en su trabajo, proporcionando prioridades en movimientos de balancín, pluma y giro mediante un control automático. La eficiencia es máxima.

El sistema de regeneración previene contra la cavitación en movimientos de pluma, balancín y cazo, aumentando la vida útil de los sistemas y la velocidad de la máquina.

Desde que opcionalmente se ofreció la posibilidad de instalación de válvulas anti caída para balancín y pluma, el problema de fugas entre el carrete y el cuerpo y las del propio implemento ha desaparecido.

La válvula limitadora de presión de dos etapas permite la posibilidad de un incremento de potencia temporal cuando se requiere.

También dentro del distribuidor tenemos una válvula de traslación paralela. Debido a la estructura del bloque es posible

mandar el aceite producido por las dos bombas a un único cuerpo del distribuidor.

No hay necesidad de tubos o latiguillos externos para cada operación.

Existe un carrete auxiliar para trituradora o cualquier otro implemento.

### Motor y reductor de giro

Se utiliza un motor hidráulico de pistones axiales en conjunto con un reductor tipo “servicio pesado”.

Válvulas anti shock especialmente diseñadas para proporcionar un arranque y una parada en el movimiento de giro más suave y sin vibraciones. El freno de giro es de tipo hidráulico negativo, es decir cuando no hay presión, el motor queda frenado.

### Otras características

Existe un acumulador hidráulico en el sistema de pilotaje que podría ayudarnos a bajar el equipo hasta el suelo, como emergencia, en el caso que se hubiera quedado en una posición elevada, incluso estando el motor térmico parado o las bombas hidráulicas averiadas.

Este sistema hidráulico avanzado ha facilitado la mano de obra de servicio y ha disminuido el coste de los recambios.

Los cilindros hidráulicos están diseñados con sistema de amortiguación para evitar efectos de vibración o sacudidas.

Filtros de gran capacidad que pueden limpiar todo el caudal de aceite hidráulico utilizado.

Es posible el uso de diferentes tipos de martillos, mediante la selección de las diferentes regulaciones de presión y de caudal en la unidad de control.



**MOTOR**

Marca, modelo	:ISUZU AI-4HK1X
Tipo	:Motor Diesel refrigerado por agua, 4 tiempo, 4 cilindros en línea, inyección directa, turboalimentado e intercooler.
Tipo de emisiones	:Etapa III-A (TIER 3)
Potencia	:162 cv (120.7 Kw) 2000 rpm SAE J1349
Par máximo	:656 Nm 1500 rpm
Cilindrada	:5193 cc
Diámetro y carrera	:115mm x125 mm
Este nuevo motor cumple con la Regulación de Emisiones U.S EPA Tier III y EC Etapa III-A	

**SISTEMA HIDRÁULICO**

**Bomba principal**

Tipo	: Bomba doble en tandem de pistones axiales de caudal variable y plato angular
Caudal máximo	: 2 x 234 L/min
Bomba pilotaje	: Bomba de piñones, 19 L/m (10 cc/Rev.)

**Presiones de trabajo**

Cilindros	: 330 kgf/cm <sup>2</sup>
Forzudo	: 360 kgf/cm <sup>2</sup>
Traslación	: 360 kgf/cm <sup>2</sup>
Giro	: 240 kgf/cm <sup>2</sup>
Pilotaje	: 40 kgf/cm <sup>2</sup>

**Cilindros**

Pluma:	2 x 125 x 85 x 1,325 mm
Balancín:	1 x 140 x 100 x 1,640 mm
Cazo:	1 x 125 x 85 x 1,060 mm

**LUBRICACIÓN**

Sistema de lubricación centralizada para la lubricación de componentes con mayor dificultad de acceso tales como pluma y balancín.

**NOTA**

Hidromek se reserva el derecho de modificar las especificaciones y el diseño del modelo indicado en este folleto sin previo aviso

**SISTEMA DE GIRO**

Motor	: Motor hidráulico de pistones axiales de caudal variable con válvulas anti shock, integradas.
Reductor	:Reductor de dos etapas de planetarios.
Freno de giro	:Multidisco hidráulico.
Velocidad de giro	:11 r.p.m.

**CABINA**

- Visibilidad panorámica del operador mejorada
- Aumento de la capacidad interna
- 6 silent-blocks para absorber las vibraciones
- Aire acondicionado de gran capacidad
- Guantero refrigerado
- Porta objetos y porta libros
- Suelo de cabina impermeable
- Mayor confort para el operador gracias a un asiento versátil y totalmente ajustable
- Rediseño ergonómico de cabina: Interruptores de control reubicados, nuevo diseño de pedales y palancas de traslación

**SISTEMA ELÉCTRICO**

Voltaje	: 24 V
Baterías	: 2 x 12 V x 100 AH
Alternador	: 24 V / 50 A
Motor de arranque	: 24 V / 5 Kw

**CAPACIDADES DE FLUIDOS**

Depósito combustible:	354 L	Aceite de motor	: 20.5 L
Tanque hidráulico	: 165 L	Reductor de giro	: 5L
Sistema hidráulico	: 305 L	Reductor de traslación:	3 L
Sistema refrigeración	: 29.3 L	Diferencial delantero trasero:	3 L

**TRASLACIÓN Y FRENOS**

Traslación	:Completamente hidrostática.
Motores de traslación:	Motor de pistones axiales.
Reducción	:Reductor de 2 etapas de planetarios

**VELOCIDAD DE TRASLACIÓN**

Velocidad larga	: 22.5 km/h
Velocidad corta	: 8 km/h
Fuerza de arrastre máxima	: 11.850 kgf
Inclinación máxima	: 30° (%58)
Frenos de servicio	: Frenos delanteros y traseros independientes (doble circuito) Frenado por presión hidráulica y liberación de frenos por muelle. Frenos ubicados en cubos reductores para una mejor estabilidad y seguridad.

**Opera Control System**

- Panel de control y menús fáciles de usar.
- Consumo de gasóleo y productividad mejorados.
- Máxima eficiencia gracias a los diferentes modos de trabajo y modos de potencia.
- Prevención de sobrecalentamiento y sistema de protección sin interrupción del trabajo.
- Conexión y desconexión automática del forzudo.
- Desconexión eléctrica automática.
- Información de mantenimientos y sistema de aviso.
- Registro de errores y sistema de aviso.
- GPRS Sistema de seguimiento por satélite (Opcional)
- Precalentamiento automático
- Sistema de ralentí automático.
- Cambio de potencia automático para mejorar las prestaciones.
- Posibilidad de selección de diferentes idiomas en el panel de control remoto.
- Monitorización en tiempo real de parámetros de operación, presión, temperatura, carga del motor térmico.
- Sistema antirrobo por código personal.
- Posibilidad de registrar 26 tipos de horas de trabajo.
- Cámara de visión trasera y de brazo (Opcional).

**PESO OPERATIVO**

Peso operativo para máquina estándar (200W) Hoja buldócer y estabilizadores atrás	:22.800 kg
Peso operativo para máquina estándar (200W)Estabilizadores adelante y atrás	: 23.050 kg
Peso operativo para máquina estándar (200W MH)	: 23.600 kg

**CAZO ESTÁNDAR**

TIPO HEAVY DUTY

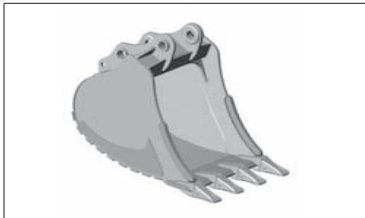

Anchura	1.190 mm
Capacidad	1.00 m <sup>3</sup>
Peso	800 kg
Número de dientes	5
Balancín	2.92 m
	*2.40 m

\* Estándar

**DIAGRAMA DE SELECCIÓN DE CAZO OPCIONAL**

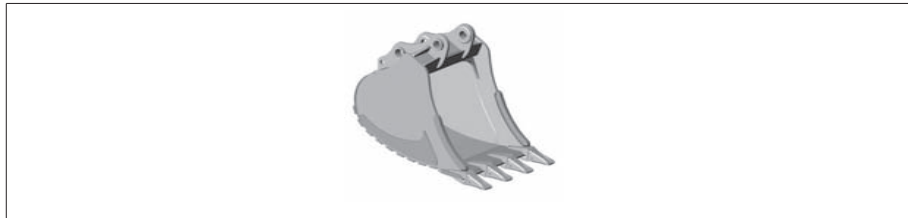

600 mm	750 mm	900 mm	1.050 mm	1.400 mm
0.40 m <sup>3</sup>	0.54 m <sup>3</sup>	0.68 m <sup>3</sup>	0.82 m <sup>3</sup>	1.20 m <sup>3</sup>
510 kg	570 kg	640 kg	690 kg	870 kg
3	3	4	4	6
A	A	A	A	C
A	A	A	A	D

Nota: Disponibilidad de cazos de radio sencillo y cazos tipo roca.

- A- Densidad del material menor de 1.200 kg/m<sup>3</sup>
- B- Densidad del material menor de 1.800 kg/m<sup>3</sup>
- C- Densidad del material menor de 1.500 kg/m<sup>3</sup>
- D- Densidad del material menor de 1.200 kg/m<sup>3</sup>

**FUERZAS DE CAZO**

SAE	Longitud de balancín	*2.40 m
	Fuerza de excavación de cazo (con forzado)	13.900 (15.200) kgf
	Fuerza de penetración de balancín (con forzado)	12.800 (14.000) kgf
	Fuerza de excavación de cazo (con forzado)	15.800 (17.200) kgf
ISO	Fuerza de penetración de balancín (con forzado)	13.200 (14.400) kgf

2.92 m	
13.900 (15.200) kgf	
11.200 (12.300) kgf	
15.800 (17.200) kgf	
11.600 (12.600) kgf	

**NOTAS**

- Los implementos opcionales y accesorios ofrecidos con esta máquina pueden diferir en función de los países.
- Por favor, consulte a su distribuidor autorizado para disponer de implementos y accesorios.



## CAPACIDADES DE CARGA

## EXCAVADORA

HMK 200W Pluma: 5.8m, Balancín: 2.40m, Cazo: 1.00m³ (SAE), Estabilizadores delanteros/hoja dozer trasera													↑: Frontal ↗: Lateral	
A, m	Unidad de carga	1.5		3.0		4.5		6.0		7.5		Alcance máximo		
B, m		↑	↗	↑	↗	↑	↗	↑	↗	↑	↗	↑	↗	A, m
7.5	kg							*4500	*4500			*4050	*4050	6.46
6.0	kg							*4600	*4600			*3850	*3850	7.50
4.5	kg					*6250	*6250	*5150	*5150	*4650	4300	*3900	3700	8.13
3.0	kg					*8050	*8050	*6000	*5950	*5050	4150	*4050	3350	8.44
1.5	kg					*9500	8800	*6800	*5650	*5400	3950	*4450	3250	8.47
0 (Tierra)	kg			*5850	*5850	*10150	8500	*7250	*5450	*5650	3850	*5050	3350	8.23
-1.5	kg	*6950	*6950	*10750	*10750	*9950	8450	*7250	*5350	*5500	3850	*5300	3700	7.69
-3.0	kg	*11850	*11850	*12750	*12750	*9000	8550	*6600	*5450			*5500	4550	6.78
-4.5	kg			*9550	*9550	*6850	*6850					*5500	*5500	5.29

HMK 200W MH Pluma: 6.8m, Balancín: 4.1 m													↑: Frontal ↗: Lateral			
X, m	Unidad de carga	3		4.5		6.0		7.5		9.0		10.5		Alcance máximo		
H, m		↑	↗	↑	↗	↑	↗	↑	↗	↑	↗	↑	↗	↑	↗	R, m
10.5	kg					*7550	*7550	*6600	*6600					*6400	*6400	6.50
9.0	kg							*6300	*6300	*5700	*5700			*5500	5000	8.12
7.5	kg							*6350	*6350	*5650	*5650	*5100	4250	*5050	4100	9.21
5.0	kg					*8100	*8100	*6750	*6750	*5800	5650	*5150	4250	*4750	3600	9.96
4.5	kg					*9350	*9350	*7300	*7300	*6050	5500	*5200	4150	*4500	3300	10.44
3.0	kg					*10650	*10650	*7900	7450	*6350	5350	*5300	4100	*4450	3250	10.69
1.5	kg					*7600	*7600	*8200	7150	*6450	5150	*5250	4000	*4250	3200	10.71
0 (Tierra)	kg					*6150	*6150	*8000	6950	*6300	5050	*5050	3900	*3850	3200	10.52
-1.5	kg	*3350	*3350	*7050	*7050	*7300	6850	*5800	5000	*4500	3900			*3500	3350	10.11
-3.0	kg					*7300	*7300	*6050	*6050	*4800	*4800	*3500	*3500			9.44

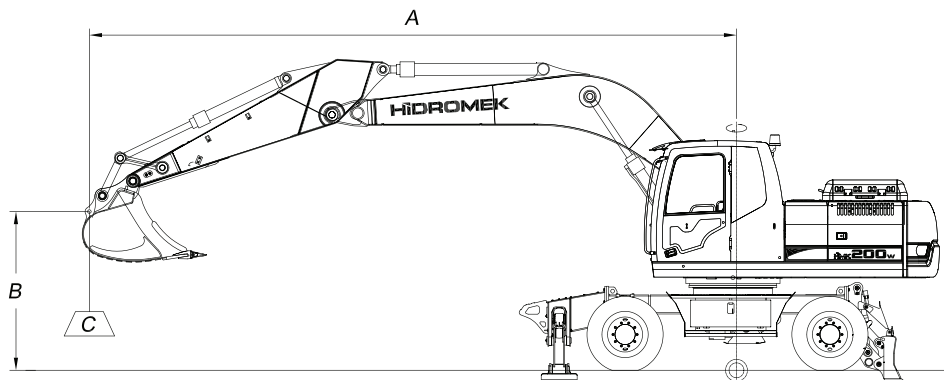

A Radio de carga  
B Punto más alto de carga  
C Capacidad de carga

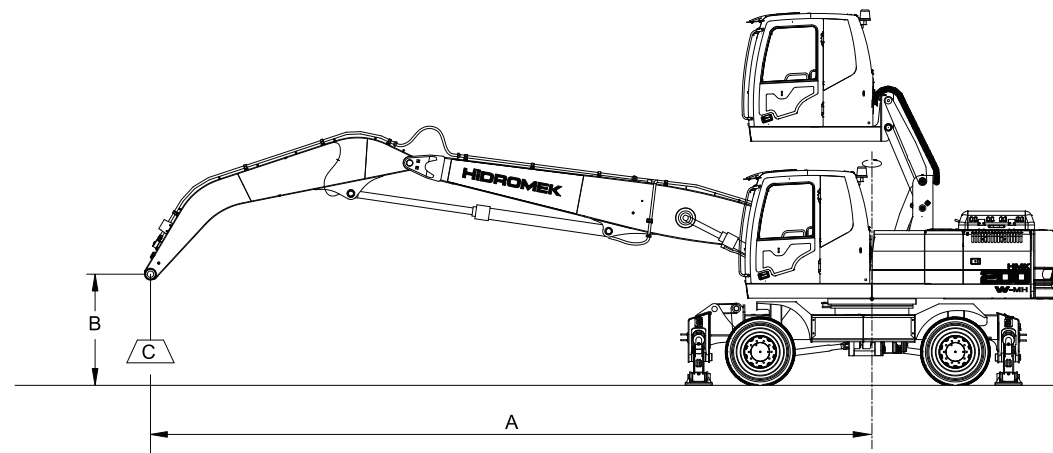

### Notas

1. Capacidades de carga de acuerdo a SAE J1097 and ISO 10567
2. El punto de carga es el punto de amarre de cazo
3. Las capacidades de carga no deben excederse en un 75% de la capacidad e inflexión o del 87% de la capacidad hidráulica
4. Los valores marcados con (\*) están limitados por capacidad hidráulica
5. Implemento de pulpo no incluido

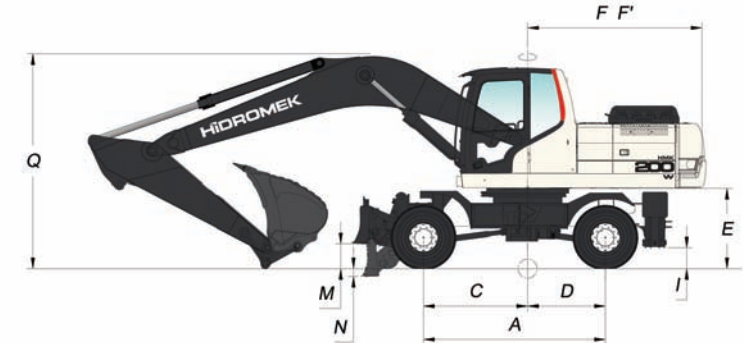
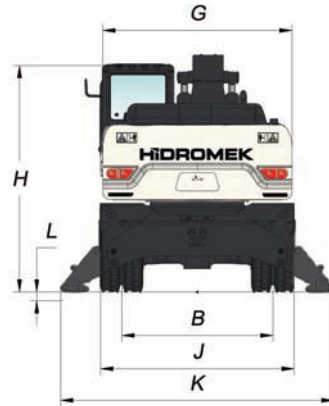
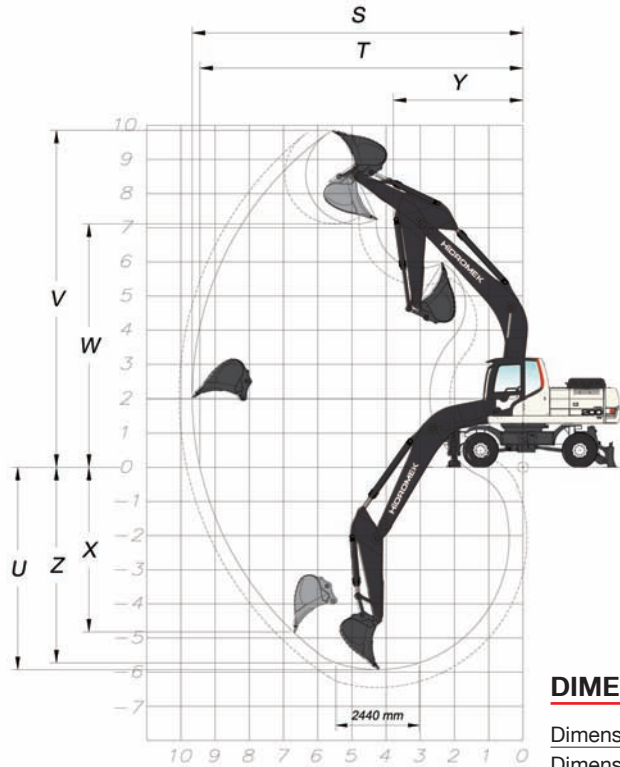

**DIMENSIONES GENERALES**

Dimensiones de pluma	5.800 mm	
Dimensiones de balancín	*2.400 mm	2.920 mm
A - Distancia entre ejes	2.900 mm	
B - Ancho de ejes	2.124 mm	
C - Distancia de centro de eje delantero a centro de máquina	1.660 mm	
D - Distancia de centro de eje trasero a centro de máquina	1.240 mm	
E - Altura desde chasis superior al suelo	1.290 mm	
F - Longitud extremo posterior	2.780 mm	
F' - Radio de giro	2.800 mm	
G - Anchura de chasis superior	2.660 mm	
H - Altura de techo de cabina a suelo	3.180 mm	
I - Altura mínima de chasis inferior a suelo	340 mm	
J - Ancho de rodadura	2,500 /*2700 mm	
K - Anchura total con estabilizadoras	3.840 mm	
L - Elevación de máquina con las patas	125 mm	
M - Altura de cuchilla recogida al suelo	400 mm	
N - Elevación de máquina con la cuchilla	125 mm	
O - Longitud total de máquina	9.800 mm	9.800 mm
P - Longitud de máquina en posición transporte	9.760 mm	9.730 mm
Q - Altura de pluma en posición traslación	3.380 mm	3.340 mm
R - Altura de pluma en posición transporte	3.190 mm	3.110 mm

\* Estándar

**DIMENSIONES DE TRABAJO**

Dimensiones de pluma	5.800 mm	
Dimensiones de balancín	*2.400 mm	2.920 mm
S . Máxima longitud de excavación	9.670 mm	10.050 mm
T . Máxima longitud de excavación a nivel del suelo	9.450 mm	9.830 mm
U . Máxima profundidad de excavación	5.930 mm	6.450 mm
V . Máxima altura de excavación	9.850 mm	9.780 mm
W . Máxima altura de carga	7.110 mm	7.120 mm
X . Máxima profundidad para zapata vertical	4.930 mm	5.050 mm
Y . Mínimo radio de giro	3.810 mm	3.720 mm
Z . Máxima profundidad a fondo de zanja. (2440 mm nivel)	5.730 mm	6.270 mm

\* Estándar



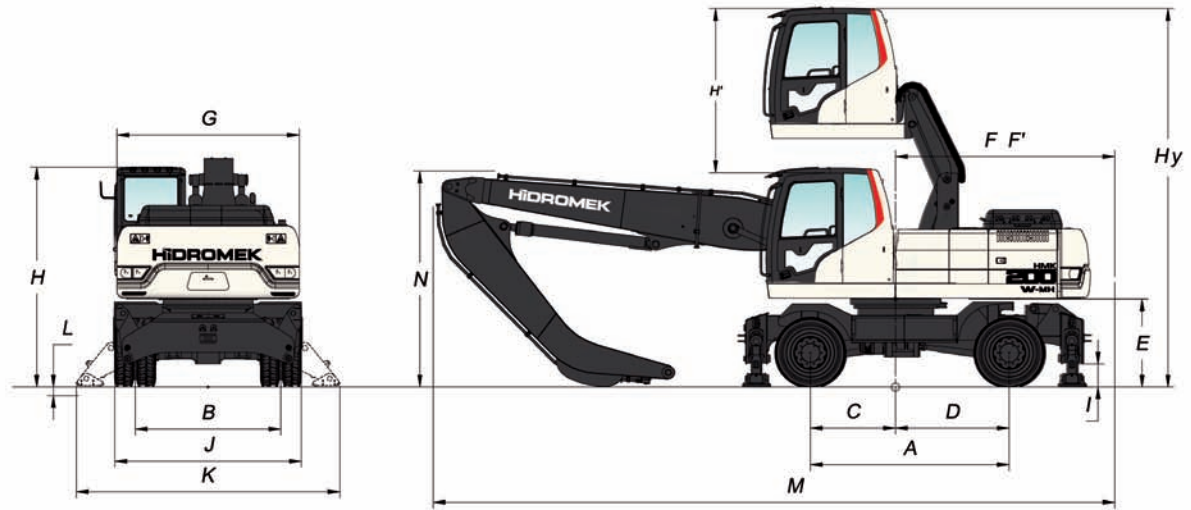
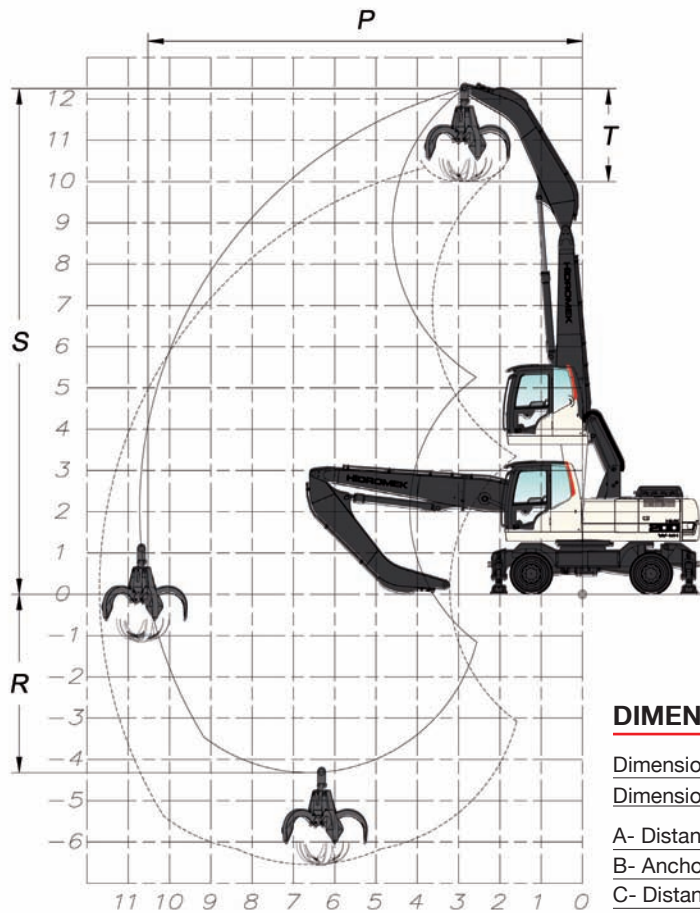

**DIMENSIONES GENERALES**

Dimensiones de pluma	6.800 mm
Dimensiones de balancín	4.100 mm
A- Distancia entre ejes	2.900 mm
B- Ancho de ejes	2.124 mm
C- Distancia de centro de eje delantero a centro de máquina	1.660 mm
D- Distancia de centro de eje trasero a centro de máquina	1.240 mm
E- Altura desde chasis superior al suelo	1.290 mm
F - Longitud extremo posterior	2.780 mm
F'- Radio de giro	2.800 mm
G- Anchura de chasis superior	2.660 mm
H- Altura de techo de cabina a suelo	3.200 mm
H'- Elevación máxima de cabina	2.400 mm
Hy- Altura total de cabina	5.600 mm
I- Altura mínima de estabilizadores al suelo	340 mm
J- Ancho de rodadura	2.720 mm
K- Anchura total con estabilizadores	3.840 mm
L- Elevación de la máquina con los estabilizadores	125 mm
M- Longitud máxima en posición transporte	9.950 mm
N- Altura de pluma en posición transporte	3.150 mm

**DIMENSIONES DE TRABAJO**

Dimensiones de pluma	6.800 mm
Dimensiones de balancín	4.100 mm
O- Máximo alcance de excavación.	10.720 mm
P- Máxima alcance de excavación a nivel de suelo.	10.520 mm
R- Máxima profundidad de excavación.	4.320 mm
S- Máxima altura de excavación.	12.250 mm
T- Altura máxima de equipamiento y pulpo.	2.230 mm

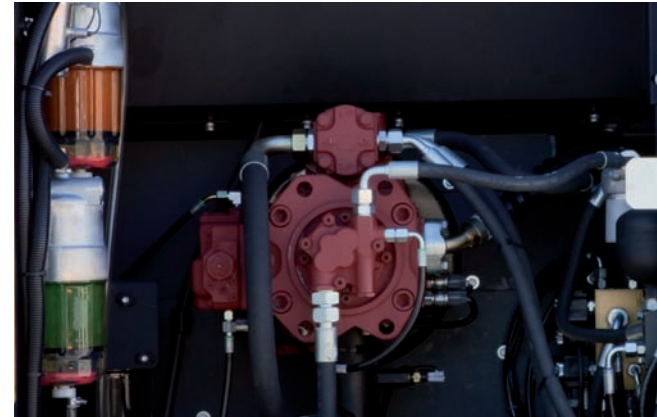
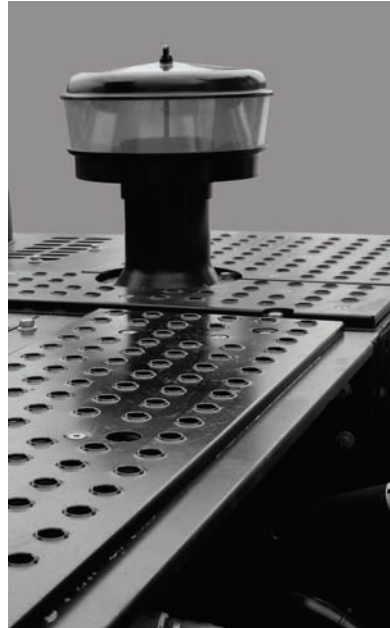





✓ **Equipamiento especial**

- Balancín 2.92 m
- Cazos de varias tallas
- Engrase centralizado
- Instalación de martillo hidráulico
- Instalación de rotador
- Válvula de seguridad en pluma
- Válvula de seguridad en balancín
- Sistema de aviso de sobrecarga
- Martillo hidráulico
- Enganche rápido hidráulico
- Faros de trabajo adicionales traseros
- Ripper
- Rotador
- Protector de parabrisas delantero
- Hidromek Smart Link
- Cámara
- Movimiento hidráulico de giro para pinza

✓ **Equipamiento estándar.**

- Radio/MP3
- Aire acondicionado.
- Calefacción de cabina.
- Cabina de acuerdo con test de seguridad FOPS
- Puerto de conexión para PC.
- Bomba de repostaje.
- Pre filtro de aire.
- Filtro de aire doble.
- Ralentí automático
- Facilidad de precalentamiento de motor.
- Indicadores de sobrecalentamiento, baja presión de motor y filtro de aire obstruido.
- Sistema de aviso de baja carga de batería.
- Lámparas de trabajo frontal adicional sobre la cabina
- Luz rotativa.
- Faros (trabajo, carretera)
- Caja Herramientas



# HIDROMEK

[www.hidromek.com](http://www.hidromek.com)

## OFICINAS CENTRALES

Ayaş yolu 25. km 1. Organize Sanayii Bolgesi Osmanli Caddesi No: 1  
06935 Sincan /ANKARA /TURQUIA  
Tel: (+90) 312 267 12 60 Fax: (+90) 312 267 21 12  
email: [export@hidromek.com.tr](mailto:export@hidromek.com.tr)

## OFICINA EN ESPAÑA

HIDROMEK Maquinaria de Construcción España S.L  
C/De la Màquina 14. Pol. Ind. El Rega. 08850  
Gàva (BARCELONA) /ESPAÑA  
Phone: 00 34 936 388 465 Fax: 00 34 936 380 714  
email: [info@hidromek.es](mailto:info@hidromek.es)

Su Distribuidor Local

**ADVERTENCIA**  
HIDROMEK conserve el derecho de hacer cambios sin previo aviso  
en los diseños y valores dados en este catálogo.