

EXU Datos Técnicos Transpaleta eléctrica

[EXU 16](#)

[EXU 16 Li-Ion](#)

[EXU 18](#)

[EXU 18 Li-Ion](#)

[EXU 20](#)

[EXU 22](#)

[EXU-H 18](#)

[EXU-H 20](#)





		STILL	STILL	STILL	STILL	STILL	STILL	STILL	STILL	STILL			
Marcas distintivas	1.1	Fabricante			STILL	STILL	STILL	STILL	STILL	STILL			
	1.2	Denominación de tipo del fabricante			EXU 16	EXU 16 Li-Ion	EXU 18	EXU 18 Li-Ion	EXU 20	EXU 22	EXU-H 18	EXU-H 20	
	1.3	Accionamiento			Eléctrico	Eléctrico	Eléctrico	Eléctrico	Eléctrico	Eléctrico	Eléctrico	Eléctrico	
	1.4	Tipo de operario			Acompañante	Acompañante	Acompañante	Acompañante	Acompañante	Acompañante	Acompañante	Acompañante	
	1.5	Capacidad nominal/carga nominal	Q	kg	1600	1600	1800	1800	2000	2200	800/1800	800/2000	
	1.6	Centro de gravedad de la carga	c	mm	600	600	600	600	600	600	600	600	
	1.8	Distancia de carga, centro del eje motriz a la horquilla	bajada/subida	x	mm	963/883 ¹	963/883 ¹	963/883 ¹	963/883 ¹	963/883 ¹	950/890 ¹	950/890 ¹	
	1.9	Distancia entre ejes	bajada/subida	y	mm	1304/1228 ¹	1304/1228 ¹	1304/1228 ¹	1381/1301 ¹	1381/1301 ¹	1449/1370 ¹	1404/1338 ¹	1404/1338 ¹
	Pesos	2.1	Peso en servicio, batería incluida		kg	430	357/372	430	357/372	495	606	558	603
2.2		Carga por eje con carga	lado de conducción/lado de carga	kg	680/1350	680/1350	746/1542	746/1542	789/1699	908/1833	822/1539	937/1664	
2.3		Carga de eje en vacío	lado de conducción/lado de carga	kg	384/104	384/104	384/104	384/104	384/104	384/104	411/145	458/145	
Ruedas/chasis	3.1	Ruedas			Poliuretano	Poliuretano	Poliuretano	Poliuretano	Poliuretano	Poliuretano	Poliuretano	Poliuretano	
	3.2	Tamaño de ruedas	lado de conducción	mm	∅ 230 x 75	∅ 230 x 75	∅ 230 x 75	∅ 230 x 75	∅ 230 x 75	∅ 230 x 75	∅ 230 x 75	∅ 230 x 75	
	3.3	Tamaño de ruedas	lado de carga	mm	∅ 85 x 105	∅ 85 x 110	∅ 85 x 100	∅ 85 x 100	∅ 85 x 100	∅ 85 x 100	2x ∅ 85 x 65 (sencillo: ∅ 85 x 90)	2x ∅ 85 x 65 (sencillo: ∅ 85 x 90)	
	3.4	Tamaño rodillo de apoyo		mm	∅ 125 x 40	∅ 125 x 40	∅ 125 x 40	∅ 125 x 40	∅ 125 x 40	∅ 125 x 40	2x ∅ 125 x 40	2x ∅ 125 x 40	
	3.5	Número de ruedas (x = tracción)	lado de conducción/lado de carga			1x + 2/2	1x + 2/2	1x + 2/4	1x + 2/4	1x + 2/4	1x + 2/4	1x + 2/4	
	3.6	Ancho de vías	lado de conducción	b ₁₀	mm	482	482	482	482	482	482	482	
	3.7	Ancho de vías	lado de carga	b ₁₁	mm	395	395	395	395	395	380 (340)	380 (340)	
Dimensiones	4.4	Elevación		mm	130	130	130	130	130	130	675	675	
	4.9	Altura timón en posición de conducción	mín./máx.	h ₁₄	mm	740/1250	740/1250	740/1250	740/1250	740/1250	740/1250	720/1240	720/1240
	4.15	Altura de horquilla, en reposo		h ₁₃	mm	85	85	85	85	85	85	85	
	4.19	Longitud total		l ₁	mm	1660	1650	1660	1650	1730	1820	1807	1882
	4.20	Longitud hasta frontal de horquillas		l ₂	mm	510	510	510	510	580	670	617	692
	4.21	Anchura total		b ₁ b ₂	mm	720	720	720	720	720	720	720	720
	4.22	Dimensiones de horquillas	DIN ISO 2331	s/e/l	mm	55/165/1150	55/165/1150	55/165/1150	55/165/1150	55/165/1150	55/165/1150	180/50/1190	180/50/1190
	4.25	Anchura exterior de horquillas		b ₅	mm	520/560/680	520/560/680	520/560/680	520/560/680	520/560/680	520/560/680	560 (520)	560 (520)
	4.32	Altura libre al suelo, centro de la distancia entre ejes		m ₂	mm	36/166	36/166	36/166	36/166	36/166	36/166	20/145	20/145
	4.34.1	Ancho de pasillo para palés 1000 x 1200 transversalmente		A _{st}	mm	1947/1962 ¹	1947/1962 ¹	1947/1962 ¹	1947/1962 ¹	1997/2017 ¹	2060/2055 ¹	2045	2120
	4.34.2	Ancho de pasillo para palés 800 x 1200 longitudinalmente		A _{st}	mm	1997/2012 ¹	1997/2012 ¹	1997/2012 ¹	1997/2012 ¹	2047/2067 ¹	2110/2105 ¹	2095	2170
	4.35	Radio de giro		W _a	mm	1560/1495 ¹	1560/1495 ¹	1560/1495 ¹	1560/1495 ¹	1610/1550 ¹	1670/1585 ¹	1645/1585 ¹	1720/1660 ¹
	Datos de prestaciones	5.1	Velocidad de traslación	con/sin carga	km/h	6/6	6/6	6/6	6/6	6/6	6/6	6/6	6/6
5.2		Velocidad de elevación	con/sin carga	m/s	0.040/0.060	0.040/0.060	0.040/0.060	0.040/0.060	0.040/0.060	0.034/0.043	0.115/0.184	0.115/0.184	
5.3		Velocidad de descenso	con/sin carga	m/s	0.071/0.065	0.071/0.065	0.071/0.065	0.071/0.065	0.071/0.065	0.070/0.063	0.326/0.130	0.326/0.130	
5.8		Rampa superable máx. kB 5	con/sin carga	%	14/24	14/24	13/24	13/24	11/24	10/24	12/24	10/24	
5.9		Tiempo de aceleración sobre 10 m	con/sin carga	m/s	7.58/6.50	7.58/6.50	7.65/6.50	7.65/6.50	8.04/6.50	8.04/6.50	8.45/7.10	8.45/7.10	
5.10		Freno de servicio				Electromagnético	Electromagnético	Electromagnético	Electromagnético	Electromagnético	Electromagnético	Electromagnético	
Motor eléctrico	6.1	Régimen del motor de traslación S2 60 min		kW	1.2	1.2	1.2	1.2	1.2	1.2	1.2	1.2	
	6.2	Régimen del motor de elevación a S3 15%		kW	1.0	1.0	1.0	1.0	1.2	1.4	1.2	1.2	
	6.3	Batería conforme a DIN 43531/35/36 A, B, C, no				Estándar británico	Estándar británico	Estándar británico	Estándar británico	2 PzS	3 PzS	Estándar británico	2 PzS
	6.4	Tensión/capacidad nominal de batería K _s		V/Ah	24/150	23/84-23/166	24/150	23/84-23/166	24/250	24/375	24/150	24/250	
	6.5	Peso de batería ±5% (depende del fabricante)		kg	141	56 - 71	141	56 - 71	213	301	144	191	
	6.6	Consumo de energía conforme al ciclo VDI		kWh/h	0.38	0.38	0.38	0.38	0.38	0.38	0.38	0.38	
Varios	8.1	Control de accionamiento			Control de CA	Control de CA	Control de CA	Control de CA	Control de CA	Control de CA	Control de CA	Control de CA	
	8.4	Nivel de presión acústica en el asiento del conductor		dB (A)	68.7	68.7	68.7	68.7	68.7	68.7	62.0	62.0	

¹ Elevación inicial descendida/Elevación inicial subida

Plataforma de pie opcional (acompañante/montado)

		EXU 20 S	EXU 22 S			
1.2	Denominación de tipo del fabricante					
1.4	Tipo de operario	De pie	De pie			
2.1	Peso en servicio, batería incluida	kg	610	659		
2.2	Carga por eje con carga	lado de conducción/lado de carga	kg	896/1689	934/1851	
2.3	Carga de eje en vacío	lado de conducción/lado de carga	kg	384/104	384/104	
4.9	Altura de timón en posición de conducción	mín./máx.	h ₁₄	mm	740/1250	740/1250
4.19	Longitud total	acompañante/montado	l ₁	mm	1890/2270 ¹	1980/2360 ¹
4.20	Longitud hasta frontal de horquillas	acompañante/montado	l ₂	mm	740/1140 ¹	830/1210 ¹
4.34.1	Ancho de pasillo para palés 1000 x 1200 transversalmente	acompañante/montado	A _{st}	mm	1987/2162 ¹	2078/2253 ¹
4.34.2	Ancho de pasillo para palés 800 x 1200 longitudinalmente	acompañante/montado	A _{st}	mm	2037/2212 ¹	2128/2303 ¹
4.35	Radio de giro/elevación inicial descendida	acompañante/montado	W _a	mm	1600/1775 ¹	1690/1865 ¹
	Radio de giro/elevación inicial levantada	acompañante/montado	W _a	mm	1520/1695 ¹	1610/1785 ¹
5.1	Velocidad de traslación	con/sin carga	km/h	6/6	6/6	

¹ Elevación inicial descendida/Elevación inicial subida

EXU Transpaleta eléctrica
 Dibujos técnicos

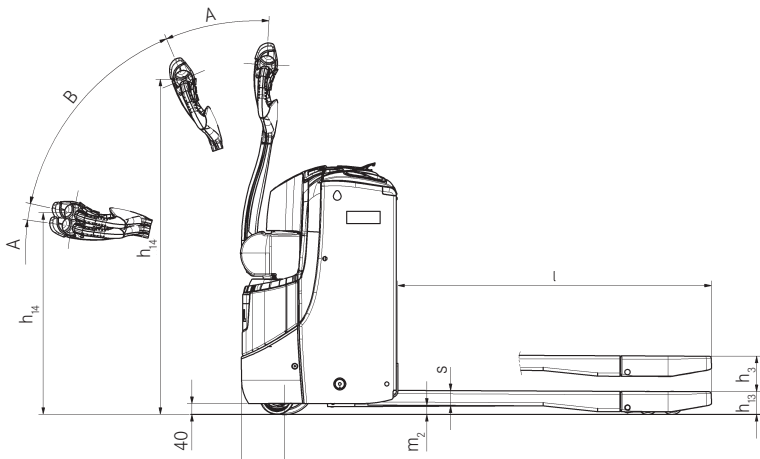

Vista lateral

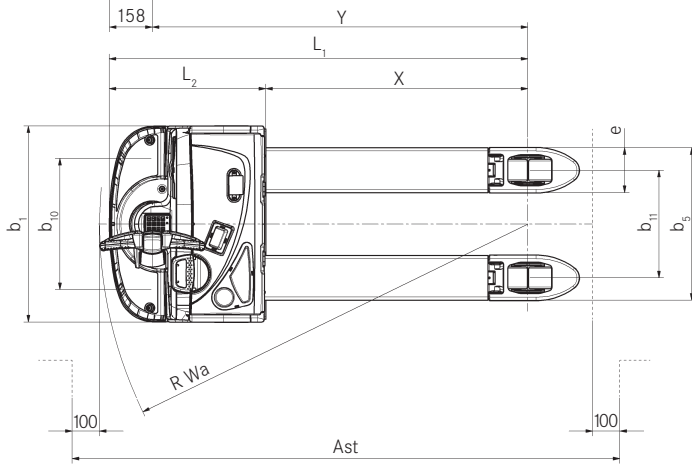

Vista superior

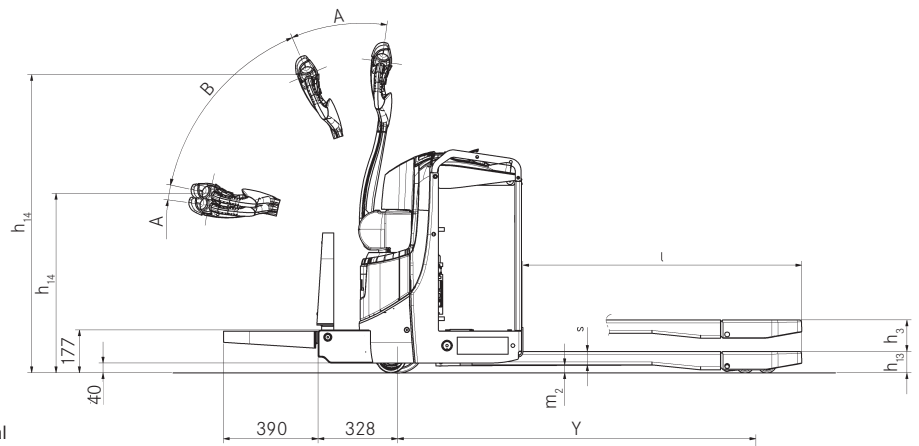

Vista lateral EXU con plataforma abatible opcional

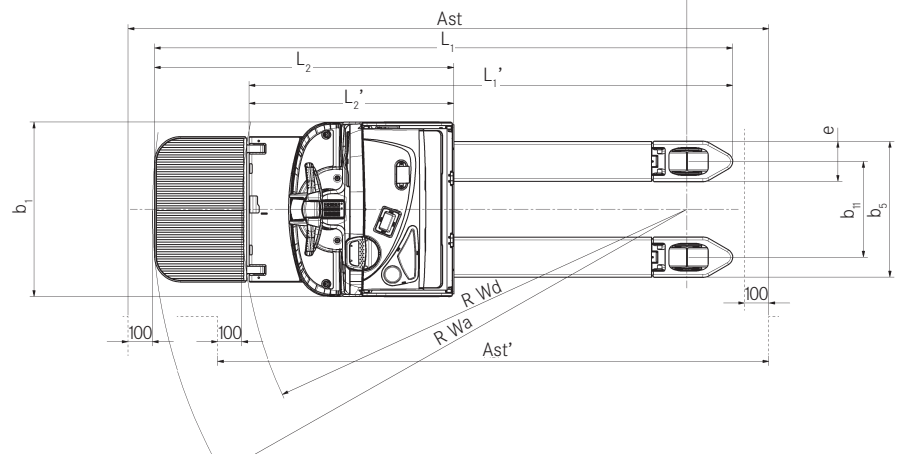

Vista superior EXU con plataforma abatible opcional

EXU Transpaleta eléctrica



Autorización de acceso FleetManager 4.x



Rueda de tracción perfilada



Vista de la punta de las horquillas



Cambio de batería lateral

EXU

¿Busca una potente transpaleta para transportar cargas con un peso de hasta 2,200 a cortas distancias? ¿Un asistente de almacén que pueda maniobrar con precisión y seguridad incluso en espacios confinados? ¡Entonces, debería echar un vistazo a la EXU! Gracias a su tamaño compacto está perfectamente indicada para lugares de espacio limitado, desde pasillos de almacén estrechos hasta la carga y descarga de camiones y el trabajo en pasillos de supermercados. Inteligente: el exclusivo timón OPTISPEED adapta automáticamente la velocidad de la carretilla al ángulo del timón, garantizando así un transporte seguro y rápido de los productos. A su vez, con los programas de conducción ECO y BOOST, puede elegir entre potencia máxima y eficiencia óptima con tan sólo pulsar un botón. ¿Quiere, además de transportar productos, proteger la salud de sus empleados en la preparación de pedidos? El modelo EXU-H tiene una impresionante altura de trabajo ajustable de forma variable hasta 760 mm que garantiza una posición corporal ergonómicamente óptima para todos los operarios. La función opcional de elevación automática ofrece aún más comodidad: un sensor detecta el borde superior de los productos cargados y adapta automáticamente la altura de trabajo. Si se añade o se retira otra capa de productos, las horquillas suben o bajan ellas solas una fracción.

EXU Li-Ion

La EXU Li-Ion es una poderosa carretilla eficiente y compacta que garantiza una disponibilidad óptima. Además de permitir una carga intermedia de la batería, el proceso de carga en sí mismo es mucho más rápido que el de las baterías de carga convencionales: la batería de iones de litio se puede cargar al 60% en tan solo 40 minutos. Pero estas no son todas las ventajas de esta moderna tecnología de accionamiento: con hasta 2,500 ciclos de carga, la batería de iones de litio dura unas dos veces más que una batería de plomo y también se puede utilizar en un almacén frigorífico. Esta tecnología innovadora también marca nuevos estándares en cuanto a la seguridad. Cada célula de la batería se controla en tiempo real. Gracias al extremadamente preciso indicador de carga, la potencia también puede utilizarse de modo totalmente eficiente. Dado que las baterías de iones de litio concentran una gran cantidad de energía en un espacio reducido, la EXU Li-Ion es también la máquina más compacta en la gama de productos EXU. En pocas palabras, es la transpaleta ideal para amplios periodos de funcionamiento en la industria, el mercado minorista y la logística.

Equipamiento amplio

Potencia

- Elevada capacidad de manipulación: motor de traslación potente, fiable y que apenas requiere mantenimiento
- Incremento del rendimiento: se puede activar el modo BOOST para tareas especialmente exigentes
- Extremadamente compacta y disponible: la batería de iones de litio concentra una gran cantidad de energía en un espacio reducido y permite una carga intermedia rápida y sencilla

Precisión

- Dirección muy precisa y suave
- Funcionamiento preciso: aceleración suave y sensible

Ergonomía

- Funcionamiento eficiente e intuitivo: los procesos de conducción, elevación y dirección pueden controlarse de manera simultánea con una sola mano sin tener que cambiar de asidero
- Tangiblemente mejor: los elementos de control se pueden diferenciar fácilmente por sus características táctiles
- Manos libres: compartimentos prácticos de almacenamiento y un pupitre con sujeta papeles integrado

Dimensiones compactas

- Compacta y móvil: trabaja con rapidez incluso en espacios confinados y pasillos estrechos
- No puede ser más compacta: la versión de iones de litio ofrece las dimensiones más compactas

Seguridad

- Protección máxima del conductor: placa de impacto sensible en la posición óptima
- Seguridad en espacios confinados: la forma curvada de la barra timón protege al conductor de ser atrapado en la parte delantera
- Se evita la rodadura accidental: función de parada automática incluso en rampas
- OPTISPEED 3.0: la velocidad de conducción se adapta automáticamente al ángulo del timón
- Seguridad integral: protección completa para las manos integrada en el timón

Responsabilidad medioambiental

- Muy pocas emisiones de ruidos
- Programa de conducción ECO: eficiencia energética máxima con tan solo pulsar un botón
- El 95% de los materiales utilizados son reciclables

EXU Transpaleta eléctrica

OPTISPEED 3.0: la velocidad se adapta al ángulo del timón

Motor potente, fiable y de bajo mantenimiento

Batería de iones de litio: es extraordinariamente compacta y ofrece una excelente disponibilidad



Variantes de equipamiento

		EXU 16	EXU 18	EXU 20	EXU 22	EXU-H 18	EXU-H 20	EXU Li-Ion
Generalidades	Versión con ruido minimizado: con certificación PIEK	○	○	—	—	○	○	○
	2 programas de conducción: ECO y BOOST	●	●	●	●	●	●	●
	Timón de agarre sencillo para operarios diestros y zurdos	●	●	●	●	●	●	●
	Accionamiento de CA que apenas requiere mantenimiento	●	●	●	●	●	●	●
	Plataforma abatible	—	—	○	○	—	○	—
	Diferentes longitudes de horquilla	○	○	○	○	○	○	○
	Versión frigorífica	○	○	○	○	○	○	○
	Pupitre ajustable de tamaño DIN A4	○	○	○	○	○	○	○
	Autolift	—	—	—	—	○	○	—
Ruedas	Ruedas motrices, poliuretano, 230 x 75 mm	●	●	●	●	●	●	●
	Ruedas motrices, poliuretano, 230 x 75 mm, perfiladas	○	○	○	○	○	○	○
	Ruedas motrices, poliuretano blando, 72 Shore, 230 x 75 mm	○	○	○	○	○	○	○
	Ruedas motrices, poliuretano blando, 72 Shore, 230 x 75 mm, color natural	○	○	○	○	○	○	○
	Ruedas motrices, poliuretano blando, 72 Shore, 230 x 75 mm, color natural, perfilados	○	○	○	○	○	○	○
	Ruedas motrices, poliuretano blando, 72 Shore, 230 x 75 mm, perfilados	○	○	○	○	○	○	○
	Rodillos de carga, poliuretano, sencillos, 85 x 110 mm	●	○	○	○	—	—	●
	Rodillos de carga, poliuretano, tándem, 85 x 85 mm	●	●	●	●	—	—	○
	Rodillos de carga, poliuretano, sencillos, 85 x 110 mm, ejes y enganche de elevación lubricados.	○	○	○	○	—	—	○
Rodillos de carga, poliuretano, tándem, 85 x 85 mm, ejes y enganche de elevación lubricados.	○	○	○	○	—	—	○	
Seguridad	OPTISPEED: controla la velocidad según el ángulo del timón	●	●	●	●	●	●	●
	FleetManager: Autorización de acceso	○	○	○	○	○	○	○
	FleetManager: Detección de impactos	○	○	○	○	○	○	○
	FleetManager: Informes	○	○	○	○	○	○	○
	Acceso por código PIN	○	○	○	○	○	○	○
	Soporte de accesorios en el lado de carga	○	○	○	○	○	○	○
	Red de protección	○	○	○	○	○	○	○
Sistema de batería	Cambio de batería mediante grúa	●	●	●	●	●	●	●
	Compartimento de batería para baterías de plomo-ácido de 134 Ah a 150 Ah	●	●	—	—	●	—	●
	Compartimento de batería para baterías de plomo-ácido de 200 Ah a 250 Ah	○	○	●	—	—	●	—
	Compartimento de batería para baterías de plomo-ácido de 300 Ah a 375 Ah	—	—	—	●	—	—	—
	Compartimento de batería para baterías de plomo-ácido de 200 Ah a 250 Ah, para cambio de batería lateral	—	○	○	—	—	○	—
	Compartimento de batería para baterías de plomo-ácido de 300 Ah a 375 Ah, para cambio de batería lateral	—	—	—	○	—	—	—
	Cargador incorporado para baterías de gel	○	○	○	○	○	○	—
	Cargador incorporado para baterías húmedas	○	○	○	○	○	○	—
	Batería de iones de litio 84 Ah STILL	—	—	—	—	—	—	●
	Batería de iones de litio 168 Ah STILL	—	—	—	—	—	—	○
Cargador de iones de litio externo, carga completa en 90 minutos	—	—	—	—	—	—	●	

● Estándar ○ Opcional — No disponible



STILL, S.A.

Pol. Ind. Gran Vía Sud

c/Primer de Maig, 38-48

E-08908 L'HOSPITALET LL.

Teléfono: +34/933 946 000

Fax: +34/933 946 019

info@still.es

Para más información véase:

www.still.es

Se certifica a STILL en las siguientes áreas: Gestión de la calidad, seguridad ocupacional, protección medioambiental y utilización de la energía.



first in intralogistics