

INSERT ADOUR 700 / ADOUR 700 ST

FICHA TECNICA

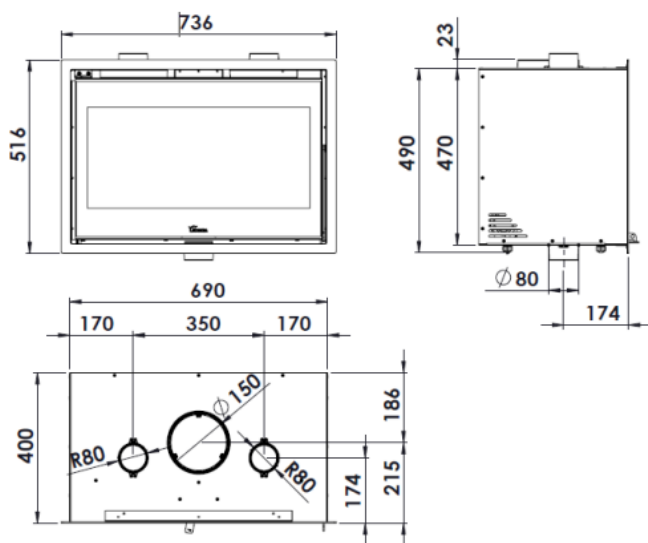

- **POTENCIA NOMINAL 7–9 kw**
- **RENDIMIENTO 82 %**
- **VOLUMEN CALEFACTAR 156 m3**
- **ÁREA CALEFACTABLE 62 m2**
- **SALIDA DE HUMOS Ø 150 mm**
- **PESO82 kg**
- **DIMENSIONES TOTALES (ancho x alto x fondo) 690 x 490 x 400 mm**
- **CUERPO DE ACERO CON INTERIOR EN VERMICULITA**
- **PARRILLA DE HIERRO FUNDIDO CON CAJÓN CENICERO**
- **1 TURBINA CENTRÍFUGA DE 125 m3 DESCONECTABLE + POTENCIÓMETRO CON MANDO A DISTANCIA**
- **TOMA DE AIRE EXTERIOR CANALIZABLE Ø 80 mm**
- **SISTEMA DE DOBLE COMBUSTIÓN**
- **OPCIONES: REMATES PUERTAS EN INOXIDABLE Y MARCOS DE 50 mm**