

# ESTUFA de pellet TANYA

## FICHA TECNICA

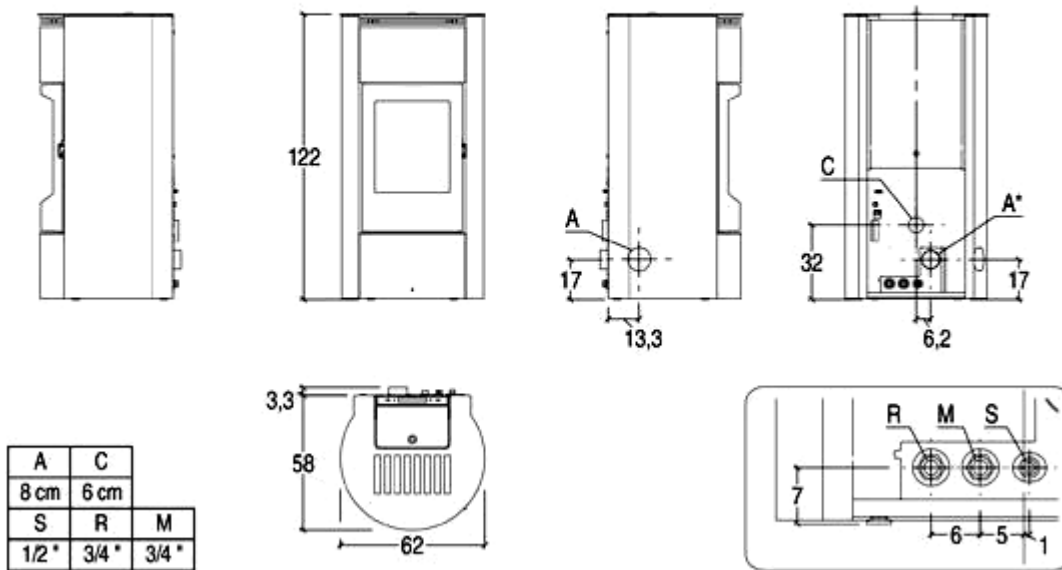

- **POTENCIA NOMINAL 6,6-15,6 kw**
- **POTENCIA TERMICA 5,0-12,5 kw**
- **RENDIMIENTO 92,1%**
- **VOLUMEN CALEFACTAR 170-295m3**
- **SALIDA DE HUMOS Ø80mm**
- **VOLUMEN DE SILO DE PELLETT 32 kg**
- **PESO 193 kg**
- **DIMENSIONES TOTALES 620x580x1220mm**
- **SALIDA DE HUMOS POSTERIOR SX / LATERAL SX**
- **CONSUMO PELLETT 1,4-3,5kg/h**
- **MANILLA: ACERO PINTADO ,CON SISTEMA DE MANO FRIA**
- **DEFLECTOR,HOGAR ,PUERTA Y BRASERO EN FUNDICION**
- **CAJON DE LA CENIZA EXTRAIBLE**
- **VASO DE EXPANSION : DE SERIE**
- **CALCULADOR Y DISPOSITIVOS DE SEGURIDAD: DE SERIE**