

PARA MAS INFORMACIÓN paco@areashowroom.es ó +34 609 672 922

I.S.L.A. Concept – *Solución completa con un solo proveedor*
The total solution from a single source



Individual

Stobag

Living

Ambiance

2

Level
Nivel



Add-on module / Módulo de instalación

Various sun- and weatherprotection products from the STOBAG product line
Diversos sistemas de protección solar y climatológica de la gama STOBAG

1

Level
Nivel

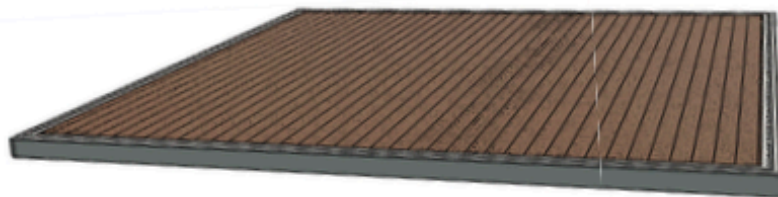

System base / Tarima

Modular aluminium floor system
Tarima de aluminio autoportante modular

El sistema I.S.L.A. modular. El concepto de tarima de aluminio resistente a la interperie permite disfrutar de islas autoportantes protegidas del sol, del viento y de la lluvia, con unas opciones de confort perfectamente integradas.

The modular I.S.L.A. concept with weatherproof aluminium floor system permits free-standing sun and weather protected areas with perfectly-integrated convenience options.



Unlimited individuality with the choice of colours, sizes, locations and equipment.

Individualidad sin límites tanto en los colores, las dimensiones, los emplazamientos y en el equipamiento.

Various I.S.L.A. worlds – unique benefits!

Numerosos mundos I.S.L.A. – ¡ventajas exclusivas!

- modular sun and weather protection concept
 - self-supporting aluminium floor system
 - durable aluminium deck boards with decorative wood finish
 - individual add-on variants
 - can be expanded at a later date
 - use with differing sub-surfaces
 - multitude of options:
shading, glazing, illumination, automation/control systems
 - time-saving assembly
 - huge choice of colours
- *Concepto modular de protección contra el sol y la intemperie*
 - *Tarima de aluminio autoportante*
 - *Tablas de aluminio imitación madera duraderas*
 - *Variantes de instalación individuales*
 - *Ampliable con posterioridad*
 - *Aplicación con diferentes estados del suelo*
 - *Numerosas opciones:*
toldos, acristalamientos, iluminaciones, sistemas automáticos y de control
 - *Montaje rápido*
 - *Enorme selección de colores*

Premium standards



Light, inherently stable and corrosion-resistant aluminium design
Construcción ligera y estable de aluminio inoxidable



Environmentally-friendly powder coating process
Proceso ecológico de termolacado



Diverse standard frame colours
Armazón en diferentes colores estándar

Level **1**
Nivel



Solid foundation: The weatherproof aluminum floor system

Una base sólida: La tarima de aluminio resistente a la intemperie

The I.S.L.A. foundation set up the strong aluminum floor system SB4700. On top of this weather-resistant and self-supporting floor construction, various models can be constructed.

La robusta tarima de aluminio SB4700 constituye la base del I.S.L.A. Sobre esta construcción de suelo autoportante y resistente a la intemperie pueden instalarse diferentes módulos de instalación.

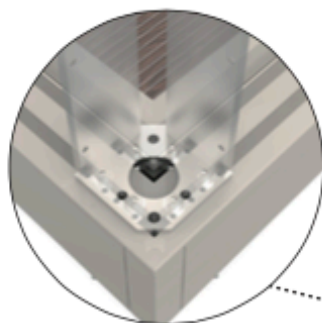

Perfectly integrated: Circumferential groove channels allows an **optimal anchoring** of advanced modules.

*Perfectamente integrados: Las acanaladuras que dan toda la vuelta permiten un **anclaje óptimo** de los módulos de instalación.*

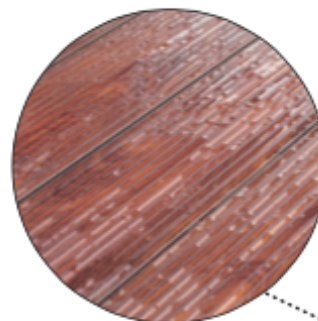

Safe and durable: The anti-slip planks of powder-coated aluminum are weather resistant, dimensionally stable and extremely colourfast.

***Seguro y duradero:** Las tablas antideslizantes de aluminio pintado al polvo son resistentes a la intemperie, a las deformaciones y de color sólido.*

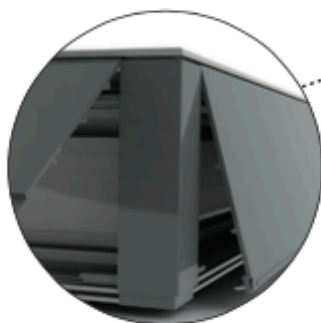

Multifunctional profiles offer at any time accessible cavity for wiring.

*Los **perfiles multifuncionales** ofrecen en todo momento un hueco accesible para la instalación de los cables.*

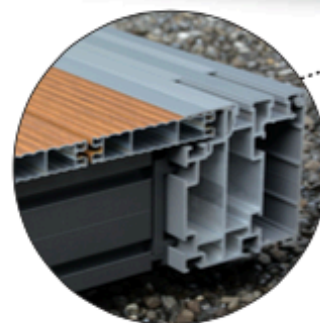

The modular, **self-supporting frame system** ensures the highest stability.

*El **bastidor autoportante** modular garantiza una alta estabilidad.*



Hundreds of colour tones, in RAL and NCS too, covers every requirement for the choice of frame.

Los cientos de colores, también RAL y NCS, no dejan ningún deseo sin cumplir a la hora de seleccionar el color de la estructura.



Practical connection clips ensure a **time-saving assembly**.

Los prácticos clips de unión permiten ahorrar tiempo en el montaje de las tablas.



Absolutely rain fit through clever drainage system.

Totalmente resistentes a la lluvia gracias al inteligente sistema de desagüe.

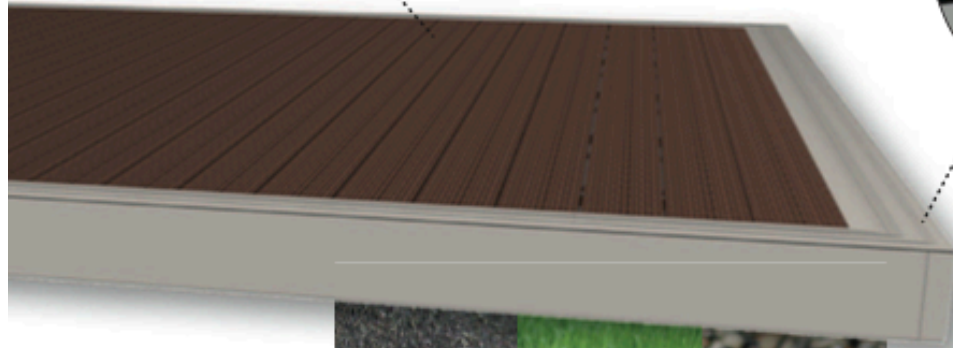

MULTI-GROUND

Varied use on different substrates thanks to various supports variants.

Uso polivalente sobre los suelos más diversos gracias a las diferentes variantes de soportes.



A86



A87

A choice of eight wood trims lend the easy to care for aluminium deck boards a natural character.

Las ocho variantes de imitación de madera otorgan un aspecto natural a las tablas de aluminio de fácil mantenimiento.

Aluminium Wood Decor



A80

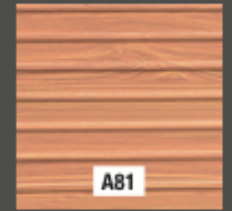

A81



A82



A83



A84



A85

Level **2**
Nivel



I.S.L.A. – MELANO TP7000

El toldo plegable MELANO TP7000 también armoniza a la perfección con el concepto I.S.L.A. Tarima SB4700. Sus formas cúbicas, las numerosas opciones de aplicación con sol o lluvia y las opciones de confort perfectamente integradas convierten a esta combinación I.S.L.A. en una estética isla de protección contra la intemperie con encanto mediterráneo.

Los toldos verticales estables al viento ofrecen opcionalmente, una protección adicional antideslumbrante y contra miradas indiscretas. El acristalamiento corredizo variable detiene el viento y la lluvia. Por la noche, la iluminación LED de ahorro energético crea un agradable ambiente con solo pulsar un botón.

The MELANO TP7000 folding awning also visually harmonises with the I.S.L.A. to perfection. SB4700 floor system. The cubic stylistic elements, the diverse range of applications for sun and rain, along with the optimally-integrated confort options make the I.S.L.A. combination the authentic weather protected área with Mediterranean charm.

The wind-resistant perpendicular shading optionally offers additional privacy and glare protection. Variably adjustable sliding glazing system keeps out the wind and rain. In the evening, the low-energy LED lighting conjures up an atmospheric ambiance whenever the mood takes you.



Combined privacy and glare protection options:
Wind-resistant perpendicular shading.

*Opción combinada de protección contra miradas indiscretas y antideslumbrante:
Toldos verticales estables al viento.*



Regardless of weather conditions: The optional sliding glazing (ESG) also protects from wind and rain.

No importa el tiempo que haga: el acristalamiento corredizo opcional protege adicionalmente contra el viento y la lluvia.



I.S.L.A. combines sun, rain and snow protection with the TERRADO GP5100 glass roof system.

I.S.L.A. combina con el sistema de techos de vidrio TERRADO GP5100; protege del viento, de la lluvia y de la nieve.



Open-air bars and restaurants with large area shading option, whatever the weather.

Gastronomía al aire libre sin importar el tiempo que haga con opción de toldo de grandes dimensiones.

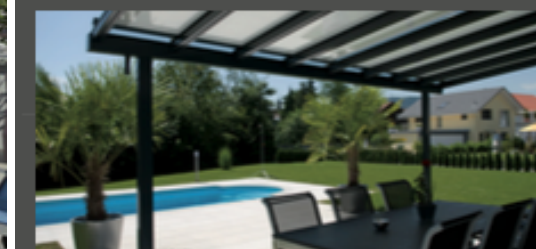

Even garden furniture gets the best protection under the glass roof.

Incluso los muebles del jardín quedan mejor protegidos bajo un techo de vidrio.

I.S.L.A. – TERRADO GP5xx0

El sistema de techos de vidrio TERRADO es la instalación I.S.L.A. ideal si se desea una protección contra el sol, la lluvia o la nieve durante todo el año. La estructura de aluminio resistente a la corrosión puede instalarse fácilmente en la fachada. Gracias al techo acristalado (VSG) integrado y al toldo de techo opcional, el sistema TERRADO es una protección contra la interperie realmente efectiva. Con él, el mobiliario exterior también queda protegido en invierno.

Las ampliaciones adicionales como los acristalamientos corredizos laterales, la protección vertical antideslumbrante y contra miradas indiscretas o una iluminación agradable, proporcionan aún más confort.

The TERRADO glass roof is the ideal I.S.L.A. system whenever all year round protection from sun, wind or snow is required. The corrosion-resistant aluminium construction makes it easy to install the façades. Thanks to integrated roof glazing (VSG) and optional roof shading, the TERRADO system gives effective weather protection. And so outside furniture is well-protected even in Winter.

Additional enhancements such as side sliding glazing, vertical privacy and glare protection or atmospheric illumination provides even more comfort.



Guaranteed UV and heat protection: I.S.L.A. in combination with the BOXMOBIL OS7000 large-area double cassette awnings.

Protección garantizada contra el calor y los rayos UV: I.S.L.A. en combinación con el toldo de cofre doble de BOXMOBIL OS7000.



OMBRAMOBIL OS4000



I.S.L.A. – BOXMOBIL OS7000 / OMBRAMOBIL OS4000

Protección solar y térmica confortable lista en un instante siempre que lo desee. Los toldos doble autoportantes BOXMOBIL OS7000 y OMBRAMOBIL OS4000, combinados con la base I.S.L.A. ofrecen una fresca sombra de hasta 42 m².

Con BOXMOBIL, los dos toldos de cofre pueden extenderse con independencia entre ellos y pueden ampliarse con un VOLANT-PLUS regulable. Esta opción ofrece una protección adicional cuando el sol está bajo o contra las miradas indiscretas.

El cofre cerrado (OS7000) y el tejadillo (OS4000) protegen con fiabilidad la lona recogida contra la intemperie.

Convenient sun and heat protection, which can be deployed at short notice – whenever you want. The free-standing BOXMOBIL OS7000 and OMBRAMOBIL OS4000 double awning in combination with the I.S.L.A. base offer up to 42 m² or refreshing shade.

With the BOXMOBIL, both cassette awnings can be extended independently of each other and enhanced by the drop-down VOLANT-PLUS. This option offers additional protection when the sun is low or from unwanted attention.

The closed cassette (OS7000) and the protective roof (OS4000) provides reliable weather protection for the fabric when it is retracted.

TERRADO GP5100



BOXMOBIL OS7000



MELANO TP7000



OMBRAMBIL OS4000



OS7000: Lighting options for cosy evenings.

OS7000: Opción de iluminación para noches agradables.



Convenient: Automation and control systems.

Cómodo: Sistemas automáticos y de control.



More privacy: Drop-down Volant as an option with the BOXMOBIL.

Mayor privacidad: Faldón regulable opcional con BOXMOBIL.

A suitable I.S.L.A. solution for every requirement

Para cada necesidad, la solución I.S.L.A. adecuada

Equipment / options <i>Equipamiento / opción</i>	Add-on module <i>Módulo de instalación</i>	folding awning <i>toldo plegable</i> MELANO TP7000	glass roof system <i>sistema de techos de vidrio</i> TERRADO GP5XX0*	double-size awnings <i>toldo de dobles dimensiones</i> BOXMOBIL OS7000	double awnings <i>toldo doble</i> OMBRAMOBIL OS4000
Aluminium floor system <i>Tarima de aluminio</i>		• 500 × 700 cm**	• 640 × 600 cm**	• 612 × 700 cm**	• 555 × 450 cm**
Horizontal sun protection <i>Protección solar horizontal</i>		•	+	•	•
Rain protection <i>Protección contra la lluvia</i>		•	•	+***	+***
Snow load <i>Carga de nieve</i>		-	•	-	-
Vertical shading <i>Toldo vertical</i>		+	+	+****	-
Sliding glazing <i>Acríslamiento corredizo</i>		+	+	-	-
Illumination / power socket <i>Iluminación / toma de corriente</i>		+ / +	+ / -	+ / -	- / -
Motor drive / automation system <i>Accionamiento por motor / sistema automático</i>		• / +	• / +	+ / +	+ / +

* Rear wall to be provided by the customer
Requiere construir en obra una pared posterior

** Standard sizes (wood decor)
Dimensiones estándar (imitación a madera)

*** Use may be restricted depending on the model (fabric, tilt angle)
Uso con restricciones en función de la versión (lona/ángulo de inclinación)

**** Drop-down VOLANT-PLUS
VOLANT-PLUS regulable

● Standard
Estándar

+ Optional
opcional

— Not available
no se admite

I.S.L.A. – SB4700 floor system and add-on modules*
 Tarima SB4700 y módulo de instalación*

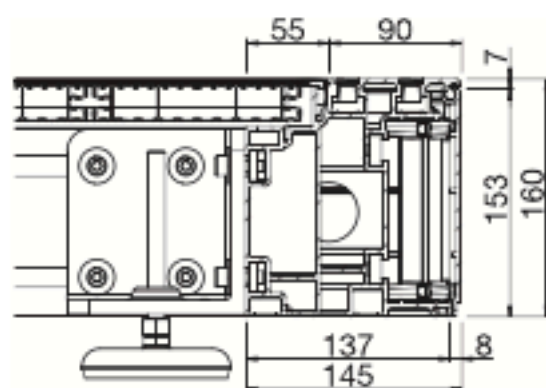

SB4700 cross-section / Sección

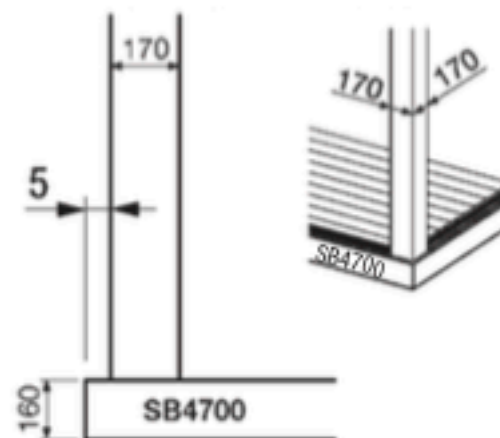

I.S.L.A. – MELANO TP7000

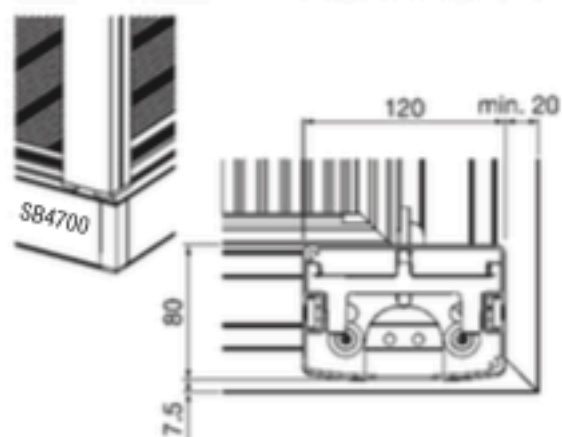

I.S.L.A. – TERRADO GP5XX0

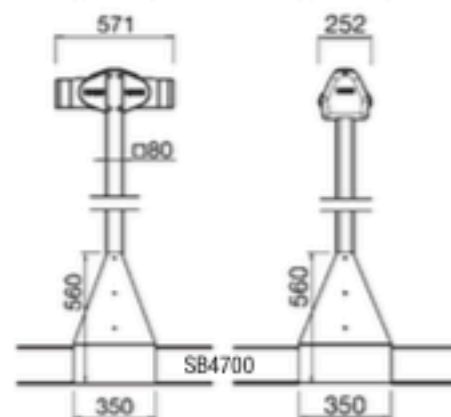

I.S.L.A. – BOXMOBIL OS7000 / OMBRAMOBIL OS4000

* Subject to technical limitations / Reservado el derecho a realizar modificaciones técnicas







Contacto:

email: paco@areashowroom.es

Móvil: +34 609 672 922

www.areashowroom.es

Área Showroom le ofrece también otros productos. Visite nuestra web y póngase en contacto con nosotros si necesita más información.



ÁS TÉCNICOS



ÁS BLINDS



ÁS PROTECCIÓN SOLAR



ÁS CORTINAS



ÁS CONTRACT



ÁS AUTOMATISMOS

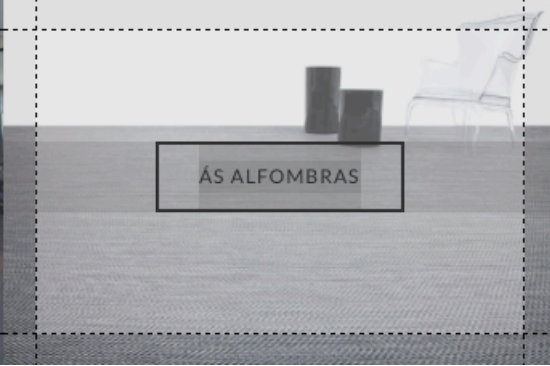

ÁS ALFOMBRAS



ÁS PAPELES PINTADOS