

NEW

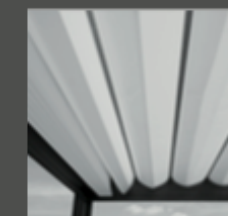

	min. 200 cm max. 500 cm		min. 200 cm max. 700 cm
	min. 100 cm max. 300 cm		0°

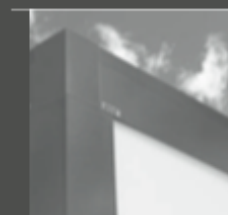

## MELANO

*El toldo plegable modular MELANO ofrece mayor protección en el exterior. Gracias a las opciones de confort perfectamente integradas, este sistema de protección contra las inclemencias del tiempo de bellas formas se convertirá en un elemento destacable de la terraza.*

*The modular MELANO folding awing offers you the best outdoor protection. Thanks to its perfectly integrated mod cons, this attractive weather protection system will become the highlight of your terrace.*

PARA MAS INFORMACIÓN [paco@areashowroom.es](mailto:paco@areashowroom.es) ó +34 609 672 922



*Convenient options: MELANO TP7000 with I.S.L.A. Aluminium floor system, lateral shading system and sliding glass panels.*

*Opciones de confort: MELANO TP7000 con I.S.L.A. Tarima de aluminio, toldo lateral y acristalamiento corredizo.*

## ELEMENTO ATRACTIVO DE CLASE EXTRA

*Ya sea con un toldo de techo cerrado o abierto, el sistema de toldo plegable MELANO TP7000 con su forma cúbica y sus transiciones suaves, no solamente convence por su funcionalidad, sino también por su diseño.*

*Las numerosas opciones, como los toldos verticales, los acristalamientos corredizos, la iluminación, así como las innumerables opciones de combinación de lonas y colores, convierten a los toldos plegables MELANO en un isla de descanso con carácter inconfundible.*

## A TOP CLASS ATTRACTION

Whether the roof awning is open or closed, the folding awning system MELANO TP7000 with its cubical shape and seamless joints not only wins your over in terms of function, but also its appearance.

Numerous options such as vertical awnings, sliding glass panel or lighting, as well as countless cover and color combinations make the MELANO folding awning an individual island of relaxation with an unmistakable character.



*Los soportes robustos del MELANO TP7000 permiten las ampliaciones en el exterior autoportantes y bien protegidas. Combinados con las tarimas autoportantes I.S.L.A. se pueden ampliar, aún más, el ámbito de aplicación.*

MELANO TP7000's robust supports allow you to create well-protected, free-standing outdoor extensions. In combination with the self-supporting I.S.L.A. floor system, the field of application has once again been expanded.







## **OPCIONES PERFECTAMENTE INTEGRADAS / PERFECTLY INTEGRATED OPTIONS**

*El toldo plegable MELANO dispone de opciones de confort versátiles e inteligentemente integradas. De esta manera, los toldos verticales ofrecen una optima protección antideslumbrante y contra las miradas indiscretas, además de una gran estabilidad al viento gracias al sistema SIR. Mientras que los aristalamientos corredizos detienen el viento y la lluvia, la iluminación LED de ahorro energético proporciona un ambiente acogedor.*

*La construcción de aluminio pintada al polvo es resistente a la corrosión y muy robusta. Otra ventaja a destacar: El sistema modular MELANO puede instalarse con rapidez y también puede equiparse con posterioridad con diferentes opciones.*

The MELANO folding awning boasts multiple, intelligent, integrated options for your convenience. The vertical awnings offer you optimum protection from prying eyes and the sun's rays and thanks to the SIR system, guarantee high stability in strong winds. Whilst the variable sliding glass panels keep out the wind and rain, the electricity-saving LED lighting creates a pleasant ambience. The powder-coated aluminium construction is resistant to corrosion and very robust. Another significant advantage: The modular MELANO system can be set up in no time and further options can be added on at a later date.

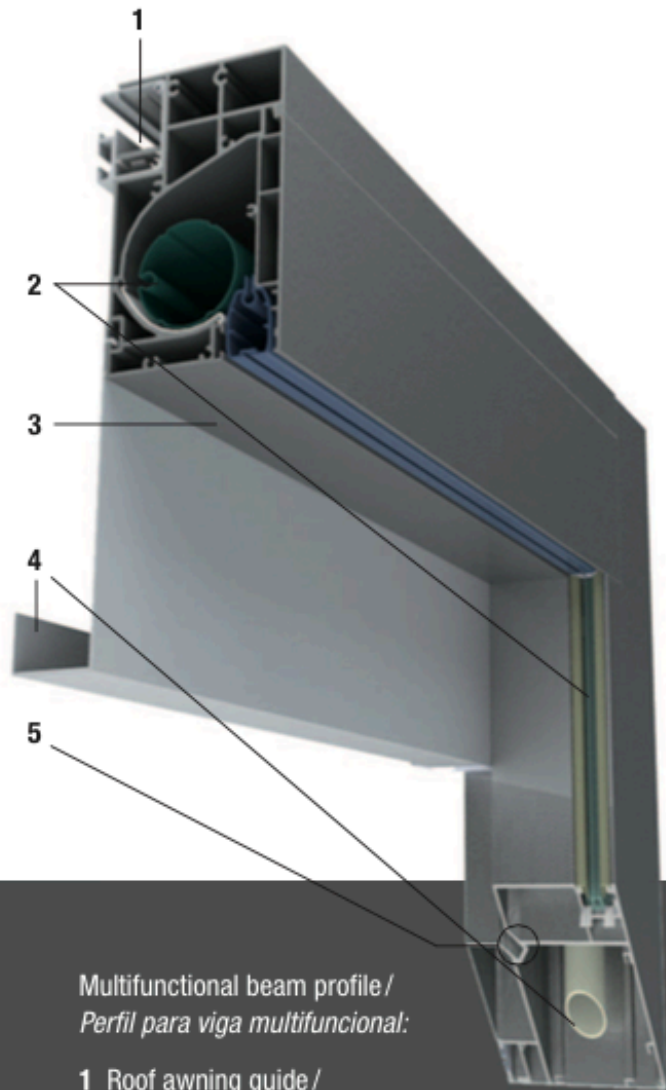

Multifunctional beam profile /  
 Perfil para viga multifuncional:

- 1 Roof awning guide /  
 guía toldo de techo
- 2 Built-in vertical awning /  
 toldo vertical integrado
- 3 Slot for sliding glass panel /  
 alojamiento para acristalamientos corredizos
- 4 Gutter / desagüe lateral
- 5 Slot for LED lighting /  
 alojamiento para iluminación LED



*Sistema SIR (Soft Integrated Retaining): Alta estabilidad al viento gracias a la guía interior de la lona*

SIR (Soft Integrated Retaining) system: High stability in strong winds thanks to the inner fabric guidance.



## **AMBIENTE MEDITERRANEO EN EL EXTERIOR**

*El toldo plegable MELANO recuerda a las vacaciones en el sur. Bajo una buena protección, se disfrutan las horas de relax a la freca sombra. Pero aunque llueva, el tejido RESISTANT garantiza un desagüe óptimo y permite disfrutar del tiempo libre sin que nada lo perturbe.*

*En la variante TP7010, el MELANO también puede instalarse sin soportes a un edificio, en un patio interior o en una construcción existente, incorporándose con armonía en la arquitectura y en el entorno.*

## **OUTDOOR MEDITERRANEAN FLAIR**

The MELANO folding awning reminds you of holiday on the Mediterranean coast. Well protected, you can spend hours relaxing in the cool shade. And if it should rain, the RESISTANT fabric allows the water to be drained away and you to enjoy your free-time untroubled by the weather.

With the TP7010 model MELANO can also be installed on a building, in a courtyard or on an existing construction without the need for supports and blends in perfectly with architecture and surroundings.



*Al contrario que los toldos convencionales, el toldo MELANO no se enrolla, sino que para recogerse se pliega.*

In contrast with conventional awnings, the MELANO awning is not rolled up, but is folded together when pulled back



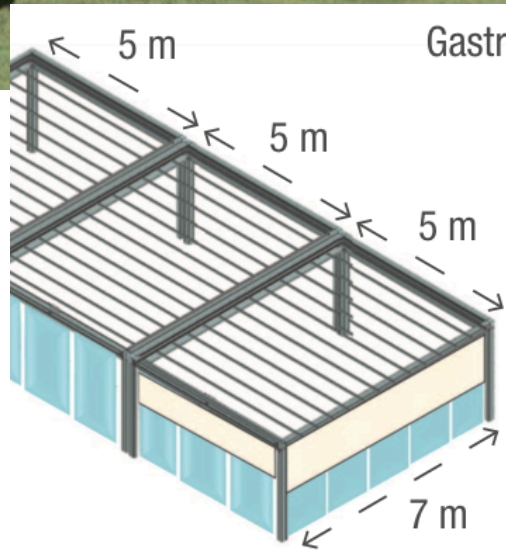

**Gastronomy in the open air**

*Disfrutar del restaurante en el exterior*

As a multifunctional sun and weather protection solution, the MELANO system makes it possible to extend the outdoor eating period.

Whether a hotel terrace, garden restaurant or street café – the required areas of shade can be easily and individually adjusted at the push of a button. This is how you can change unused outdoor areas into profitable entertainment areas in the blink of an eye.

*Al ser el sistema MELANO una solución versátil tanto para protegerse del sol como de las inclemencias del tiempo, permite alargar notablemente la temporada de las terrazas al aire libre.*

*No importa que se trate de la terraza de un hotel, de la terraza en el jardín de un restaurante o de una cafetería en la calle; simplemente pulsando un botón, se dispone de la zona de sombra deseada. Así, las zonas del exterior sin utilizar pueden transformarse con rapidez en áreas de servicio lucrativas.*

*Áreas exteriores para los clientes con un ambiente mediterráneo, Los colores de estructura y de lona combinados con armonía ayudan a crear el ambiente deseado.*

An outdoor dining area with Mediterranean charm. Harmoniously combined cover and frame colours create the atmosphere you are looking for.





MELANO TP7000 – multifunctional sun and weather protection with straight lines and a timeless design



Perforated SOLTIS & TWILIGHT fabrics ensure you a clear view.

*Los tejidos SOLTIS y TWILIGHT perforados proporcionan visibilidad.*



Vertical awnings that are stable in the wind – for optimum protection from the sun and prying eyes.

*Toldos verticales resistentes al viento: para una protección óptima contra las miradas indiscretas y el deslumbramiento.*

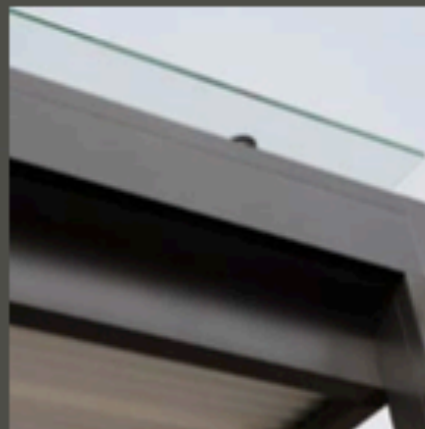

The coverboard protects the retracted fabrics in addition.

*El tejadillo además protege a la lona recogida.*

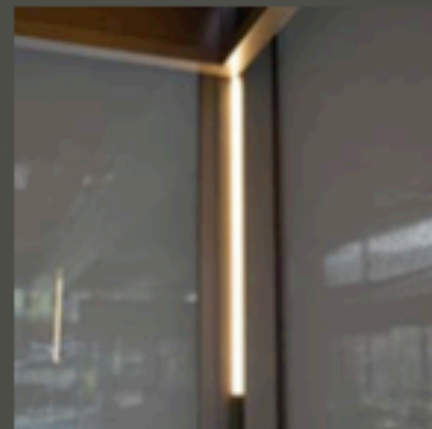

Pleasant atmosphere thanks to LED lighting.

*Ambiente agradable gracias a la iluminación LED.*







Variable sliding glass panels protect against the wind and rain.  
*Cristales corredizos variables contra el viento y la lluvia.*



At the same time, vertical awnings offer you greater privacy.  
*Los toldos verticales ofrecen también una mayor privacidad.*

## MELANO TP7000

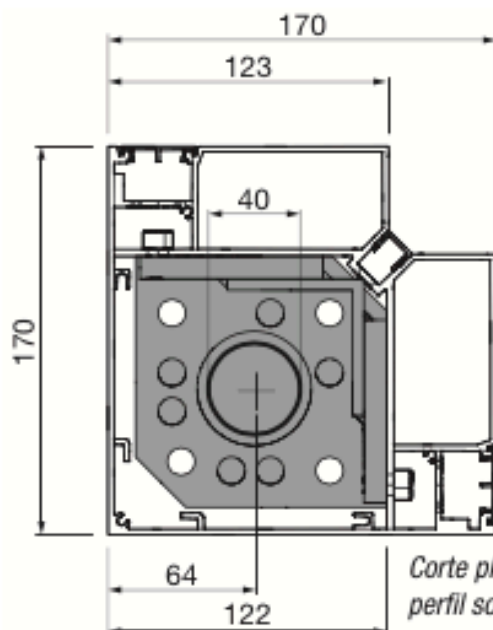
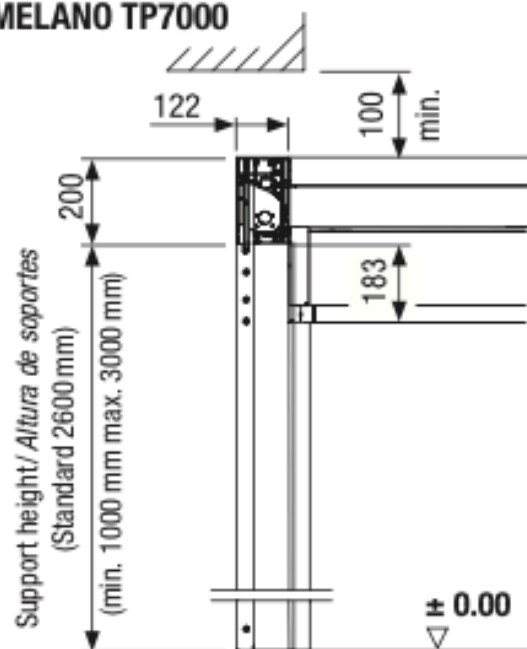

Foot plate / corner support profile section

Corte placas para pie /  
perfil soporte de esquina

## MELANO TP7010 B / D

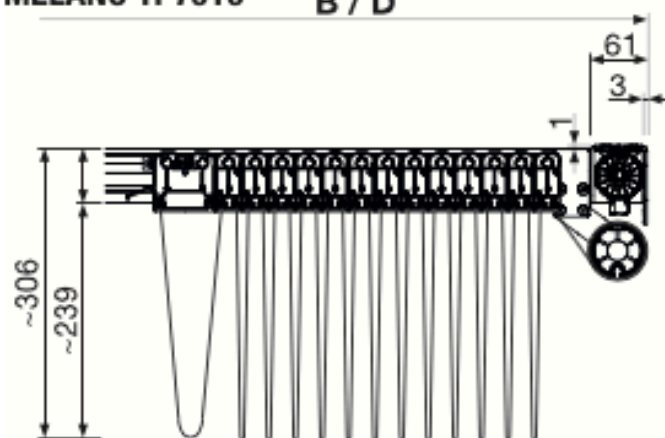

Side view / Vista lateral

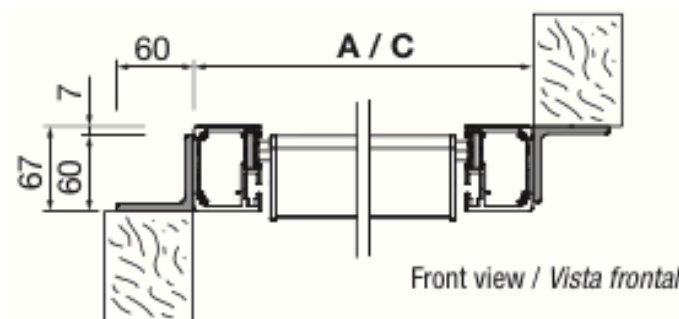

Front view / Vista frontal

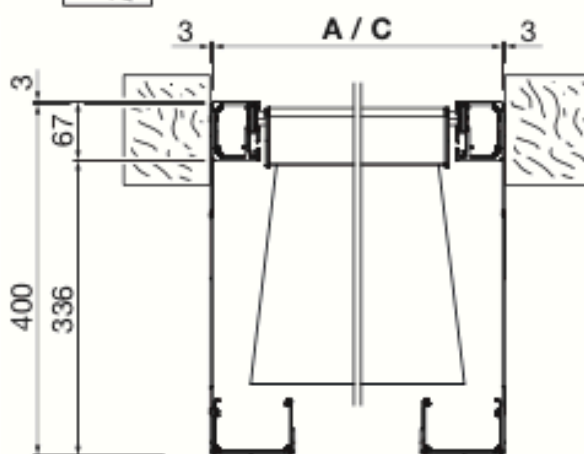

Front view incl. gutter / Vista frontal incl. canaleta de agua

## Las ventajas principales

- *diseño noble y cúbico*
- *sistema modular y robusto*
- *disponibilidad de numerosas opciones totalmente integradas como el toldo lateral, acristalamiento corredizo, iluminación LED, toma de corriente*
- *compatible con el I.S.L.A. Concept*
- *dimensiones máximas hasta 35 m<sup>2</sup>*
- *el toldo plegable puede utilizarse incluso con lluvia*
- *accionamiento eléctrico de serie*
- *amplia oferta de colores*
- *disponible con o sin soportes*
- *perfiles y componentes de fundición pintados al polvo*
- *montaje sencillo y rápido*

## Key advantages

- *Elegant, cubical design*
- *Robust, modular system*
- *Numerous fully-integrated options such as lateral shading systems, sliding glass panels, LED lighting and power sockets are available*
- *Compatible with I.S.L.A. Concept*
- *Large dimensions up to 35 m<sup>2</sup>*
- *Folding awning can also be used in the rain*
- *Standard electric drive*
- *Extensive colour range*
- *Available with or without supports*
- *Powder-coated profiles and cast parts*
- *Quick and easy assembly*







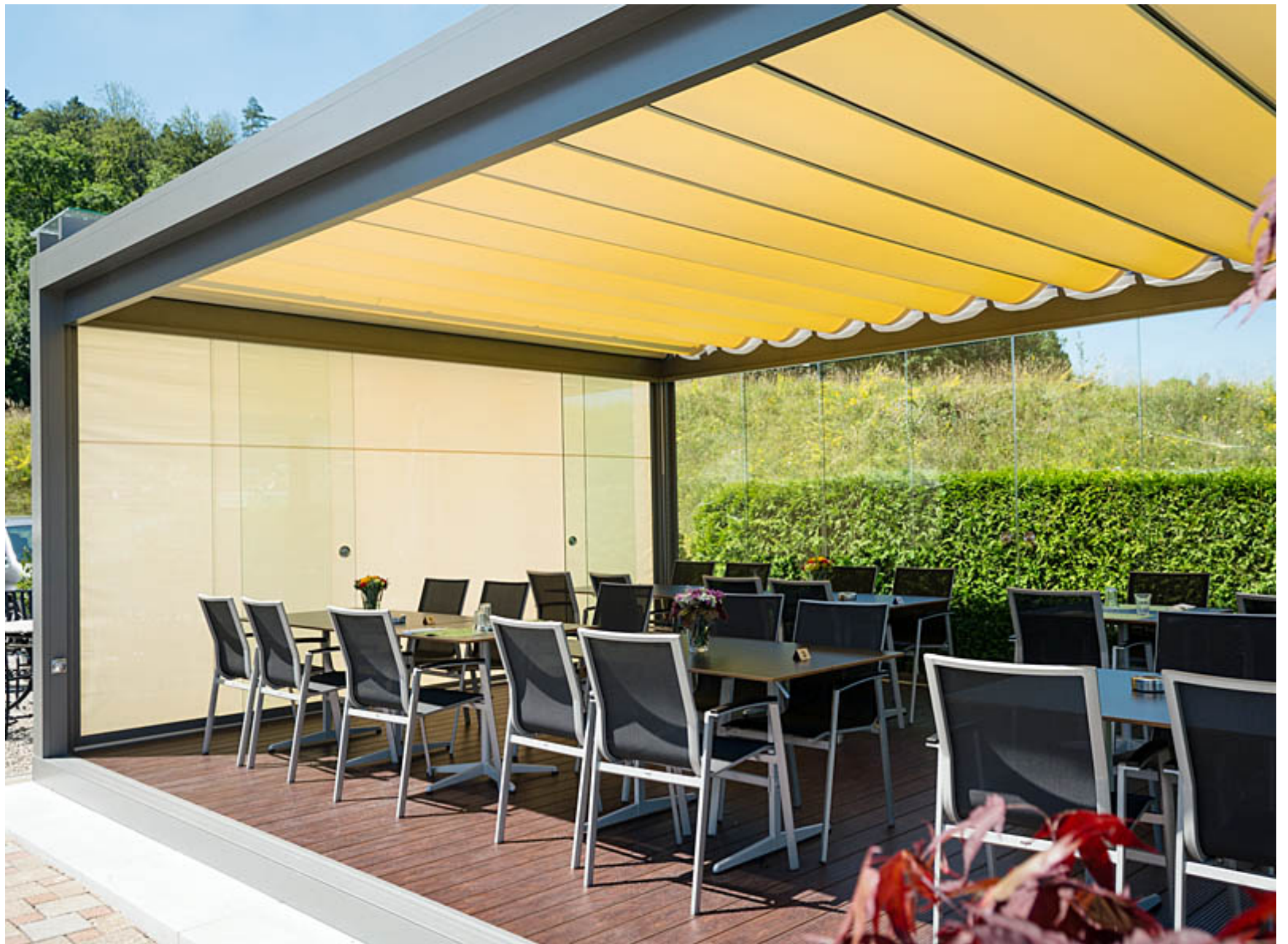















**ÁS**  
ÁREA SHOWROOM

Contacto:

email: [paco@areashowroom.es](mailto:paco@areashowroom.es)

Móvil: +34 609 672 922

[www.areashowroom.es](http://www.areashowroom.es)

Área Showroom le ofrece también otros productos. Visite nuestra web y póngase en contacto con nosotros si necesita más información.

ÁS TÉCNICOS

ÁS BLINDS

ÁS PROTECCIÓN SOLAR

ÁS CORTINAS

ÁS CONTRACT

ÁS AUTOMATISMOS

ÁS ALFOMBRAS

ÁS PAPELES PINTADOS