

**laser**

**L  
V  
N**  
**I  
N**

**Lasser Barcelona**

Vía Trajana, pasaje A, 7-9  
08020 Barcelona (España)  
T 0034 933 133 000  
F 0034 933 133 516  
lasser@lasser.es

**Lasser Madrid**

Avda. Moscatelar 1, nave bajo derecha  
28700 San Sebastián de los Reyes (España)  
T 0034 916 637 247  
F 0034 916 636 115  
madrid@lasser.es

[www.lasser.es](http://www.lasser.es)

L I  
V I  
A N

**Livian de Lasser.**  
El sistema de paneles de vidrio con sujeción magnética que aporta eficiencia, versatilidad y estética en el revestimiento de cualquier espacio.

**Livian by Lasser.**  
The system of glass panels with magnetic mountings that brings efficiency, versatility and superb good looks to the cladding of any type of space.

**Livian de Lasser.**  
Le système de panneaux de verre à fixation magnétique qui apporte efficacité, souplesse et esthétique pour le revêtement de toute sorte d'espace.

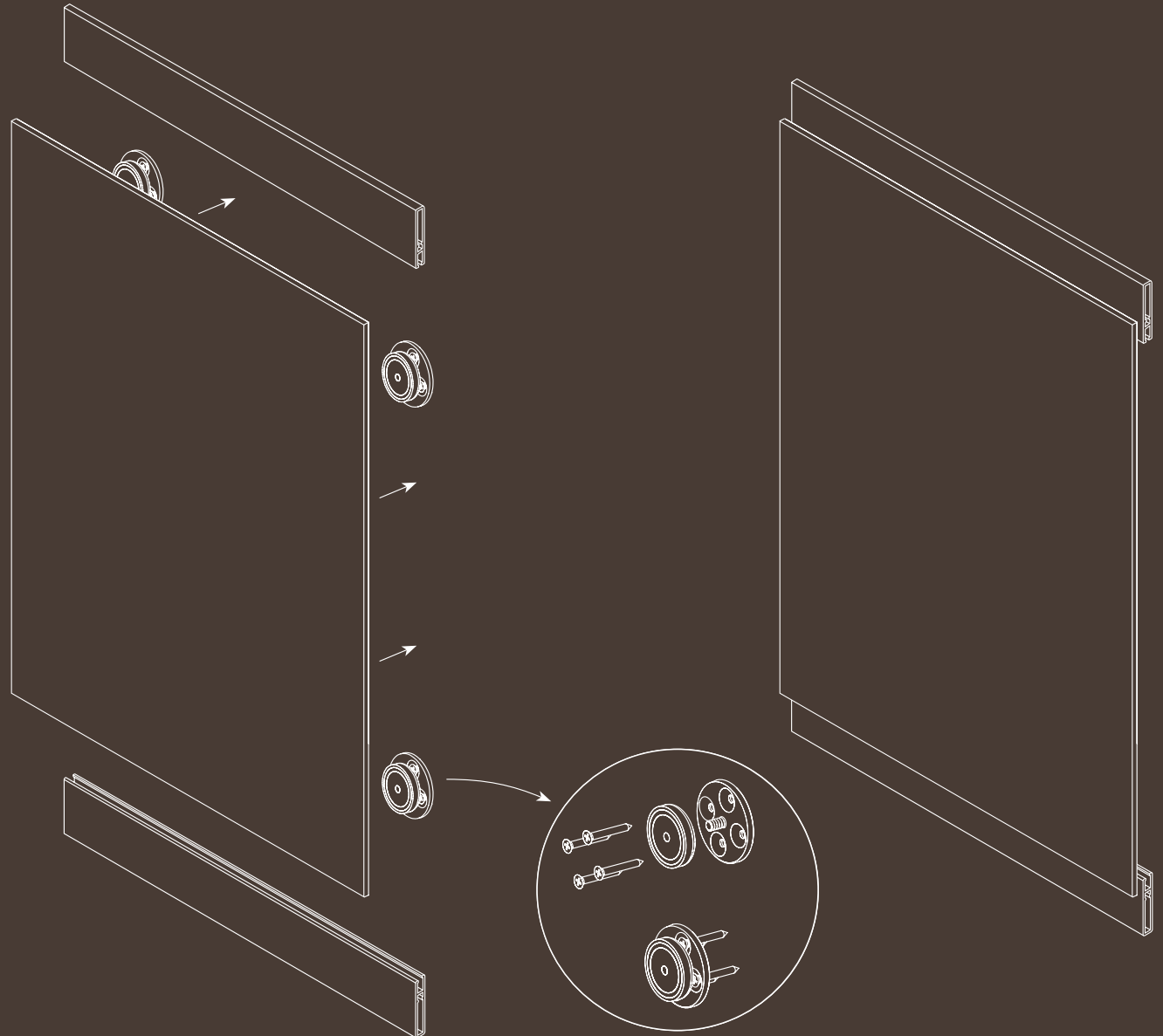

## **Fácil**

Livian se instala con facilidad y precisión. Su montaje es rápido, cómodo, limpio y seguro. Sin obras ni estructuras. Con un acabado impecable. Es la mejor elección profesional.

## **Útil**

Los paneles extraíbles permiten acceder fácilmente a las instalaciones eléctricas e hidráulicas y a cualquier otro elemento oculto. Luego se vuelven a montar sin holguras ni fisuras. Siempre perfectamente alineados.

## **Atractivo**

Livian se adapta de forma natural a todos los espacios. Además, puede personalizarse con una gran variedad de acabados, colores y diseños. El vidrio aporta un acabado limpio, diáfano y bello. Inalterable al paso del tiempo.

## **Easy**

*Livian is easy to install with absolute precision. Assembly is quick, straightforward, clean and safe. Ensuring a perfect finish with no building work or structural support, Livian is the most professional choice.*

## **Practical**

*The easy-to-remove panels give immediate access to in-wall ducting and other concealed services. Replaced in no time without gaps or cracks, they are always perfectly aligned.*

## **Attractive**

*Livian naturally adapts to any space, and can also be customized with a variety of finishes, colours and designs. Glass gives a clean, bright and highly attractive finish that withstands the test of time.*

## **Facile**

Livian s'installe avec facilité et précision. Son montage est rapide, propre et sûr et se fait commodément, sans besoin de travaux ni de structures. Sa finition est impeccable. C'est le meilleur choix pour les professionnels.

## **Utile**

Les panneaux amovibles permettent d'accéder facilement aux équipements électriques et hydrauliques et à tout autre élément caché. On peut ensuite les remonter sans risque de jeu ou de fissure. Ils restent toujours parfaitement alignés.

## **Attrayant**

Livian s'adapte naturellement à toute sorte d'espace. La grande variété de finitions, de couleurs et de formes des panneaux permet une personnalisation maximale. Le verre se prête merveilleusement à une finition propre, diaphane et de toute beauté. Il résiste remarquablement au passage du temps.

## **Vivir la claridad**

Los ambientes diseñados con Livian renuevan la idea de claridad. Son espacios para vivir, contemplar y disfrutar. En ellos confluyen la sensibilidad y una presencia sólida y segura. Amables, vitales y memorables, aportan una nueva experiencia de la arquitectura de interiores.

## **Living clarity**

*Spaces designed with Livian bestow a new radiance on the idea of clarity. Places to live in, contemplate and enjoy, they combine sensibility with solidity and safety. Charming, vital and memorable, they offer a new experience in interior architecture.*

## **Le plaisir de la clarté**

Dans les pièces pourvues de panneaux Livian, la notion de clarté acquiert une dimension nouvelle. Ce sont des lieux où vivre, se délasser, être bien. S'ils respirent la sensibilité, il ne s'en dégage pas moins une impression de présence solide et sûre. Ce sont d'agréables lieux de vie auxquels on s'attache et qui témoignent d'une conception nouvelle de l'architecture d'intérieur.



Sentido del equilibrio, armonía con el resto de elementos, imagen de calidad. Livian es una solución práctica que apuesta por un espacio agradable.

*A sense of balance, harmony with all the other elements, visible quality. Livian is a practical solution that promises a pleasing space.*

Sens de l'équilibre, harmonie avec les autres éléments, sensation de qualité. Livian est une solution pratique idéale pour obtenir un espace agréable.





## **El carácter del lugar**

En los entornos de vocación pública, Livian parece acompañar y hacer más fácil el uso del espacio. El sistema siempre encaja bien. En cualquier posición, con cualquier forma. Es actual y mantiene una elegancia discreta. Es potente y sencillo. Eso es dar carácter al lugar.

## **A place with real character**

*When it comes to accommodating the public, Livian seems to complement and facilitate people's use of the space. The system is always a perfect fit. In any position, in any form, contemporary by nature, with a cool elegance all its own, potent and unfussy, Livian is what giving a place character is all about.*

## **Le caractère du lieu**

Dans les lieux publics, Livian semble accompagner et rendre plus facile l'usage de l'espace. Le système s'adapte à tous les environnements. Quelle que soit sa position, quelle que soit sa forme. Il est actuel et donne une touche d'élégance discrète. Simple, il n'en dégage pas moins une impression de puissance. Il confère au lieu une personnalité unique.







## **El baño completo**

Pulcritud, neutralidad, luz. El espacio del baño gana personalidad con Livian. Su superficie limpia y aséptica es ideal para ambientes en los que la higiene es un factor crucial. Su impermeabilidad está indicada para conseguir un cerramiento perfecto en entornos húmedos.

## **The complete bathroom**

*Clean, neutral, light. The bathroom gains in personality with Livian, its perfectly sanitized surface ideal for interiors where hygiene is crucial. And Livian's impermeability is a guarantee of a hermetic seal in wet areas.*

## **Une salle de bain complète**

Propreté, neutralité, lumière. Avec Livian, la salle de bain acquiert davantage de personnalité. Sa surface propre et aseptique est idéale pour les pièces où l'hygiène est indispensable. Son imperméabilité permet d'obtenir une étanchéité parfaite dans les endroits humides.



Tras la luminosa cara exterior,  
los detalles ocultos son relevan-  
tes. La exactitud de los ancla-  
jes magnéticos, el desarrollo  
tecnológico, la simplicidad.  
Funcionalidades que suman.  
Perfección marca Livian.

*Behind that bright exterior, the  
hidden details are important.  
The precision of the magnetic  
fixings, the technological  
development, the simplicity:  
functional features that add  
up to more. Perfection with  
the Livian brand.*

Derrière sa face extérieure  
lumineuse se cachent des  
détails conçus avec soin.  
L'exactitude des ancrages  
magnétiques, la perfection  
technologique, la simplicité.  
Rien n'est laissé au hasard.  
La perfection signée Livian.







Los paneles Livian se fabrican a medida según los requisitos de cada proyecto. Por eso pueden adaptarse a cualquier forma y elementos ya presentes en el espacio, como mobiliario o instalaciones. El sistema de sujeción magnética facilita su colocación, evitando así la utilización de anclajes mecánicos, masillas o adhesivos industriales. Livian es la solución ideal para crear nuevos tabiques y cerramientos, y configurar así nuevos entornos.

*Livian panels are tailor-made to meet the requirements of each project, so they exactly accommodate whatever is already there, such as furniture or services. The magnetic fixing system means there is no need for mechanical anchors, putty or industrial adhesives. Livian is the ideal way to create new partitions and enclosures, and thus configure new spaces.*



Les panneaux Livian sont fabriqués sur mesure en fonction des exigences de chaque projet. Ils peuvent donc être adaptés à toutes les formes et à tous les éléments déjà présents dans les endroits où ils seront posés, comme le mobilier et les équipements. Le système de fixation magnétique permet d'éviter d'avoir recours à des ancrages mécaniques, à du mastic ou à des adhésifs industriels. Livian est la solution idéale pour créer de nouvelles cloisons et autres éléments de séparation et obtenir un nouvel aménagement de l'espace.



## Espacios personales, ambientes deseados

Además de sus posibilidades constructivas, Livian ofrece muchas opciones de decoración. Los paneles, formados por láminas de vidrio extraclaro, pueden ser opacos o retroiluminados. Pueden reproducir imágenes con fidelidad y admiten la impresión de todos los colores de las gamas RAL y Pantone.

## Personal spaces, desirable interiors

*In addition to its construction possibilities, Livian offers you a wealth of decorating options. The panels of extra-clear glass can be opaque or backlit, and can reproduce images in high definition in all the colours of the RAL and Pantone ranges.*



## Des espaces très personnels, des ambiances individualisées

Outre ses atouts en matière de design, Livian offre de multiples possibilités pour la décoration. Ses panneaux, composés de plaques de verre ultra-clair, peuvent être soit opaques soit rétro-éclairés. Ils peuvent reproduire fidèlement des images et admettent l'impression de tous les coloris des gammes RAL et Pantone.



# Lasser

## **Lasser, experiencia y dominio**

El desarrollo del sistema Livian se beneficia de 30 años de experiencia en el sector de las mamparas de baño para la edificación de calidad. Hoy, Lasser posee un amplio dominio de las tecnologías del vidrio y el acero. El equipo profesional de la empresa garantiza una solución impecable y con la máxima seguridad.

## **Lasser, experience and expertise**

*The development of the Livian system embodies 30 years of experience in the design, manufacture and fitting of shower doors for quality interiors, the essence of our unsurpassed expertise in glass and steel technologies. Lasser's in-house team of top professionals guarantees an impeccable solution with maximum safety.*

## **Lasser, experience et savoir-faire**

Pour développer son système Livian, Lasser s'appuie sur 30 ans d'expérience dans la fabrication de parois de douche et de baignoire pour l'habitat de qualité. Aujourd'hui, Lasser maîtrise au plus haut point les technologies du verre et de l'acier. Les compétences de son personnel sont en outre une garantie de résultat impeccable et de sécurité maximale.



