

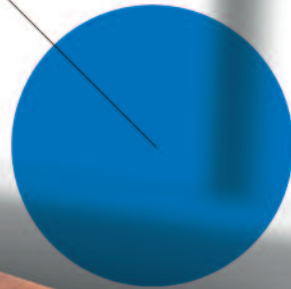

Muestrarios



MUESTRARIOS ZIRCONIO

MUESTRARIO 60 X 60
ZIRCONIO 28-20 mm.



MUESTRARIO 60 X 60
ZIRCONIO 28-20 mm.

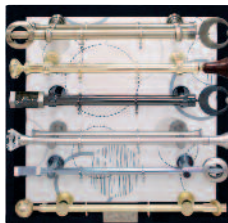

PEANA DE METACRILATO
ZIRCONIO 28-20 mm.

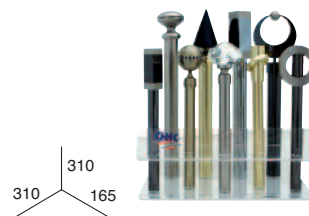

REF.	4220000	4094000	4093000
Precio neto	62,73 €/u.	69,33 €/u.	50,73 €/u.

MALETÍN CON MUESTRAS DE COLORES
DE ZIRCONIO Y FORJA



MUESTRARIO ZIRCONIO
CUADRADO, 20-20 mm.

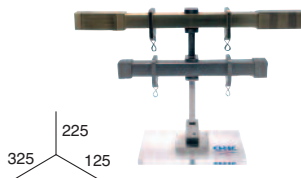

MUESTRARIO LATÓN
"ÉLITE" 28-20 mm.

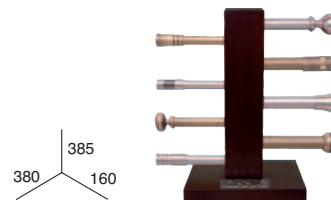

REF.	4290000	4088000	2199000
Precio neto	7,33 €/u.	13,97 €/u.	59,01 €/u.

MUESTRA RIEL ZIRCONIO Ø20
TUBO ABIERTO



NOVEDAD

REF.	1359000
Precio neto	7,71 €/u.

MUESTRARIOS FORJA

MUESTRARIO 60 X 60
FORJA 28-20 mm.



PEANA DE METACRILATO
FORJA 28-20 mm.

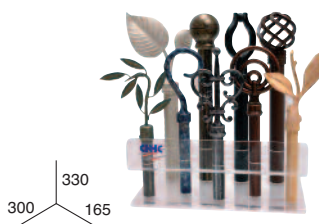

REF.	1184000	4080000
Precio neto	58,65 €/u.	42,18 €/u.



MUESTRARIOS MADERA

MUESTRARIO 60 X 60
MADERA 28, 20 Y 12 mm.



PEANA DE METACRILATO
MADERA 28-20 mm.

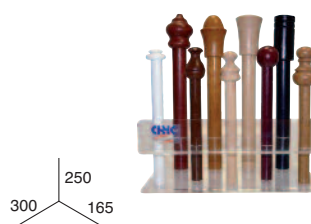

REF.	1183000	2177000
Precio neto	62,93 €/u.	19,02 €/u.

DISPLAY GAMA
INFANTIL 28 mm.



MALETÍN CON MUESTRAS DE
COLORES MADERA

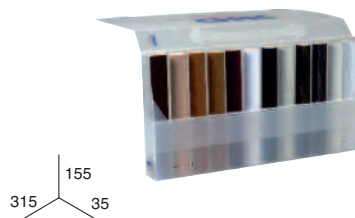

REF.	0313000	4293000
Precio neto	1,25 €/u.	5,67 €/u.

MUESTRARIOS PANEL JAPONÉS

MUESTRA DE PANEL JAPONÉS 3 VÍAS
(DISPONIBLE EN BLANC O Y PLATA)

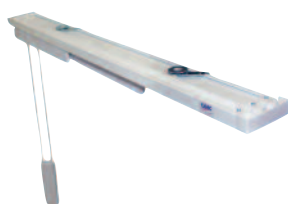

MUESTRA DE PANEL JAPONÉS 4 VÍAS



REF.	1069060 / 1069400	1070060
Precio neto	4,36 €/u.	6,75 €/u.

MUESTRA DE PANEL JAPONÉS CON ESTOR



MUESTARIO DE PERFILES DE PANEL JAPONÉS

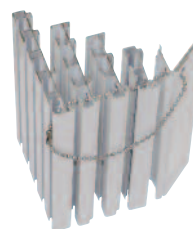

REF.	2187060	1952000
Precio neto	3,67 €/u.	3,66 €/u.

MUESTRARIOS ESTOR

MUESTRARIO 60 X 60, ESTOR



MUESTRARIO ESTOR 950 + FORJA 28 mm.



MUESTRA ESTOR COMPACTO



REF.	1567000	2961004	1130060
Precio neto	81,28 €/u.	22,63 €/u.	5,26 €/u.

MUESTRA ESTOR CON REDUCCIÓN RÁPIDA



MUESTRA ESTOR 7206 A CADENILLA



MUESTRA ESTOR 942 CON REDUCCIÓN



REF.	1871060	1597004	1988060
Precio neto	3,33 €/u.	8,91 €/u.	5,00 €/u.

MUESTRA ESTOR LAPA



MUESTRA ESTOR 864 A CORDÓN



MUESTRA ESTOR 7206 A CORDÓN



REF.	2176000	1596004	2243060
Precio neto	3,86 €/u.	9,01 €/u.	3,12 €/u.

MUESTRA ESTOR 942 A CORDÓN



MUESTRA DE PERFILES DE ALUMINIO CON CINTA GANCHO



REF.	1992060	2221060
Precio neto	2,92 €/u.	8,98 €/u.



MUESTRARIOS ALUMINIO

MUESTRARIO 60X60 ALUMINIO



MUESTRARIO 60X60, ALUMINIO



MUESTRARIO 60X60 ALUMINIO/ HIERRO LACADO



REF.	1185000	1120000	1983000
Precio neto	82,51 €u.	26,81 €u.	61,35 €u.

MUESTRA RIEL ESPACIOS CÚBICOS



MUESTRA RIOSTRA P-908



MUESTRA DE PERFILES DE ALUMINIO



REF.	1068060	2200060	2220060
Precio neto	6,54 €u.	6,02 €u.	8,98 €u.

MUESTRA RIEL DE ALUMINIO SISTEMA "ONDAS" P-7600 CON SEPARADOR



MUESTRA RIEL DE ALUMINIO SISTEMA "ONDAS" P-7600 DECORATIVO



MUESTRA RIEL DE ALUMINIO SISTEMA "ONDAS" P-7600 CON CORREDERA RUEDA



REF.	7602060	7610490	7611060
Precio neto	1,81 €u.	6,50 €u.	2,00 €u.

MUESTRA RIEL DE ALUMINIO P-910 A CORDÓN



MUESTRA RIEL DE ALUMINIO P-910 SIN CORDÓN



MUESTRA RIEL DE ALUMINIO P-7247



REF.	1923064	1924064	1940064
Precio neto	1,68 €u.	0,68 €u.	1,06 €u.

MUESTRA RIEL DE ALUMINIO P-950 A CORDÓN



MUESTRA RIEL DE ALUMINIO P-950 SIN CORDÓN



MUESTRA RIEL DE ALUMINIO P-650 SIN CORDÓN



REF.	1921064	1922064	1360000
Precio neto	1,31 €u.	0,62 €u.	3,58 €u.

MUESTRA RIEL DE ALUMINIO P-660 SIN CORDÓN



MUESTRA RIEL DE ALUMINIO PROFESIONAL P-7700



REF.	7612060	7710060
Precio neto	2,00 €u.	3,00 €u.

ESTOR ENROLLABLE Y TEJIDOS TECNICOS

MUESTRA ESTOR ENROLLABLE "CEBRA"



NOVEDAD

MUESTRA TEJIDOS ENROLLABLE "CEBRA"



MUESTRA ESTOR ENROLLABLE



SELECTOR TEXTILES TÉCNICOS



SELECTOR LONETA RESINADA



REF.	1267000	2436000	1293000	2357000	2358000
Precio neto	6,33 €/u.	1,52 €/u.	20,51 €/u.	8,26 €/u.	8,26 €/u.

MUESTRARIOS HIERRO LACADO Y PORTAVISILLOS

MUESTRARIO 60X60 HIERRO LACADO Y PORTAVISILLOS



MUESTRA RIEL DE HIERRO "DA-LUZ"



REF.	1918000	0214060
Precio neto	35,97 €/u.	2,55 €/u.

MUESTRARIOS GALERÍAS

MUESTRARIO 47x40, GALERÍAS



MUESTRA GALERÍA SOBREMESA



MUESTRA LLAVERO GALERÍA



REF.	1292000	1487000	1333000
Precio neto	31,23 €/u.	17,26 €/u.	7,74 €/u.

MUESTRARIOS CINTAS Y OLLAOS

MUESTRARIO DE CINTAS



MUESTRARIO DE OLLAOS



REF.	2216000	2253000
Precio neto	12,15 €/u.	4,45 €/u.



CABEZALES PARA MUEBLE-EXPOSITOR "F" DE 80 cm.

CABEZAL FORJA 28 mm.
(750 X 443)



CABEZAL FORJA 20 mm.
(750 X 443)



CABEZAL MADERA 28 mm.
(750 X 443)



CABEZAL MADERA 20 mm.
(750 X 443)



CABEZAL GAMA INFANTIL
28 mm. (750 X 443)

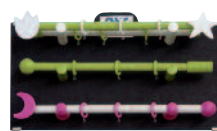

RF.	190000	192000	191900	419900	4214000
Precio neto	44,97 €/u.	30,49 €/u.	28,64 €/u.	21,24 €/u.	34,36 €/u.

CABEZAL PORTAVISILLOS FORJA 10 mm.
(750 X 443)



CABEZAL RIEL EXTENSIBLE Y PORTAVISILLOS (750 X 443)



CABEZAL PANEL JAPONÉS (750 X 443)



CABEZAL ZIRCONIO/ MADERA (750 X 443)



CABEZAL ZIRCONIO 28 mm.
(750 X 443)



RF.	4206000	4207000	4104000	4194000	4218000
Precio neto	19,77 €/u.	19,77 €/u.	35,71 €/u.	26,17 €/u.	28,65 €/u.

CABEZAL ZIRCONIO 20 mm.
(750 X 443)



CABEZAL ZIRCONIO 20 X 20 mm.
(750 X 443)



RF.	4219000	4089000
Precio neto	33,61 €/u.	36,87 €/u.

CABEZALES PARA MUEBLE-EXPOSITOR "F" DE 128 cm.

CABEZAL FORJA 28 mm.
(994 X 600)



CABEZAL FORJA 20 mm.
(994 X 600)



CABEZAL MADERA 28-20 mm.
(994 X 600)

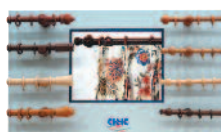

CABEZAL RIEL EXTENSIBLE Y PORTAVISILLOS (994 X 600)



CABEZAL ZIRCONIO 20 mm.
(994 X 600)

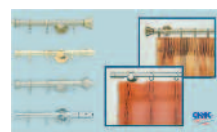

RF.	4203000	4202000	4204000	4205000	4210000
Precio neto	34,51 €/u.	28,67 €/u.	25,18 €/u.	17,17 €/u.	33,62 €/u.



EXPOSITORES, GANCHOS Y SEPARADORES "F"

MUEBLE EXPOSITOR "F" 800

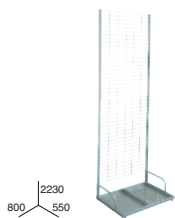

2230
800 550

MUEBLE EXPOSITOR "F" PIE 1280

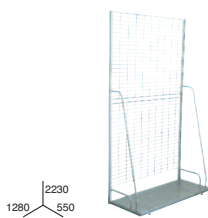

2230
1280 550

EXPOSITOR REJILLA 9 X 7 HUECOS (53x53)

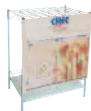

705
567 425

GANCHO CON PORTAPRECIO PARA EXPOSITOR "F"



95
50 432
365

GANCHO PARA EXPOSITOR "F"



68
43 366
318

RF.	1935320	1949320	4221000	1903320	1912320
Precio neto	98,00 €/u.	152,01 €/u.	41,14 €/u.	1,23 €/u.	0,73 €/u.

SEPARADOR "F" SUPERIOR, 2 HUECOS x 30 (PARA BARRA DE 12 A 28 mm.)

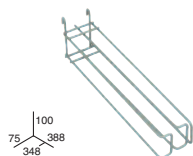

100
75 388
346

SEPARADOR "F" INFERIOR, 2 HUECOS x 30 (PARA BARRA DE 12 A 28 mm.)

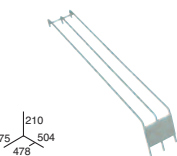

210
75 504
476

SEPARADOR "F" SUPERIOR, 4 HUECOS x 30 (PARA BARRA DE 12 A 28 mm.)

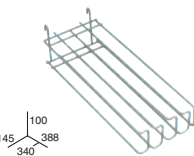

100
145 388
340

SEPARADOR "F" INFERIOR, 2 HUECOS x 30 (PARA BARRA DE 12 A 28 mm.)

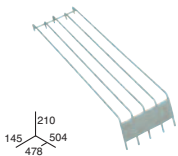

210
145 504
476

SEPARADOR "F" SUPERIOR, 4 HUECOS x 42 (PARA BARRA DE 35 Y BLISTER DE 12 mm.)

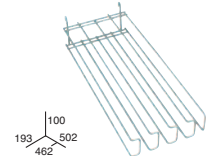

100
193 502
462

RF.	1906320	1907320	1904320	1905320	1936320
Precio neto	3,90 €/u.	3,07 €/u.	5,33 €/u.	4,13 €/u.	5,37 €/u.

SEPARADOR "F" INFERIOR, 4 HUECOS x 42 (PARA BARRA DE 35 Y BLISTER DE 12 mm.)

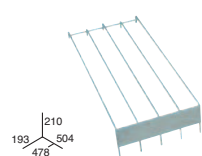

210
193 504
476

SEPARADOR "F" SUPERIOR, 2 HUECOS x 57 (PARA BLISTER DE 20 Y 28 mm.)

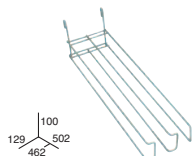

100
129 502
462

SEPARADOR "F" INFERIOR, 2 HUECOS x 57 (PARA BLISTER DE 20 Y 28 mm.)

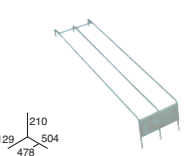

210
129 504
476

SEPARADOR "F" SUPERIOR, 3 HUECOS x 57 (PARA BLISTER DE 20 Y 28 mm.)

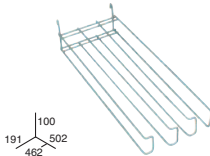

100
191 502
462

SEPARADOR "F" INFERIOR, 3 HUECOS x 57 (PARA BLISTER DE 20 Y 28 mm.)

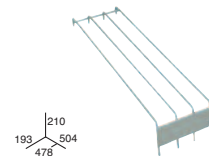

210
193 504
476

RF.	1937320	1910320	1911320	2202320	2203320
Precio neto	4,38 €/u.	4,02 €/u.	4,56 €/u.	5,30 €/u.	4,08 €/u.

SEPARADOR "F" SUPERIOR, 4 HUECOS x 57 (PARA BLISTER DE 20 Y 28 mm.)

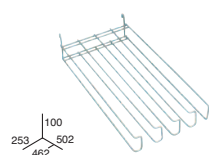

100
253 502
462

SEPARADOR "F" INFERIOR, 4 HUECOS x 57 (PARA BLISTER DE 20 Y 28 mm.)

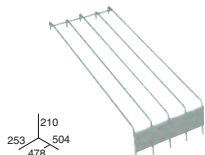

210
253 504
476

SEPARADOR "F" SUPERIOR, 3 HUECOS PJ x 67 + 85 + 103

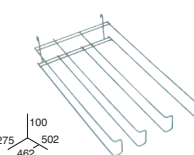

100
275 502
462

SEPARADOR "F" INFERIOR, 3 HUECOS PJ x 67 + 85 + 103

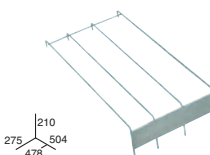

210
275 504
476

RF.	1908320	1909320	1994320	1995320
Precio neto	5,53 €/u.	4,39 €/u.	5,36 €/u.	4,26 €/u.



SEPARADORES "G" PARA PANELES PERFORADOS Y PARA BARRA DE 15 mm.

SEPARADOR "G" SUPERIOR,
2 HUECOS x 30
(PARA BARRA DE 12 A 28 mm.)

SEPARADOR "G" INFERIOR,
2 HUECOS x 30
(PARA BARRA DE 12 A 28 mm.)

SEPARADOR "G" SUPERIOR,
3 HUECOS x 30
(PARA BARRA DE 12 A 28 mm.)

SEPARADOR "G" INFERIOR,
3 HUECOS x 30
(PARA BARRA DE 12 A 28 mm.)

SEPARADOR "G" SUPERIOR,
4 HUECOS x 30
(PARA BARRA DE 12 A 28 mm.)

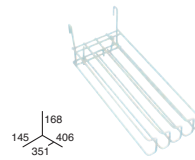
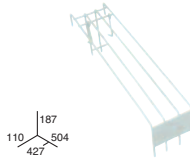
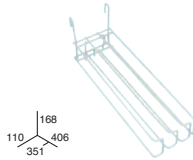
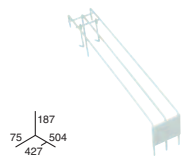
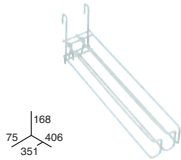

RF.	1274060	1275060	2210060	2211060	1034060
Precio neto	3,70 €/u.	3,06 €/u.	5,65 €/u.	5,76 €/u.	6,32 €/u.

SEPARADOR "G" INFERIOR,
4 HUECOS x 30
(PARA BARRA DE 12 A 28 mm.)

SEPARADOR "G" SUPERIOR,
16 HUECOS x 30
(PARA BARRA DE 12 mm.)

SEPARADOR "G" INFERIOR,
16 HUECOS x 30
(PARA BARRA DE 12 mm.)

SEPARADOR "G" SUPERIOR,
4 HUECOS x 42 (PARA BARRA DE 4
35 Y BLISTER DE 12 mm.)

SEPARADOR "G" INFERIOR,
4 HUECOS x 42 (PARA BARRA DE
35 Y BLISTER DE 12 mm.)

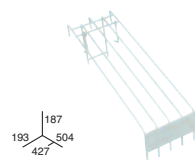
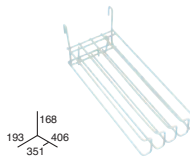
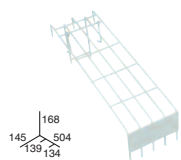
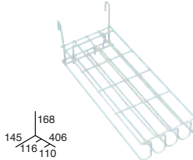
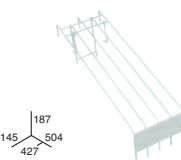

RF.	1035060	1036060	1037060	2212060	2213060
Precio neto	4,60 €/u.	6,64 €/u.	4,60 €/u.	7,06 €/u.	4,91 €/u.

SEPARADOR "G" SUPERIOR,
2 HUECOS x 57
(PARA BLISTER DE 20 Y 28 mm.)

SEPARADOR "G" INFERIOR,
2 HUECOS x 57
(PARA BLISTER DE 20 Y 28 mm.)

SEPARADOR "G" SUPERIOR,
3 HUECOS x 57
(PARA BLISTER DE 20 Y 28 mm.)

SEPARADOR "G" INFERIOR,
3 HUECOS x 57
(PARA BLISTER DE 20 Y 28 mm.)

SEPARADOR "G" SUPERIOR,
4 HUECOS x 57
(PARA BLISTER DE 20 Y 28 mm.)

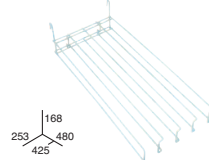
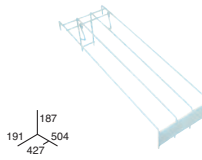
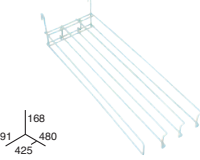
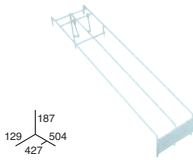
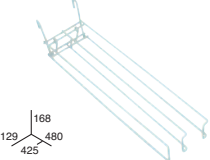

RF.	1040060	1041060	2214060	2215060	1038060
Precio neto	5,97 €/u.	4,59 €/u.	6,02 €/u.	6,07 €/u.	6,50 €/u.

SEPARADOR "G" INFERIOR,
4 HUECOS x 57
(PARA BLISTER DE 20 Y 28 mm.)

SEPARADOR "G" SUPERIOR,
3 HUECOS PJ x 67 + 85 + 103

SEPARADOR "G" INFERIOR,
3 HUECOS PJ x 67 + 85 + 103

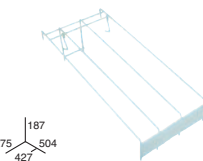
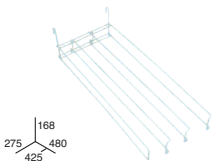
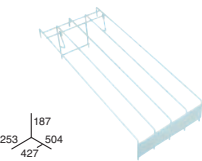

RF.	1039060	2206060	2207060
Precio neto	4,69 €/u.	5,31 €/u.	5,33 €/u.



Hojas de Pedidos

WORLD DATA

- Finance Business Culture
- Weather Sport News Games
- Radio Technics Files
- Electronics Shopping Design
- Real Estate News Data
- TV News Travel Tech
- Entertainment Security
- Global Music Companies

CHYC



```

rstep 1 "Step number Centralizing" (
  parameter 42 "supplied" / "g"
  parameter 4 "FILTER" / "a"
  parameter 50 "Filter" / "a" / "a" / "a"
  parameter 1 "Filter" / "a" / "a"
  parameter 1 "Filter" / "a" / "a"
)
  
```



MAP NAVIGATION





Poligono Industrial "El Forseguer" s/n
03460 BENEIXAMA (Alicante)

902 411 111
FAX 902 411 110

Web: <http://www.rielchyc.com>
E-mail: rielchyc@rielchyc.com

PANEL JAPONÉS PANEL JAPONÉS CON ESTOR

Fecha: Código Cliente: N°Pedido:

Cliente:

Dirección de envío:

Población: C.P.:

Teléfono de contacto: FAX:

ATENCIÓN AL CLIENTE: 902 411 111

FAX para PEDIDOS: 902 411 110

e-mail: rielchyc@rielchyc.com

REFERENCIA	CANT.	Nº VIAS	LONGITUD TOTAL DEL PANEL EN CM.	LETRA DEL ESQUEMA	CAIDA DEL CORDÓN EN CM. (1)	MANDO CORDÓN		NÚMERO DE PORTATELAS	MEDIDA PORTATELAS EN CM. (2)	RECOGIDA				TIPO DE ESTOR (3)
						IZDA	DCHA			Izda	Dcha	Centro	Simétr	
						<input type="checkbox"/>	<input type="checkbox"/>			<input type="checkbox"/>	<input type="checkbox"/>	<input type="checkbox"/>	<input type="checkbox"/>	
						<input type="checkbox"/>	<input type="checkbox"/>			<input type="checkbox"/>	<input type="checkbox"/>	<input type="checkbox"/>	<input type="checkbox"/>	
						<input type="checkbox"/>	<input type="checkbox"/>			<input type="checkbox"/>	<input type="checkbox"/>	<input type="checkbox"/>	<input type="checkbox"/>	
						<input type="checkbox"/>	<input type="checkbox"/>			<input type="checkbox"/>	<input type="checkbox"/>	<input type="checkbox"/>	<input type="checkbox"/>	

(1) CAIDA DEL CORDÓN: SI NO SE ESPECIFICA, SE HARÁ DE 200 cms.

(2) EL SOLAPE NORMAL ES DE 5 cm. ENTRE PANELES. SI SE ESPECIFICA OTRA MEDIDA, LOS SOLAPES SE HARAN PROPORCIONALMENTE.

(3) TIPOS DE ESTORES POSIBLES: PLEGABLE COMPLETO y PAQUETO.

¡¡ LA PLETINA DE CONTRAPESO SE CORTARÁ 3 cm. MAS CORTA QUE EL PORTATELAS, A NO SER QUE SE ESPECIFIQUE OTRA COSA EN OBSERVACIONES !!

ESQUEMAS

FORMAS DE RECOGIDA

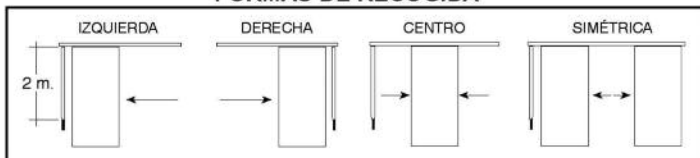

EJEMPLO SIN CORDÓN

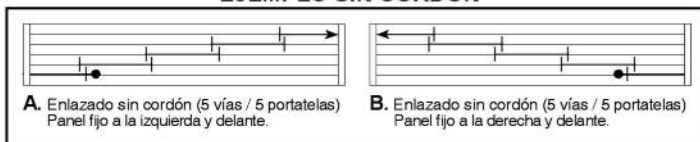

EJEMPLO CON CORDÓN

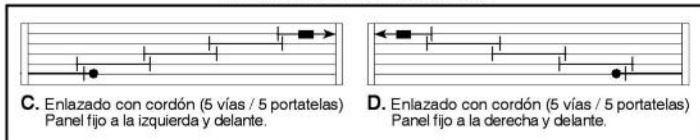

EJEMPLO CRUCE CENTRO

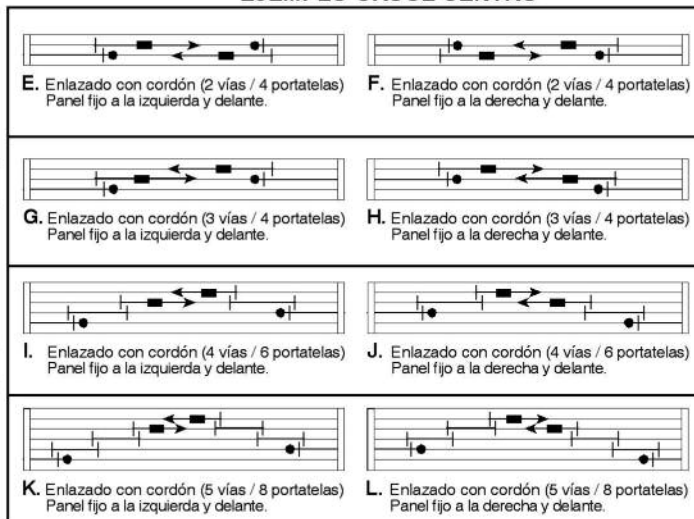

OTRAS OPCIONES



Observaciones

HOJA DE PEDIDO - GALERÍAS



Poligono Industrial "El Forseguer" s/n
03460 BENEIXAMA (Alicante)

902 411 111
FAX 902 411 110

Web: <http://www.rielchyc.com>
E-mail: rielchyc@rielchyc.com

Fecha: _____ Código Cliente: _____

Cliente: _____

Dirección de envío: _____

Población: _____ C.P.: _____

Teléfono de contacto: _____ FAX: _____

ATENCIÓN AL CLIENTE: 902 411 111

FAX para PEDIDOS: 902 411 110

e-mail: rielchyc@rielchyc.com

REFERENCIA	CANT.	COLOR MOLDURA	LONGITUD INTERIOR (cm)	PROFUNDIDAD INTERIOR (cm)	TIPO DE GALERÍA	Cantidad de ACCESORIOS					
						Unión Esquina	Empalme Galería	Remate Lateral	Rinconera	Escuadra	Color

LA LONGITUD MAXIMA DE LA MOLDURA SIN EMPALMES SERA DE 3,60 METROS.

La cantidad estándar de ESCUADRAS será la siguiente (si se quiere otra cantidad, INDICAR):

Nº Escuadras:

- Hasta 1,50 metros: 2 unidades
- De 1,51 a 2,50: 3 unidades
- De 2,51 a 3,60: 4 unidades
- Más de 3,60: Cada trozo, según las cantidades anteriores.

Si la galería es mayor de 3,60 metros, debe ir con empalme. Siempre que haya un empalme central o más, se harán los trozos delanteros iguales.

COLORES MOLDURA: Wengué (10), Cerezo (11), Blanco (06), Aluminio (42), Antracita(70), Carbono (73) y Crudo (00).

COLORES ACCESORIOS: Cromo (43), Niquel Mate (42), Oro (24), Grafito (70) y Bronce Viejo (47).

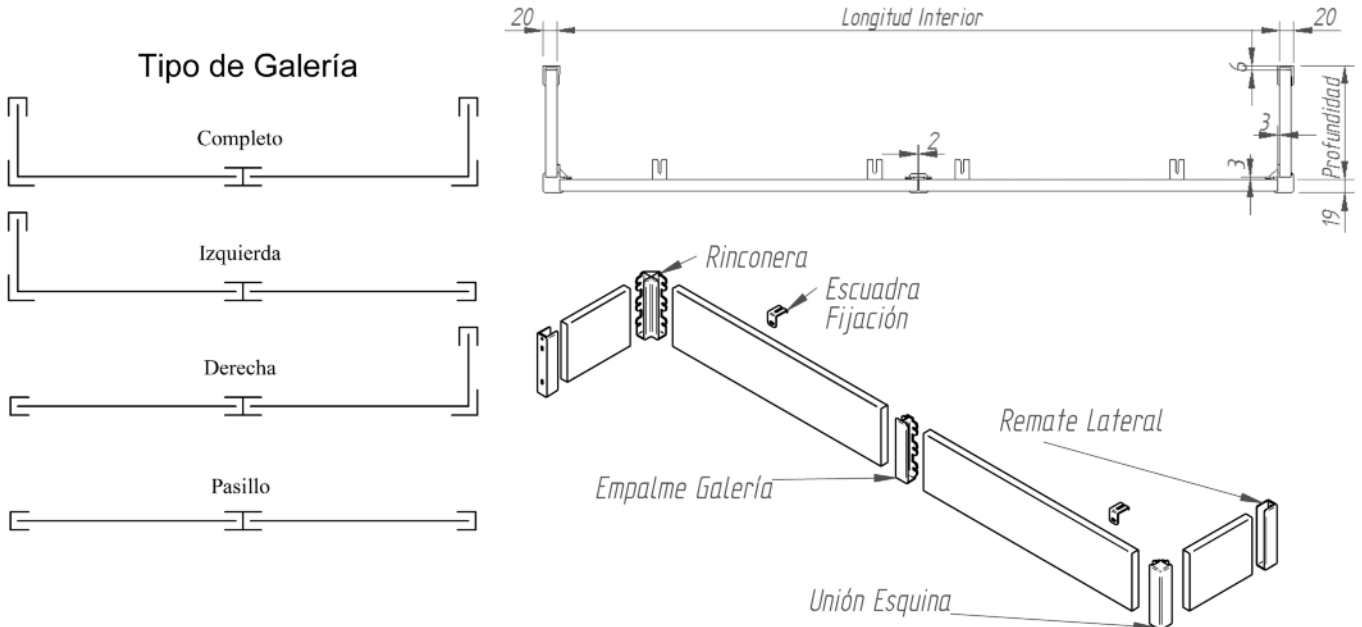

Observaciones/Esquemas:



HOJA DE PEDIDO ESTORES A MEDIDA

Fecha: Código Cliente:

Polígono Industrial "El Forseguer" s/n
03460 BENEIXAMA (Alicante)

902 411 111
FAX 902 411 110

Web: <http://www.rielchyc.com>
E-mail: rielchyc@rielchyc.com

Cliente:

Dirección de Envío:

Población: C.P.:

Teléfono de contacto: FAX:

ATENCIÓN AL CLIENTE: 902 411 111

FAX para PEDIDOS: 902 411 110

e-mail: pedidos@rielchyc.com

REF.	CANT.	TIPO ESTOR (A,B,C..)	ANCHO TOTAL (CM)	ALTO TOTAL (CM.)	MANDO		Nº GUIA-HILOS CARRETES SOPORTES (*)	CINTAS TRANSP. (SI/NO)	PLETINA TRANSP. (SI/NO)	CONFIGURACION			
					IZDA	DCHA				Plegable Completo	Plegable sin cintas	Paquete completo	Estor sin cintas ni varillas
					<input type="checkbox"/>	<input type="checkbox"/>				<input type="checkbox"/>	<input type="checkbox"/>	<input type="checkbox"/>	<input type="checkbox"/>
					<input type="checkbox"/>	<input type="checkbox"/>				<input type="checkbox"/>	<input type="checkbox"/>	<input type="checkbox"/>	<input type="checkbox"/>
					<input type="checkbox"/>	<input type="checkbox"/>				<input type="checkbox"/>	<input type="checkbox"/>	<input type="checkbox"/>	<input type="checkbox"/>
					<input type="checkbox"/>	<input type="checkbox"/>				<input type="checkbox"/>	<input type="checkbox"/>	<input type="checkbox"/>	<input type="checkbox"/>
					<input type="checkbox"/>	<input type="checkbox"/>				<input type="checkbox"/>	<input type="checkbox"/>	<input type="checkbox"/>	<input type="checkbox"/>
					<input type="checkbox"/>	<input type="checkbox"/>				<input type="checkbox"/>	<input type="checkbox"/>	<input type="checkbox"/>	<input type="checkbox"/>

¡ LA PLETINA DE CONTRAPESO Y LAS VARILLAS SE CORTAN 3 cm. MAS CORTAS QUE EL PERFIL, A NO SER QUE SE ESPECIFIQUE EN OBSERVACIONES !

* : SI NO SE ESPECIFICA, SE PONDRÁN LOS COMPONENTES ESTANDAR.

Tipos de estores	Componentes Estándar
A. Perfil 864 Hilo. B. Perfil 864 Cadenilla Reducción Rápida. C. Perfil 864 Cadenilla Reducción Lenta. D. Perfil 7206 Hilo. E. Perfil 7206 Cadenilla. F. Perfil 942 Hilos. G. Perfil 942 Cadenilla. H. Estor Compacto.	Nº de Guía Hilos, carretes y soportes: - Hasta 1,20: 2 unidades. - Entre 1,21 y 2,10 m: 3 unidades. - Más de 2,10 m: 4 unidades. 1 varilla poliéster de Ø4 con tapones por cada 30 cm de alto. 1 Pletina contrapeso con tapones Todos los componentes adicionales se facturarán a precio de tarifa.

COMPONENTES							
	Mecanismos	Pletina Contrap.	Varillas	Cinta Felpa	Anilla Final	Cinta paquete	Cinta Estor
Plegable Completo	Sí	Sí	Sí	Sí	Sí	-	Sí
Plegable sin cintas	Sí	Sí	Sí		-	-	-
Paquete Completo	Sí	Sí	-	Sí	Sí	Sí	-
Estor sin cintas ni varillas	Sí	Sí	-	-	-	-	-

Observaciones



Polígono Industrial "El Forseguer" s/n
03460 BENEIXAMA (Alicante)

902 411 111
FAX 902 411 110

Web: <http://www.rielchyc.com>
E-mail: rielchyc@rielchyc.com

HOJA DE PEDIDO - ESTOR ENROLLABLE

Fecha: Código Cliente:
 Cliente:
 Dirección de envío:
 Población: C.P.:
 Teléfono de contacto: FAX:

ATENCIÓN AL CLIENTE: 902 411 111

FAX para PEDIDOS: 902 411 110

e-mail: rielchyc@rielchyc.com

CANT.	REF.TEJIDO	ANCHO en CM. ↔	ALTO en CM. ↑↓	COLOR MECANISMOS (1)	TIPO Y COLOR CONTRAPESO (2)			MANDO		TIPO DE ENROLLADO		MECANISMO COMPENSADOR (Sí/No) (3)
					Oculto	Visto	COLOR	DCHA	IZDA.	Trasero	Delantero	
					<input type="checkbox"/>	<input type="checkbox"/>		<input type="checkbox"/>	<input type="checkbox"/>	<input type="checkbox"/>	<input type="checkbox"/>	
					<input type="checkbox"/>	<input type="checkbox"/>		<input type="checkbox"/>	<input type="checkbox"/>	<input type="checkbox"/>	<input type="checkbox"/>	
					<input type="checkbox"/>	<input type="checkbox"/>		<input type="checkbox"/>	<input type="checkbox"/>	<input type="checkbox"/>	<input type="checkbox"/>	
					<input type="checkbox"/>	<input type="checkbox"/>		<input type="checkbox"/>	<input type="checkbox"/>	<input type="checkbox"/>	<input type="checkbox"/>	

ESPECIFICACIONES

MEDIDAS (tomar la medida en varios puntos y coger la más pequeña):

- El ancho del estor a especificar se corresponderá con la medida máxima del hueco donde deba ir, menos 1 cm.
- El alto del estor a especificar se corresponderá con la altura máxima del hueco donde deba ir, menos 0,5 cm.

Hay que tener en cuenta, que el ancho de la tela será 4 cm. menor que el mecanismo, es decir, que si nos pidieran un estor de 125 cm. de ancho, la tela sería realmente de 125-4 = 121 cm

(1) **COLORES MECANISMOS:** Los colores disponibles son: Blanco (ESTÁNDAR), Negro, Gris, Amarillo, Rojo, Azul Claro, Marrón y Naranja.

(2) **CONTRAPESO:** El contrapeso ESTANDAR es oculto de tipo "LAGRIMA". Si se especifica "Visto" Habrá que especificar también el color. Los colores disponibles para el contrapeso "Visto" son: Blanco (ESTÁNDAR), Bronce y Plata.

CAIDA DE LA CADENILLA

- Alto menor de 1,5 metros: 1000 mm.
- Alto entre 1,51 y 2,00 : 1500 mm.
- Alto mayor de 2,01: 2000 mm.

(3) **NOTA:** Los estores de más de 3 m² llevarán siempre el mecanismo compensador de muelle.

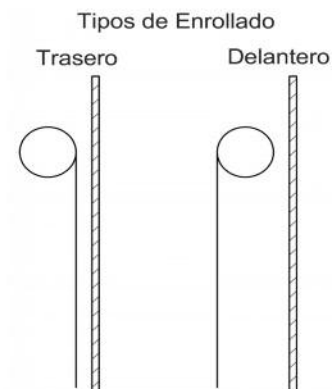
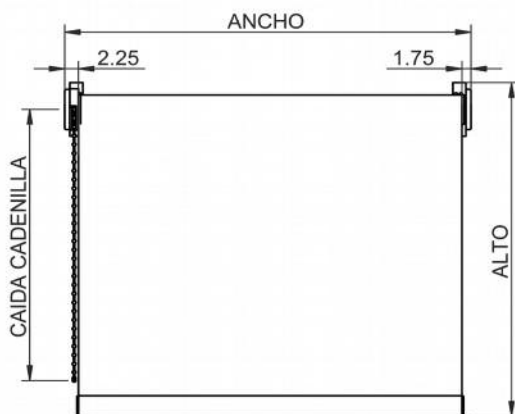

Observaciones



Polígono Industrial "El Forseguer" s/n
03460 BENEIXAMA (Alicante)

902 411 111
FAX 902 411 110

Web: <http://www.rielchyc.com>
E-mail: rielchyc@rielchyc.com

HOJA DE PEDIDO - RIEL HIERRO LACADO

Fecha: Código Cliente:

Cliente:

Dirección de envío:

Población: C.P.:

Teléfono de contacto: FAX:

ATENCIÓN AL CLIENTE: 902 411 111

FAX para PEDIDOS: 902 411 110

e-mail: rielchyc@rielchyc.com

REFERENCIA (*)	UNDS.	LONGITUD TOTAL DEL RIEL EN CM.	TIPO DE RIEL		MANDO					RECOGIDA		
			FRENTE	TECHO	SIN CORDON	CORDÓN IZDA.	CORDÓN DCHA.	CORDÓN DOBLE	CAÍDA(CM) (1)	IZDA.	DCHA.	SIMETR.
<input type="checkbox"/>	<input type="checkbox"/>	<input type="checkbox"/>	<input type="checkbox"/>	<input type="checkbox"/>	<input type="checkbox"/>	<input type="checkbox"/>	<input type="checkbox"/>	<input type="checkbox"/>	<input type="checkbox"/>	<input type="checkbox"/>	<input type="checkbox"/>	<input type="checkbox"/>
<input type="checkbox"/>	<input type="checkbox"/>	<input type="checkbox"/>	<input type="checkbox"/>	<input type="checkbox"/>	<input type="checkbox"/>	<input type="checkbox"/>	<input type="checkbox"/>	<input type="checkbox"/>	<input type="checkbox"/>	<input type="checkbox"/>	<input type="checkbox"/>	<input type="checkbox"/>
<input type="checkbox"/>	<input type="checkbox"/>	<input type="checkbox"/>	<input type="checkbox"/>	<input type="checkbox"/>	<input type="checkbox"/>	<input type="checkbox"/>	<input type="checkbox"/>	<input type="checkbox"/>	<input type="checkbox"/>	<input type="checkbox"/>	<input type="checkbox"/>	<input type="checkbox"/>
<input type="checkbox"/>	<input type="checkbox"/>	<input type="checkbox"/>	<input type="checkbox"/>	<input type="checkbox"/>	<input type="checkbox"/>	<input type="checkbox"/>	<input type="checkbox"/>	<input type="checkbox"/>	<input type="checkbox"/>	<input type="checkbox"/>	<input type="checkbox"/>	<input type="checkbox"/>
<input type="checkbox"/>	<input type="checkbox"/>	<input type="checkbox"/>	<input type="checkbox"/>	<input type="checkbox"/>	<input type="checkbox"/>	<input type="checkbox"/>	<input type="checkbox"/>	<input type="checkbox"/>	<input type="checkbox"/>	<input type="checkbox"/>	<input type="checkbox"/>	<input type="checkbox"/>
<input type="checkbox"/>	<input type="checkbox"/>	<input type="checkbox"/>	<input type="checkbox"/>	<input type="checkbox"/>	<input type="checkbox"/>	<input type="checkbox"/>	<input type="checkbox"/>	<input type="checkbox"/>	<input type="checkbox"/>	<input type="checkbox"/>	<input type="checkbox"/>	<input type="checkbox"/>
<input type="checkbox"/>	<input type="checkbox"/>	<input type="checkbox"/>	<input type="checkbox"/>	<input type="checkbox"/>	<input type="checkbox"/>	<input type="checkbox"/>	<input type="checkbox"/>	<input type="checkbox"/>	<input type="checkbox"/>	<input type="checkbox"/>	<input type="checkbox"/>	<input type="checkbox"/>
<input type="checkbox"/>	<input type="checkbox"/>	<input type="checkbox"/>	<input type="checkbox"/>	<input type="checkbox"/>	<input type="checkbox"/>	<input type="checkbox"/>	<input type="checkbox"/>	<input type="checkbox"/>	<input type="checkbox"/>	<input type="checkbox"/>	<input type="checkbox"/>	<input type="checkbox"/>
<input type="checkbox"/>	<input type="checkbox"/>	<input type="checkbox"/>	<input type="checkbox"/>	<input type="checkbox"/>	<input type="checkbox"/>	<input type="checkbox"/>	<input type="checkbox"/>	<input type="checkbox"/>	<input type="checkbox"/>	<input type="checkbox"/>	<input type="checkbox"/>	<input type="checkbox"/>
<input type="checkbox"/>	<input type="checkbox"/>	<input type="checkbox"/>	<input type="checkbox"/>	<input type="checkbox"/>	<input type="checkbox"/>	<input type="checkbox"/>	<input type="checkbox"/>	<input type="checkbox"/>	<input type="checkbox"/>	<input type="checkbox"/>	<input type="checkbox"/>	<input type="checkbox"/>
<input type="checkbox"/>	<input type="checkbox"/>	<input type="checkbox"/>	<input type="checkbox"/>	<input type="checkbox"/>	<input type="checkbox"/>	<input type="checkbox"/>	<input type="checkbox"/>	<input type="checkbox"/>	<input type="checkbox"/>	<input type="checkbox"/>	<input type="checkbox"/>	<input type="checkbox"/>
<input type="checkbox"/>	<input type="checkbox"/>	<input type="checkbox"/>	<input type="checkbox"/>	<input type="checkbox"/>	<input type="checkbox"/>	<input type="checkbox"/>	<input type="checkbox"/>	<input type="checkbox"/>	<input type="checkbox"/>	<input type="checkbox"/>	<input type="checkbox"/>	<input type="checkbox"/>
<input type="checkbox"/>	<input type="checkbox"/>	<input type="checkbox"/>	<input type="checkbox"/>	<input type="checkbox"/>	<input type="checkbox"/>	<input type="checkbox"/>	<input type="checkbox"/>	<input type="checkbox"/>	<input type="checkbox"/>	<input type="checkbox"/>	<input type="checkbox"/>	<input type="checkbox"/>
<input type="checkbox"/>	<input type="checkbox"/>	<input type="checkbox"/>	<input type="checkbox"/>	<input type="checkbox"/>	<input type="checkbox"/>	<input type="checkbox"/>	<input type="checkbox"/>	<input type="checkbox"/>	<input type="checkbox"/>	<input type="checkbox"/>	<input type="checkbox"/>	<input type="checkbox"/>
<input type="checkbox"/>	<input type="checkbox"/>	<input type="checkbox"/>	<input type="checkbox"/>	<input type="checkbox"/>	<input type="checkbox"/>	<input type="checkbox"/>	<input type="checkbox"/>	<input type="checkbox"/>	<input type="checkbox"/>	<input type="checkbox"/>	<input type="checkbox"/>	<input type="checkbox"/>
<input type="checkbox"/>	<input type="checkbox"/>	<input type="checkbox"/>	<input type="checkbox"/>	<input type="checkbox"/>	<input type="checkbox"/>	<input type="checkbox"/>	<input type="checkbox"/>	<input type="checkbox"/>	<input type="checkbox"/>	<input type="checkbox"/>	<input type="checkbox"/>	<input type="checkbox"/>

(*) CUANDO SE PIDAN MEDIDAS INTERMEDIAS A LAS ESTÁNDAR; SE APLICARÁ LA REFERENCIA Y PRECIO DE LA INMEDIATA SUPERIOR
El Doble mando conlleva un recargo en precio de un 10%

Componentes Estándar

Nº de soportes/estribos:

- Hasta 1,0 metros: 2 unidades
- Entre 1,01 y 2,00: 3 unidades
- Entre 2,01 y 3,50: 4 unidades
- Más de 3,51 metros: 5 unidades

(1) Caída del cordón estándar: 1,75 metros.

1 corredera simple por cada 10 cm. de riel

Todos los componentes adicionales se facturarán a precio de tarifa.

Datos adicionales



Poligono Industrial "El Forseguer" s/n
03460 BENEIXAMA (Alicante)

902 411 111
FAX 902 411 110

Web: <http://www.rielchyc.com>
E-mail: rielchyc@rielchyc.com

HOJA DE PEDIDO - RIEL ALUMINIO

Fecha: Código Cliente:

Cliente:

Dirección de envío:

Población: C.P.:

Teléfono de contacto: FAX:

ATENCIÓN AL CLIENTE: 902 411 111

FAX para PEDIDOS: 902 411 110

e-mail: pedidos@rielchyc.com

REFERENCIA (*)	UNDS.	LONGITUD TOTAL DEL RIEL EN CM.	TIPO DE RIEL		MANDO				RECOGIDA		
			TIPO	MODALIDAD	IZQUIERDA	DERECHA	DOBLE	CAÍDA(CM) (1)	IZDA.	DCHA.	SIMETR.
					<input type="checkbox"/>	<input type="checkbox"/>	<input type="checkbox"/>		<input type="checkbox"/>	<input type="checkbox"/>	<input type="checkbox"/>
					<input type="checkbox"/>	<input type="checkbox"/>	<input type="checkbox"/>		<input type="checkbox"/>	<input type="checkbox"/>	<input type="checkbox"/>
					<input type="checkbox"/>	<input type="checkbox"/>	<input type="checkbox"/>		<input type="checkbox"/>	<input type="checkbox"/>	<input type="checkbox"/>
					<input type="checkbox"/>	<input type="checkbox"/>	<input type="checkbox"/>		<input type="checkbox"/>	<input type="checkbox"/>	<input type="checkbox"/>
					<input type="checkbox"/>	<input type="checkbox"/>	<input type="checkbox"/>		<input type="checkbox"/>	<input type="checkbox"/>	<input type="checkbox"/>
					<input type="checkbox"/>	<input type="checkbox"/>	<input type="checkbox"/>		<input type="checkbox"/>	<input type="checkbox"/>	<input type="checkbox"/>
					<input type="checkbox"/>	<input type="checkbox"/>	<input type="checkbox"/>		<input type="checkbox"/>	<input type="checkbox"/>	<input type="checkbox"/>
					<input type="checkbox"/>	<input type="checkbox"/>	<input type="checkbox"/>		<input type="checkbox"/>	<input type="checkbox"/>	<input type="checkbox"/>
					<input type="checkbox"/>	<input type="checkbox"/>	<input type="checkbox"/>		<input type="checkbox"/>	<input type="checkbox"/>	<input type="checkbox"/>
					<input type="checkbox"/>	<input type="checkbox"/>	<input type="checkbox"/>		<input type="checkbox"/>	<input type="checkbox"/>	<input type="checkbox"/>
					<input type="checkbox"/>	<input type="checkbox"/>	<input type="checkbox"/>		<input type="checkbox"/>	<input type="checkbox"/>	<input type="checkbox"/>
					<input type="checkbox"/>	<input type="checkbox"/>	<input type="checkbox"/>		<input type="checkbox"/>	<input type="checkbox"/>	<input type="checkbox"/>
					<input type="checkbox"/>	<input type="checkbox"/>	<input type="checkbox"/>		<input type="checkbox"/>	<input type="checkbox"/>	<input type="checkbox"/>
					<input type="checkbox"/>	<input type="checkbox"/>	<input type="checkbox"/>		<input type="checkbox"/>	<input type="checkbox"/>	<input type="checkbox"/>
					<input type="checkbox"/>	<input type="checkbox"/>	<input type="checkbox"/>		<input type="checkbox"/>	<input type="checkbox"/>	<input type="checkbox"/>

(*) CUANDO SE PIDAN MEDIDAS INTERMEDIAS A LAS ESTÁNDAR; SE APLICARÁ LA REFERENCIA Y PRECIO DE LA INMEDIATA SUPERIOR

El Doble mando conlleva un recargo en precio de un 10%

TIPOS DE RIELES y MODALIDADES POSIBLES		Componentes Estándar
1.- Perfil 7247	A - B	Nº de soportes/estribos: <ul style="list-style-type: none"> Hasta 1,0 metros: 2 unidades Entre 1,01 y 2,00: 3 unidades Entre 2,01 y 3,50: 4 unidades Más de 3,51 metros: 5 unidades (1) Caída del cordón estándar: 1,75 metros. 1 corredera simple por cada 10 cm. de riel
2.- Perfil 910 con cordón	A - B - C - D	
3.- Perfil 910 sin cordón sop.pared	A - B - C - D	
4.- Perfil 910 sin cordón sop.techo	A - B - C - D	
5.- Perfil 950 con cordón	A - B	
6.- Perfil 950 sin cordón	A - B - C - D	
7.- Perfil Doble Estrecho sin cordón (7288)	A - B - C - D	
8.- Perfil Doble ancho sin cordón (7269)	A - B - C - D	
9.- Perfil Triple sin cordón (1129)	A - B - C - D	
10.- Perfil Triple (1078)	A - B - C - D	
11.- Perfil 900	A - B - C - D	
12.- Perfil 7700	A - B - C	
13.- Perfil 7600	A1-A2-A3-A4-B1-B2-B3-B4	
Todos los componentes adicionales se facturarán a precio de tarifa.		

Datos adicionales

RIEL ONDAS RIEL ONDAS DECO



Polígono Industrial "El Forseguer" s/n
03460 BENEIXAMA (Alicante)

☎ 902 411 111

FAX 902 411 110

Web: <http://www.rielchyc.com>

E-mail: rielchyc@rielchyc.com

Fecha: Código Cliente:

Cliente:

Dirección de envío:

Población: C.P.:

Teléfono de contacto: FAX:

ATENCIÓN AL CLIENTE: 902 411 111 FAX para PEDIDOS: 902 411 110 e-mail: rielchyc@rielchyc.com

REFERENCIA	CANT.	LONGITUD TOTAL EN CM.	COLOR	DISTANCIADOR		MANDO CORDÓN			RECOGIDA			CINTA ONDAS (Ver TABLA)		MODALIDAD RIEL DECO			
				9 CM.	6 CM.	IZQ.	DCHA.	CAIDA(CM)	IZDA.	DCHA.	SIMETR.	NO	SI (INDICAR CANTIDAD)	FRENTE	TECHO	PROLONGADOR (SI/NO)	COLOR ACCESORIOS
				<input type="checkbox"/>	<input type="checkbox"/>	<input type="checkbox"/>	<input type="checkbox"/>	<input type="checkbox"/>	<input type="checkbox"/>	<input type="checkbox"/>	<input type="checkbox"/>	<input type="checkbox"/>	<input type="checkbox"/>	<input type="checkbox"/>			
				<input type="checkbox"/>	<input type="checkbox"/>	<input type="checkbox"/>	<input type="checkbox"/>	<input type="checkbox"/>	<input type="checkbox"/>	<input type="checkbox"/>	<input type="checkbox"/>	<input type="checkbox"/>	<input type="checkbox"/>	<input type="checkbox"/>			
				<input type="checkbox"/>	<input type="checkbox"/>	<input type="checkbox"/>	<input type="checkbox"/>	<input type="checkbox"/>	<input type="checkbox"/>	<input type="checkbox"/>	<input type="checkbox"/>	<input type="checkbox"/>	<input type="checkbox"/>	<input type="checkbox"/>			
				<input type="checkbox"/>	<input type="checkbox"/>	<input type="checkbox"/>	<input type="checkbox"/>	<input type="checkbox"/>	<input type="checkbox"/>	<input type="checkbox"/>	<input type="checkbox"/>	<input type="checkbox"/>	<input type="checkbox"/>	<input type="checkbox"/>			

Nº de Soportes:

- ▲ Hasta 1,80 metros: 2 unidades
- ▲ Entre 1,81 y 3,00: 3 unidades
- ▲ Más de 3.01: 4 unidades

(1) Caída del cordón estándar: 2,20 metros.

Cualquier otro componente adicional se reflejará en Observaciones.

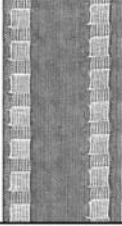

CORTITEX 75/2



A

RAPPORT

DISTANCIADOR 6 cm.	1,5 / 1	DISTANCIADOR 9 cm.	-
	2 / 1		-
	-		1,5 / 1
	-		2 / 1

Nº BOLSAS

6	A = 9,5 cm.
8	A = 13 cm.
8	A = 13 cm.
10	A = 15,5 cm.

REF.: 0256201

Todos los componentes adicionales se facturarán a precio de tarifa.

Observaciones



HOJA DE PEDIDO - RIELES PARA VENTANALES CURVOS

Polígono Industrial "El Forseguer" s/n.
03460 BENEIXAMA (Alicante)

TEL. 902 411 111
FAX 902 411 110

Web: www.rielchyc.com
E-mail: rielchyc@rielchyc.com

Fecha: _____

Código Cliente: _____

Cliente: _____

Dirección de envío: _____

Población: _____ C.P.: _____

Teléfono de contacto: _____ Fax: _____

- Elija el diseño que coincida con su ventanal. A continuación se presentan los diferentes esquemas para ventanales con dos curvas y otros diseños. Si ninguno de estos esquemas es el adecuado para usted, por favor, llame para que le aconsejemos.
- Utilice una cinta metálica y ponga las medidas en centímetros. Si las esquinas no están bien definidas, marque sobre la pared, así la medida será sobre el mismo punto (o ponga cinta adhesiva en la pared y marque sobre la cinta para evitar manchar la pared).
- Una vez tenga la medida del ventanal curvo envíela a nuestro correo electrónico (pedidos@rielchyc.com) o a nuestro fax (902 411 110). Nosotros le podemos asesorar sobre el tipo de perfil y soporte, y darle presupuesto para el riel.

ATENCIÓN AL CLIENTE: 902 411 111

FAX para PEDIDOS: 902 411 110

e-mail: rielchyc@rielchyc.com

<p>Ventanal izquierdo tipo "L": Tipo 1</p> <p>A a B= B a C= A a C=</p>	<p>Ventanal izquierdo tipo "L" con vuelta: Tipo 2</p> <p>A a B= B a C= C a D= B a D=</p>	<p>Ventanal derecho tipo "L": Tipo 3</p> <p>A a B= B a C= A a C=</p>
<p>Ventanal derecho tipo "L" con vuelta: Tipo 4</p> <p>A a B= B a C= C a D= A a C=</p>	<p>Ventanal cuadrado: Tipo 5</p> <p>A a B= B a C= C a D= A a D= A a C= B a D=</p>	<p>Ventanal cuadrado con vuelta: Tipo 6</p> <p>A a B= B a C= C a D= D a E= E a F= B a E= B a D= C a E=</p>
<p>Ventanal ángulo: Tipo 7</p> <p>A a B= B a C= C a D= A a D= A a C= B a D=</p>	<p>Ventanal ángulo con vuelta: Tipo 8</p> <p>A a B= B a C= C a D= D a E= E a F= B a E= B a D= C a E=</p>	<p>Ventanal doble cara: Tipo 9</p> <p>A a B= B a C= C a D= D a E= E a F= A a C= A a D= A a E= A a F= B a F= C a F= D a F= A a F=</p>
<p>Ventanal doble cara con vuelta: Tipo 10</p> <p>A a B= B a C= C a D= D a E= E a F= F a G= G a H= B a G= B a D= B a E= B a F= C a G= D a G= E a G=</p>	<p>Ventanal doble cara: Tipo 11</p> <p>MEDIDA PARED: A a B= B a C= C a D= D a E= E a F= F a G= G a H= DISTANCIAS: A a E= B a E= C a E= H a D= G a D= F a D= A a H=</p> <p>MEDIDAS OPCIONALES PARA LA VEULTA: 1 a A= 2 a H=</p>	<p>Ventanal arco: Tipo 12</p> <p>A a C= B a D= W a X= Y a Z= A a X= C a Z=</p>

TIPO DE VENTANAL ELEGIDO:

NOTA: Este producto está hecho a medida y no puede ser cambiado o devuelto. Por favor consulte nuestros Términos y Condiciones para productos a medida.

HOJA DE PEDIDO - RIEL MOTORIZADO

Fecha: Código Cliente:

Cliente:

Dirección de envío:

Población: C.P.:

Teléfono de Contacto: FAX:



Polígono Industrial "El Foresquer" s/n
03460 BENEIXAMÀ (Alicante)
☎ 902 411 111
Web: <http://www.rielchyc.com>
E-mail: rielchyc@rielchyc.com

Cant.	REF.	LONGITUD	DATOS del RIEL			SOPORTES		
			RECOGIDA			FRENTE	TECHO	
			lzda.	Dcha.	Simétrica			
<input type="checkbox"/>			<input type="checkbox"/>	<input type="checkbox"/>	<input type="checkbox"/>	<input type="checkbox"/>	<input type="checkbox"/>	
<input type="checkbox"/>			<input type="checkbox"/>	<input type="checkbox"/>	<input type="checkbox"/>	<input type="checkbox"/>	<input type="checkbox"/>	
<input type="checkbox"/>			<input type="checkbox"/>	<input type="checkbox"/>	<input type="checkbox"/>	<input type="checkbox"/>	<input type="checkbox"/>	
<input type="checkbox"/>			<input type="checkbox"/>	<input type="checkbox"/>	<input type="checkbox"/>	<input type="checkbox"/>	<input type="checkbox"/>	

MOTOR y MANDO									
TIPO MOTOR/PESO CORTINA			MANDO MOTOR						
Vía Radio (DCT)		Cable (WT)		Vía Radio			Cable (**)		Ref. Cliente
35 Kg	60 Kg	35 Kg	60 Kg	1 Canal	4 Canales	Pared (*)	Inversor	Contacto Seco	
<input type="checkbox"/>	<input type="checkbox"/>	<input type="checkbox"/>	<input type="checkbox"/>	<input type="checkbox"/>	<input type="checkbox"/>	<input type="checkbox"/>	<input type="checkbox"/>	<input type="checkbox"/>	<input type="checkbox"/>
<input type="checkbox"/>	<input type="checkbox"/>	<input type="checkbox"/>	<input type="checkbox"/>	<input type="checkbox"/>	<input type="checkbox"/>	<input type="checkbox"/>	<input type="checkbox"/>	<input type="checkbox"/>	<input type="checkbox"/>
<input type="checkbox"/>	<input type="checkbox"/>	<input type="checkbox"/>	<input type="checkbox"/>	<input type="checkbox"/>	<input type="checkbox"/>	<input type="checkbox"/>	<input type="checkbox"/>	<input type="checkbox"/>	<input type="checkbox"/>
<input type="checkbox"/>	<input type="checkbox"/>	<input type="checkbox"/>	<input type="checkbox"/>	<input type="checkbox"/>	<input type="checkbox"/>	<input type="checkbox"/>	<input type="checkbox"/>	<input type="checkbox"/>	<input type="checkbox"/>

ESQUEMA:

NOTAS:

- Si no se especifica ninguno, el riel irá con Soportes a Techo.
- * : Si se elige la opción "Vía Radio/Pared", hay que elegir el color del marco en Observaciones.
- ** : El inversor actúa sobre la alimentación del motor, mientras que el contacto seco, es independiente de la misma.

Observaciones:

BUREAU VERITAS
Certification



Certificación Certification

Concedida a / Awarded to

RIEL CHYC, S.L.

PG IND EL FORSEGUER S/N
03460 BENEIXAMA
SPAIN

Bureau Veritas Certification certifica que el Sistema de Gestión ha sido auditado y encontrado conforme con los requisitos de la norma:

Bureau Veritas certify that the Management System has been audited and found to be in accordance with the requirements of standard:

NORMA / STANDARD

ISO 9001:2008

El Sistema de Gestión se aplica a:

Scope of certification:

DISEÑO, FABRICACIÓN Y COMERCIALIZACIÓN DE RIELES PARA CORTINAS.

DESIGN, MANUFACTURE AND WHOLESSELLING OF CURTAIN FITMENTS.

Número del Certificado
Certificate Number

ES064664-1

Directora de Certificación / Certification
Manager

Aprobación original :
Original approval date :

27/10/2006

Certificado en vigor:
Effective date:

08/07/2015

Caducidad del certificado:
Certificate expiration date:

07/07/2018

Este certificado está sujeto a los términos y condiciones generales y particulares de los servicios de certificación
This certificate is valid, subject to the general and specific terms and conditions of certification services

Entidad de Certificación / Certification Body: Bureau Veritas Iberia S.L.
C/ Valportillo Primera 22-24, Edificio Caoba, Pol. Ind. La granja, 28108 Alcobendas - Madrid, Spain



ENAC
CERTIFICACIÓN
N° 04/C-SC004

GESTIÓN COMERCIAL

A CORUÑA (Lugo, Orense)
galicia@rielchyc.com
Móvil agente comercial: 609 901 574

Tel. 902 411 111
Fax 900 102 812
pedidos@rielchyc.com

ALMERÍA
almeria@rielchyc.com
C/ta. Sierra Alhamilla, 288 - Nave 1 y 2 (04007 / Almería)
Móvil agente comercial: 661 432 806

Tel. 950 223 588
Fax 950 228 369

BADAJOS (EXTREMADURA)
badajoz@rielchyc.com
Pol. Ind. "Calonge", C/ Pizarra, 5 (41007 / Sevilla)
Móvil agente comercial: 609 901 088

Tel. 954 435 009
Fax 954 439 107

BARCELONA (Tarragona, Lérida y Gerona)
barcelona@rielchyc.com
Móvil agente comercial: 609 901 338

Tel. 902 411 111
Fax 900 102 812
pedidos@rielchyc.com

BILBAO (Euskadi)
bilbao@rielchyc.com
Móvil agente comercial: 609 902 089

Tel. 902 411 111
Fax 900 102 812
pedidos@rielchyc.com

CANTABRIA
cantabria@rielchyc.com
C/ Max Planck, nº 307 - Pol. Ind. de Rocas (33392 / Gijón)
Móvil agente comercial: 609 901 379

Tel. 985 167 222
Fax 985 168 034

GRANADA
granada@rielchyc.com
Móvil agente comercial: 629 259 734

Tel. 902 411 111
Fax 900 102 812
pedidos@rielchyc.com

JAÉN
jaen@rielchyc.com
Móvil agente comercial: 637 462 406

Tel. 957 257 700
Fax 957 257 008

MADRID
madrid@rielchyc.com
Móvil agente comercial: 609 902 012

Tel. 902 411 111
Fax 900 102 812
pedidos@rielchyc.com

**CIUDAD REAL, GUADALAJARA, SORIA,
SEGOVIA, AVILA, CUENCA Y TOLEDO**
mmoreno@rielchyc.com
Móvil agente comercial: 609 902 049

Tel. 902 411 111
Fax 900 102 812
pedidos@rielchyc.com

NAVARRA Y LA RIOJA
mmoreno@rielchyc.com
Móvil agente comercial: 609 902 049

Tel. 902 411 111
Fax 900 102 812
pedidos@rielchyc.com

PALMA DE MALLORCA (Baleares)
Ferretería y bricolaje
Móvil agente comercial: 656 875 024

Decoración
Móvil central: 618 653 744

Tel. 902 411 111
Fax 900 102 812
pedidos@rielchyc.com

SALAMANCA Y ZAMORA
salamanca@rielchyc.com
Móvil agente comercial: 619 071 034

Tel. 923 240 389
Fax 923 240 389

VALENCIA Y CASTELLÓN
valencia@rielchyc.com
Móvil agente comercial: 646 767 984

Tel. 902 411 111
Fax 900 102 812
pedidos@rielchyc.com

VALLADOLID Y PALENCIA
salamanca@rielchyc.com
Móvil agente comercial: 619 071 034

Tel. 923 240 389
Fax 923 240 389

VIGO (Pontevedra)
galicia@rielchyc.com
Móvil agente comercial: 609 901 574

Tel. 902 411 111
Fax 900 102 812
pedidos@rielchyc.com

ZARAGOZA (Aragón)
zaragoza@rielchyc.com
Móvil agente comercial: 646 767 984

Tel. 902 411 111
Fax 900 102 812
pedidos@rielchyc.com

PUNTOS DE VENTA Y GESTIÓN COMERCIAL

ALICANTE
alicante@rielchyc.com
Tel. 965 126 863
Fax 965 126 863

C/ Escritor E.Cerdán Tato, 3 (03005 / Alicante)
Móvil agente comercial: 616 714 149

CÓRDOBA
cordoba@rielchyc.com
Tel. 1 957 257 700
Tel. 2 957 257 008

Luis Valenzuela, 28 (14007 / Córdoba)
Móvil agente comercial: 637 462 406

GIJÓN (ASTURIAS), CANTABRIA Y LEÓN
gijon@rielchyc.com
santander@rielchyc.com
Tel. 985 167 222
Fax 985 168 034

C/ Max Planck, nº 307 - Pol. Ind. de Rocas (33392 / Gijón)
Móvil agente comercial: 609 901 379

MÁLAGA
malaga@rielchyc.com
Tel. 952 320 552
Fax 952 627 018

Pol. Ind. "San Luis", C/ Orotava, 125 (29006 / Málaga)
Móvil agente comercial: 699 830 225

MURCIA Y ALBACETE
murcia@rielchyc.com
Tel. 968 885 830
Fax 968 885 827

Pol. Ind. Oeste, Av. Francisco Salzillo, parcela 27-3, nave 7 (30169 / San Ginés)
Móvil agente comercial: 649 679 575

SEVILLA, EXTREMADURA, CÁDIZ Y HUELVA
sevilla@rielchyc.com
badajoz@rielchyc.com
jerez@rielchyc.com
Tel. 954 435 009
Fax 954 439 107

Pol. Ind. "Calonge", C/ Pizarra, 5 (41007 / Sevilla)
Móvil agente comercial: 609 901 088

ISLAS CANARIAS
canarias@rielchyc.com
Tel. 922 642 808
Fax 922 642 808

Pol. Ind. La Campana-C/ O. Diésel, 11
38109 / El Chorrillo (El Rosario) Santa Cruz de Tenerife
Móvil agente comercial: 638 613 275

GESTIÓN COMERCIAL INTERNACIONAL

RIEL CHYC, S.L.
Polígono Industrial "El Forseguer" s/n
03460 BENEIXAMA (Alicante)
Tel.: 902 411 111 / 618 653 744
Fax: 902 411 110
www.rielchyc.com
rielchyc@rielchyc.com

AGENTES O DISTRIBUIDORES EN:

CROACIA, SERBIA Y MONTENEGRO
REPÚBLICA CHECA
MÉXICO
MALTA
REPÚBLICA DOMINICANA



Polígono Industrial "El Forseguer" s/n
03460 BENEIXAMA (Alicante)
Tel.: 902 411 111 Fax: 902 411 110
www.rielchyc.com
rielchyc@rielchyc.com



Rua Alves Redol, 5 - Loja E
2675-285 ODIVELAS (Portugal)
Tel.: 00 351 227 330 750
Fax: 00 351 227 330 759
Telm: 00 351 919 522 571
www.rielchyc.com
calhas-chyc@rielchyc.com



ZAC NATUROPOLE 9 rue Gustave Eiffel
66350 TOULOUGES (FRANCE)
Tel.: 00 33 468 54 09 88 (3 lignes)
Fax. 00 33 468 55 56 90
www.rielchyc.com/fr
rielchyc-france@rielchyc.com



Unit 5, Watermill Business Centre
Edison Road
Enfield EN3 7XF, United Kingdom
Tel.: 00 44 20 3441 6620 Fax: 00 44 20 8043 0035
www.rielchyc.com
rielchyc-uk@rielchyc.com



RIELES PARA CORTINAS

 **RIEL CHYC, S.L.**
FABRICA DE RIELES PARA CORTINAS

Polígono Industrial El Forseguer s/n
03460 BENEIXAMA, Alicante
T. 902 411 111 Fax 902 411 110
www.rielchyc.com rielchyc@rielchyc.com